

# TOP

## TOOLS CATALOG 2026-2027

TOP

総合カタログ  
2026 / 2027



### トップ工業株式会社



<https://www.toptools.co.jp/>



ISO 9001認証取得



本社・工場



April 2026

- モンキ  
レンチ類
- スパナ・  
メガネ  
レンチ類
- ラチェット  
レンチ類
- ソケット  
レンチ類
- トルク  
レンチ類
- 絶縁  
ソケット類
- 各種  
プライヤ類
- ペンチ  
(刃物)類
- ミニプライヤ・  
ニッパ類
- 電材・管材  
カッター類
- ドライバー・  
六角棒  
レンチ類
- プーラー・  
クランプ類
- その他
- 電動ドリル用  
先端工具類
- インパクト  
レンチ用  
ソケット類
- ダイヤモンド  
ホイール類
- 六角シャンク  
ドリル類
- 腰袋関連
- セーフティ  
コード類
- 寸法表・  
交換部品等



つくるよろこび

**TOP**

**Make you feel "Joy of Making"**

“つくるよろこび”を届けたい。人へ、社会へ、未来へ。



1939年(昭和14年)、三条の優れた技術を発展させたいとの想いからトップ工業は誕生しました。

飛行機の鍛造部品の製造を始めて80余年、高品質を追求し製品開発に磨きをかけながら、

多くの分野に鍛造製品を展開したことが躍進に繋がり、

現在の作業工具の総合メーカー“トップ”ブランドの確立に至っています。

時代の流れとともに、求められるものも変化しています。

変わる事のない満足を提供するために、トップ工業は進化を続けてまいります。

## 全国に結ぶ信頼のネットワーク

私たちは、本社(新潟県三条市)をはじめ、  
札幌・仙台・東京・名古屋・大阪・福岡に営業所を構え、  
全国を結ぶネットワーク体制を整えています。

地域ごとに拠点を持つことで、  
迅速な対応はもちろん、土地柄やニーズを理解した  
きめ細やかなサポートを可能にしています。

「顔が見える距離」で向き合い、  
全国どこでも変わらない品質と信頼をお届けすること。  
それも、私たちの強みです。

お問い合わせ・ご要望は

TEL > 0256-33-1681

FAX > 0256-34-7617

弊社についてさらに詳しく

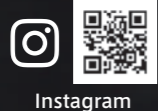

## 紙カタログ/電子カタログからWEBサイトへ!

カタログの各製品欄に掲載のQRコードから、  
WEBサイトの製品詳細へ!  
WEBサイト上の電子カタログからも  
製品詳細へ簡単にいけるようになりました!

### 紙カタログから詳細ページへ!



カタログの各製品欄にあるQRコードを読み込めば、その製品の詳細ページにアクセスできます。

### 電子カタログから詳細ページへ!

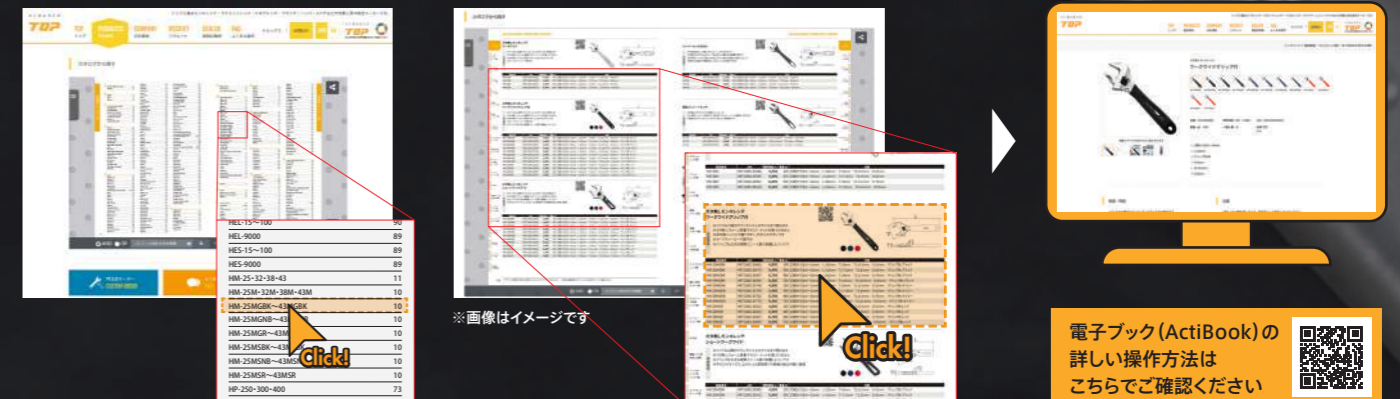

WEBサイトにある電子カタログ内の、品番や製品部分をクリックすると、その製品の詳細ページにアクセスできます。

電子ブック(ActiBook)の  
詳しい操作方法は  
こちらでご確認ください



<b>A</b>	AP-1030・1030S・1030L・1030LS	146
	ATP-3252	94
<b>B</b>	BNI-180	81
	BS-24	24
	BWC-180	81
<b>C</b>	CC-50・75・100・125・150・200	93
	CHS-150N・200N	76
	CHS-150NX・200NX	76
	CKR-17×19・17×19S・174	35
	CP-125G・150G・175G・200G	81
	CP-150PG・175PG・200PG	82
	CW-5.5~36	23
	CW-6000・7000・10000S	23
<b>D</b>	DB1-65P	122
	DB2-4506・6506・11006	123
	DB2-4510・6510・11010	123
	DB2-45P・65P・110P・150P	122
	DB2-600S・1000S	123
	DC-100M・100MK	88
	DC-120PJ・120PJK	88
	DD2-65P・100P	122
	DH030-10BN~DH340-22BN	62
	DK-4Y	153
	DP-165・250	73
	DRH030-10BN~DRH340-22BN	63
	DS030-10BN~DS340-22BN	62
	DS-306~324	57
	DS-310ZR~424ZR	70
	DS-410~436	58
	DS4-1024S	58
	DS-410ZR~424ZR	70
	DT030-10BN~DT340-22BN	63
	DWS-308RS	51
<b>E</b>	EAB-4	116
	EBJ-3.0S~5.0S	163
	EBJ-B・R・BK	163
	EBP-30~100	122
	ECD-2.5~6.5	158
	ECD-3.4L~6.5L	158
	ECD-3043DKS	157
	ECD-3450・3460・3560・3564・2560S	157・158
	ECS-17	117
	ECS-173	118
	ECS-17L	117
	ECS-17LT	117
	ECS-17LTM	117
	ECS-8~19・17N	116
	ECS-814S	118
	ECS-M45・M6・M810	118
	EDC-0.6-6.5N・1-10・2-13	124
	EDC-35S・35・4S	124
	EDK-1-10・1.5-13	124
	EDS-10L~24L	105
	EDS-719CS	103
	EDS-7C~32C	104
	EDS-8~24	105
	EDS-824CS	104
	EDX-1724HS	99
	EDX-17L・19L・21L・24L	100
	EDX-17S・17C	101

	EDX-8~24	100
	EDX-814HS	99
	EDX-824AS	100
	EEX-100・150	120
	EF3-250	73
	EFS-21・21SS	114
	EFS-21P	140
	EFS-21SSP	137
	EFS-21TS・21TSS	98
	EG3-120	86
	EH-45B・45G・45Y	127
	EHB-25~170	121
	EHB-6000S・10000S	121
	EHD-1.5D・2.0D	163
	EHD-1.5S・2.0S	163
	EHS-1724HS	102
	EHS-5.5~24	103
	EHS-5524AS	103
	EHS-814HS	102
	EHT-2.5・3	113
	EHX-8B・9.6B・10B	112
	EHX-8M・9.6M・10M	112
	EIS-10	113
	EJS-2.5・3	113
	EKS-20	113
	EKS-20P	136
	EKS-20TS	98
	EMA-635-13・635-17	119
	ENI-100	84
	ENI-115	84
	EOD-2.0~6.5	160
	EOD-2040・2050S	159
	EOD-3050DKS	159
	EOD-7.0G~13.0G	160
	EOD-713S	159
	EPA-3・4・6	138
	EPA-46・64	139
	EPA-4U	139
	EPA-64U	139
	EPD-17L・19L・21L・24L	134
	EPS-12GP	140
	EPS-12GS・12G・12GL	114
	EPS-12MS	114
	EPS-12P	114
	EPW-3N・4N	139
	EPW-3-OP・3-5P・4-OP・4-5P	141
	ERB-17・19・21・24	111
	ERB-17C・17CS	111
	ERB-17S・19S・21S・24S	111
	ERB-S	112
	ERD-2.0~10.0	157
	ERD-2060S	156
	ERS-2S	115
	ESA-2・3D・4D	118
	ESA-3DX・4DX	101
	ESA-3DXL・4DXL	101
	ESA-3F・4F	118
	ESA-3FTK・4FTK	108
	ESA-3FTS・4FTS	99
	ESA-3FX・4FX	102
	ESA-3TK・4TK	108
	ESA-3TS・4TS	98
	ESB-3.0P・65・110・150	122
	ESB-3.5P・65・110・150	122
	ESD-125R	152
	ESD-412・422・630	151
	ESD-412G・422G・630G	151
	ESD-412T	152
	ESD-512B	152

	ESD-616S・422S・630S	151
	ESD-616SG・422SG・630SG	151
	ESD-638SG	152
	ESH-A	127
	ESH-AB・AR・ABK	127
	ESH-B・R・BK・G・W	126
	ESH-BN・RN・BKN・GN・WN	126
	ESH-BNA・RNA・BKNA	126
	ESH-BRBKN・BKGWN	126
	ESK-17~36	110
	ESK-17L・19L・21L・24L	110
	ESK-17SL	110
	ESK-17TS~36TS	108
	ESK-S	111
	ESK-TS	109
	ESL-173・175・177・193・213	106
	ESS-17・19・21・24	105
	ESS-17CP	140
	ESS-17L・19L・21L	106
	ESS-17S・17C	112
	ETD-1.5~15.0	155
	ETD-1.5L~6.5L	156
	ETD-2.5-3S・3.0-3S・3.5-3S・4.0-3S	153
	ETD-2035DKS・3050DKS・3850DKS	153
	ETD-2038・3250・2060S・715S	153・154
	ETD-2050LS	156
	ETK-2.0~6.0	162
	ETK-2.5S~5.0S・35S	162
	ETK-2050DKS	161
	ETK-3S・3.0-3S・4.0-3S・5.0-3S・2060S	160・161
	ETS-175S	98
	ETS-10L~24L	97
	ETS-8~36	97
	ETS-824S	97
	EUA-3・4	119
	EUA-3DX・4DX	102
	EUA-3P・4P	119
	EUA-3TK・4TK	109
	EUA-3TS・4TS	99
	EUN-635・635L・635N	120
	EUS-1024S	107
	EUS-175X・195X・245X	101
	EUS-7245S	106
	EUS-75~24S	107
	EUS-8~24	107
	EWB-R・BK・OR	125
	EWB-RBKOR	124
	EWB-MB・V・GM	125
	EWB-MBN・VN・GMN	125
	EWB-MBVGMM	125
	EX-3050F・4075F	59
	EX-3050ZR・3125ZR・3250ZR	71
	EX-3125・315	59
	EX-4075・415・425	59
	EX-4075ZR・4150ZR・4250ZR	71
	EX-6075・620・640	59
<b>F</b>	FN-100・103N	83
	FNA-3D・4D	119
	FNA-3TK・4TK	109
	FNA-3TS・4TS	99
	FNA-4DX	102
	FRC-6000・10000S	38
	FRC-6000LK・10000LKS	39
	FRC-7~24	38
	FRC-7LK~24LK	39
	FRC-8S~19S	40

<b>G</b>	GBW-150・150K	17
	GP3-75・100・150	94
	GP-75・100・150・200・250・300	93
<b>H</b>	HB-125・125F・175・230	76
	HB-303~312	54
	HB-404~419	54
	HBL-15~100	91
	HBL-9000	91
	HBS-15~100	90
	HBS-9000	90
	HEL-15~100	90
	HEL-9000	89
	HES-15~100	89
	HES-9000	89
	HM-25・32・38・43	11
	HM-25M・32M・38M・43M	10
	HM-25MGBK~43MGBK	10
	HM-25MGNB~43MGNB	10
	HM-25MGR~43MGR	10
	HM-25MSBK~43MSBK	10
	HM-25MSNB~43MSNB	10
	HM-25MSR~43MSR	10
	HP-250・300・400	73
	HS-125・125F・175・230	75
	HS-175LK・230LK	76
	HT-24・32・38	11
	HT-150B・200B	11
	HX-100~600	12
	HY20-10TH・26-12TH・30-15TH・38-18TH・49-22TH	63
	HY-26・30・36・42	12
	HY-26G・30G・36G・42G	12
	HY-26S・30S・38S・49S	13
	HY-26STR・26STG・26STV	14
	HY-30-17・36-17	13
	HY-32L	13
	HY-32SL	13
	HY53-100NT	65
	HY53-15TH170	66
	HY-6NTG・25NTG・50NTG・100NTG・200NTG	61
	HYTMW-1020NT	64
<b>I</b>	ISO-TM-B	21
<b>K</b>	KH-250	25
	KRM-17×19・17×21・19×24	31
	KRMS-17×19・17×21・19×24	30
	KSW-200	14
<b>L</b>	L-5.5×7~32×36	19
	L-6000・7000	19・20
	LH-6	53
	LI-10×12~25×28	20
	LI-6000	20
	LMW-280	15
	LP-200	77
	LSTS-24・30	68

<b>M</b>	MBP-510	94
	MM-125	80
	MP-250	74
	MPR-250	74
	MPS-250	74
	MT-1320LK・2025LK	16
	MT-17×21K	25
	MW-230・280	14
	MT-17×21K	25
	MW-230・280	14
<b>N</b>	NA-25-3・25-38-M16・38・50	95
	NA-25N-3・25N	95
	NB-1・2・3・4・5	95
	ND3-120	86
	NI-100D・125D・150D	79
	NI-125S・150S	79
	NI-150	79
	NI-150PG	79
	NI-175H	80
	NI-220VF	80
	NI3-120	85
	NL3-130	86
	NN-100・100N	83
	NN-100B・100BN	83
	NRA-150	78
<b>O</b>	OP-3・3-5P	141
	OP-3S・3S-5P	141
	OP-4・4-5P	141
	OP-4S・4S-5P	141
	OP-6・6-5P	141
	OP-6M・6M-5P	141
	OP-64・64-5P	141
	OP-8・8-5P	142
	OP-8M・8M-5P	142
	OP-8L・8L-5P	142
<b>P</b>	P-150・200・250	72
	P-150G・200G・250G	72
	PAD-34・43・46・64・68・86	138
	PHB-404~419	136
	PHW-1013-3・1014-3	34
	PHW-1013L	34
	PRW-3HL	43
	PRW-4HL	43
	PRW-4HLK	43
	PHW-6LS	34
	PHWS-1013-3	34
	PK-115	84
	PLN-115	84
	PLN-125・150	80
	PLN-125R・150R	81
	PN3-120	85
	PR-5.5×7N~22×24N	41
	PRB-8×10~17×21	41
	PRW-1~7・7S	42
	PRW-1475S	41
	PRW-3L	43
	PRW-3LA	44
	PRW-3LS	42
	PRW-4L	44
	PRW-4LA2	44
	PRW-4LAK	45
	PRW-4LK	46

	PRW-5W	45
	PRW-5WS	44
	PRW-5WSK	45
	PRW-6LS	42
	PS-316・320	58
	PS-416・420	58
	PSH-3B・3R・3BK・4B・4R・4BK	141
	PSH-3BRBKN・4BRBKN	140
	PT-1736PUS	129
	PT-1736SLPS	133
	PT-1736SLS	133
	PT-1736XUS	129
	PT-306~323	129
	PT-306L~322L	131
	PT-408~436	130
	PT-408L~427L	132
	PT-410SL~436SL	134
	PT-617~655	130
	PT-619L~655L	132
	PT-821~880	131
	PT-822L~865L	133
	PU-105	96
	PUN-3・4・6・8	137
	PUN-64	137
	PUN-4S	137
	PUS-1724S・2632S	134
	PUS-417~432	135
	PUS-424L・430L	135
	PUS-624~646	135
	PX-3075・3125	138
	PX-4075・4125・425	138
	PX-6175・625・633	138
	PX-8175・825	138
<b>R</b>	R-3150・3200・4200・4250・3CS・4CS	60
	RA-125S・150S	78
	RA-150・200	78
	RA-150PG	78
	RA3-150	85
	RB3-150	85
	RCW-6000・10000S	37
	RCW-6000T (ホルダー)	40
	RCW-7~24	37
	RCW-8S~21S	40
	RG-17×19S・17×21S	28
	RG-17×21N-5	28
	RH-3・4	51
	RH3-10TH・3-12TH・4-15TH・4-18TH・4-22TH	63
	RH3-12THZR・4-15THZR	71
	RH3N-12TH・4N-15TH・4N-18TH	64
	RH-3R・4R・6R	51
	RH-3S・4S	53
	RH-3SF・4SF	53
	RH-3ZR・4ZR	69
	RH-4LY・4LYS	53・54
	RH-4RP	52
	RH4V-15TH170	67
	RH-50NTG-N・100NTG-N・200NTG-N	62
	RH-50NTZR・100NTZR	71
	RH-6NTG・25NTG・50NTG・100NTG・200NTG	61
	RM-10~46	27
	RM-10×12~41×46	26
	RM-10×12L~19×24L	32
	RM-10×13S~19×24S	29
	RM-13×175L~27×325L	33
	RM-17×19A~19×24A	29
	RM-17×19BL	33
	RM-17×19C~21×24C	29

RM-17×19CS・17×21CS	30
RM-17×19CSN・17×21CSN	30
RM-17×19CSN-BT・17×21CSN-BT	30
RM-17×19N-BT・17×21N-BT・19×24N-BT	32
RM-17×19N-S~19×24N-S	28
RM-17×21N・19×21N	27
RM-17×19N-ST・17×21N-ST・19×24N-ST	27
RM-19×24LH・24×30LH	36
RM-21×21H	33
RM-24LST・30LST・36LST・46LST	68
RM-24LST5・30LST5	68
RM-24LYN・30LYN	36
RM-24LYNT・30LYNT	67
RM-24LYNTS・30LYNTS	67
RM-36LYT・46LYT	67
RN-100	83
RS-5.5~80	21
RW-8×10~30×32	36

<b>S</b> S-3・4・6	52
S-306~324	55
S-310ZR~424ZR	70
S-408~436	55
S-410ZR~424ZR	70
S-617~665	56
SAD-32・34・43・46・64・68	60
SB-125・125F・175・230	75
SC-25~300	93
SDS-635・4・4P	127・128
SFC-125R・125OR・125V・125BK・125CL・125YG	167
SFC-206YG・206BK	167
SFC-212SYG・212SBK・212SB・212SP・212SCL	167
SFC-250R・250B・250BK・250GR・250MW・250MV・250MP	168
SFC-412SYG・412SBK・412SB・412SP	169
SFC-413LG・413LP	169
SFC-451W~457W	168
SFC-500R	168
SFC-601S	170
SFC-610R・610YG・610BK	170
SFC-801・802	169
SFC-901・902	169
SFC-911SV・912R・913Y	170
SFC-B・BK	171
SFC-CSBK・CSY・CMBK・CMY・CLBK・CLY	171
SFC-WS・WM・WL	172
SFE-200B・200BK	170
SFS-250R・250B・250BK・250GR・250MW・250MV・250MP	171
SH-4	52
SM-17~50	24
SM-27SB・32SB・36SB・41SB	24
SMW-1032・1050S・3050	17・18
SR-3・4	51
SR-3S	50
SRM-17×19・17×21	31
SRM-17×19S・17×21S	31
SRM-17×21BT	32
SS-125・125F・175・230	75
SS-175LK・230LK	75
SS-306~323	56
SS-408~432	57
SS-6000A・6000B	19
SSS-310・310F	49
SSS-413・413F	50
SSS-417S	50
ST-3・4・6	52
STP-160	94

SW-150・200・250・300	14
SWS-310M・310S	47
SWS-408M・408S	47
SWS-410M	48
SWS-413・413M・413S	48
SWS-609M・611M	49

<b>T</b> T-50NTL170・100NTL170・200NTL170	66
T-50NTZ・100NTZ	71
T-6NTG・25NTG・50NTG・100NTG・200NTG	62
TBB-3525	165
TB-3520・4525	165
TB-S	166
TBL-500・700	166
TBP-3520・4525	165
TC-200・200B	82
TDE-105	145
TDE-76D・105D	145
TDE-125DR	145
TDF-105・125	144
TDS-105~305D	143
TDT-105	144
TDT-105U	145
TDW-105・125・155	143
THR4V-1020NT	64
TJ-37・37K	87
TM-5.5×7~36×41	22
TM-7000	22
TM-B	21
TMW-1665	16
TMW-200NTH	64
TMW-250・400	15
TMW-50NT・100NT・200NT	65
TMW-93	15
TMW93-12TH170・15TH170・18TH170	66
TMWS-1668	16
TNC-12.5・12.5C	149
TNC-18・18C	150
TNC-38C・40C・50C	149
TNC-38RS・40RS・50RS	147
TNC-40	147
TNC-4012DS	148
TNC-4013S・4014S・510S	146・147
TNC-40A・40AL	148
TNC-40AGS	146
TNC-40CW	149
TNC-40D・50D	148
TNC-40G・50G	149
TNC-M16A	148
TNC-R・RS	147
TPC-101	164
TPD-201S・201M	164
TPD-301S・301M	165
TPH-1・2	166
TPJ-101PN	164
TPP-101・201・401・701	164
TPW-0832・1550・65	16
TPW0832-12TH170・15TH170・18TH170	66
TPW0832-50NT・100NT・200NT	65
TPW1565-12TH170・15TH170・18TH170	66
TPW1565-50NT・100NT・200NT	66
TPW-50NT・100NT・200NT	65
TRD-45・100	92
TRM-17×21	31
TRS-105・125	144
TRW-105・125	144
TS-50NTG-N・100NTG-N・200NTG-N	61
TS-6NTG・25NTG・50NTG・100NTG・200NTG	61

TSA-13・20・25	46
TSW-15~100	92
TTS-1000・2000	96
TTS-500	96
TVP-34・42・63	87
TVP-34K・42K・63K	87
TW-150・230	17
TW-150N・230N	17
TWD-45・100	91
TWS-105・125	143

<b>U</b> UN-3・4・6	69
-------------------	----

<b>V</b> VP-125・175・200・250	74
VR-300・450	25

<b>W</b> WH-7000B・7000G・7000Y	20
WP-250・250G	72
WP3-250・300	73
WS-0812・1314・1319	45

<b>Z</b> ZNS-2.5・3・M10・M12・4	115
ZNS-3L	115
ZNS-3P	136
ZSA-3	115
ZSWS-318R・418R	69

# index

	<b>モンキレンチ類</b> Adjustable wrench series	P010~
	<b>スパナ・メガネレンチ類</b> Spanners, Offset wrenches	P019~
	<b>ラチェットレンチ類</b> Ratchet wrench series	P026~
	<b>ソケットレンチ類</b> Socket wrench series	P047~
	<b>トルクレンチ類</b> Torque Wrench series	P061~
	<b>絶縁ソケット類</b> Insulated socket series	P069~
	<b>各種プライヤ類</b> Plier series	P072~
	<b>ペンチ (刃物) 類</b> Side cutting plier series	P078~
	<b>ミニプライヤ・ニッパ類</b> Mini plier, Nipper series	P083~
	<b>電材・管材カッター類</b> PVC cutter series	P087~
	<b>ドライバー・六角棒レンチ類</b> Screw drivers, Hexagon wrench series	P089~
	<b>プーラー・クランプ類</b> Pullers, Clamps	P093~
	<b>その他</b> Miscellaneous	P095~
	<b>電動ドリル用先端工具類</b> Electric drill socket and accessories	P097~
	<b>インパクトレンチ用ソケット類</b> Impact sockets	P129~
	<b>ダイヤモンドホイール類</b> Diamond wheels	P143~
	<b>六角シャंकドリル類</b> Hexagon shank drills	P151~
	<b>腰袋関連</b> Waist bag related	P164~
	<b>セーフティコード類</b> Safety cord series	P167~
	<b>寸法表・交換部品等</b> Bolt & Nut Dimensions & Replacement Parts Reference	P174~

モンキレンチ類  
ガタ無しモンキレンチ  
ワークワイド

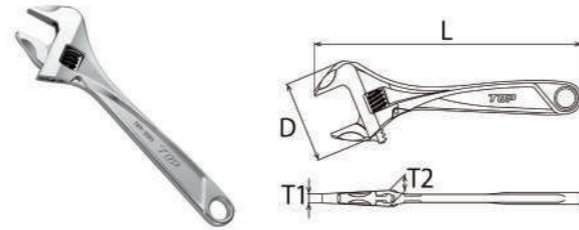

- ワイドな口開きでワンランク上のサイズまで開きます
- ガタ無しウォーム搭載でボルト・ナットを傷つけません
- 非対称ハンドルで握りやすく、力が入れやすいです
- セーフティーコード用穴付

用途特長

製品番号	JAN	標準価格(¥)	重量(g)	仕様
HM-25M	4975180133588	4,550	150	口開き寸法:0~25mm / L:163mm / T1:6mm / T2:10.5mm / D:52mm
HM-32M	4975180133595	5,000	270	口開き寸法:0~32mm / L:210mm / T1:7.5mm / T2:13mm / D:63mm
HM-38M	4975180133601	6,250	450	口開き寸法:0~38mm / L:260mm / T1:9mm / T2:15.4mm / D:76mm
HM-43M	4975180133618	8,600	690	口開き寸法:0~43mm / L:313mm / T1:10mm / T2:18.3mm / D:92mm

絶縁ソケット類  
ガタ無しモンキレンチ  
ワークワイドグリップ付

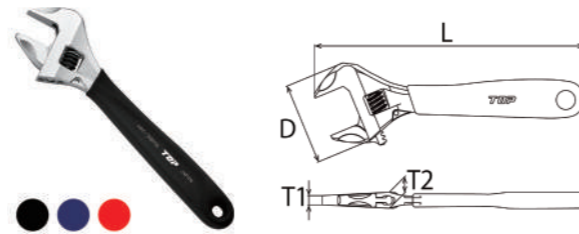

- ワイドな口開きでワンランク上のサイズまで開きます
- ガタ無しウォーム搭載でボルト・ナットを傷つけません
- 非対称ハンドルで握りやすく、力が入れやすいです
- セーフティーコード用穴付
- グリップは丈夫な硬質ビニール製で剥離しにくいです

用途特長

製品番号	JAN	標準価格(¥)	重量(g)	仕様
HM-25MGBK	4975180133663	5,000	160	口開き寸法:0~25mm / L:165mm / T1:6mm / T2:10.5mm / D:52mm / グリップ色:ブラック
HM-32MGBK	4975180133670	5,650	290	口開き寸法:0~32mm / L:212mm / T1:7.5mm / T2:13mm / D:63mm / グリップ色:ブラック
HM-38MGBK	4975180133687	7,000	480	口開き寸法:0~38mm / L:262mm / T1:9mm / T2:15.4mm / D:76mm / グリップ色:ブラック
HM-43MGBK	4975180133694	9,700	720	口開き寸法:0~43mm / L:315mm / T1:10mm / T2:18.3mm / D:92mm / グリップ色:ブラック
HM-25MGNB	4975180133748	5,000	160	口開き寸法:0~25mm / L:165mm / T1:6mm / T2:10.5mm / D:52mm / グリップ色:ネイビー
HM-32MGNB	4975180133755	5,650	290	口開き寸法:0~32mm / L:212mm / T1:7.5mm / T2:13mm / D:63mm / グリップ色:ネイビー
HM-38MGNB	4975180133762	7,000	480	口開き寸法:0~38mm / L:262mm / T1:9mm / T2:15.4mm / D:76mm / グリップ色:ネイビー
HM-43MGNB	4975180133779	9,700	720	口開き寸法:0~43mm / L:315mm / T1:10mm / T2:18.3mm / D:92mm / グリップ色:ネイビー
HM-25MGR	4975180133823	5,000	160	口開き寸法:0~25mm / L:165mm / T1:6mm / T2:10.5mm / D:52mm / グリップ色:レッド
HM-32MGR	4975180133830	5,650	290	口開き寸法:0~32mm / L:212mm / T1:7.5mm / T2:13mm / D:63mm / グリップ色:レッド
HM-38MGR	4975180133847	7,000	480	口開き寸法:0~38mm / L:262mm / T1:9mm / T2:15.4mm / D:76mm / グリップ色:レッド
HM-43MGR	4975180133854	9,700	720	口開き寸法:0~43mm / L:315mm / T1:10mm / T2:18.3mm / D:92mm / グリップ色:レッド

その他  
ガタ無しモンキレンチ  
ショートワークワイド

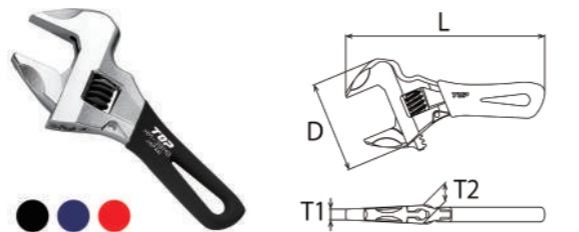

- ワイドな口開きでワンランク上のサイズまで開きます
- ガタ無しウォーム搭載でボルト・ナットを傷つけません
- グリップは丈夫な硬質ビニール製で剥離しにくいです
- 手のひらサイズで、込み込んだ配管周りや設備の組立作業に最適

用途特長

製品番号	JAN	標準価格(¥)	重量(g)	仕様
HM-25MSBK	4975180133908	5,100	120	口開き寸法:0~25mm / L:120mm / T1:6mm / T2:10.5mm / D:52mm / グリップ色:ブラック
HM-32MSBK	4975180133915	5,850	200	口開き寸法:0~32mm / L:141mm / T1:7.5mm / T2:13mm / D:63mm / グリップ色:ブラック
HM-38MSBK	4975180133922	7,400	330	口開き寸法:0~38mm / L:165mm / T1:9mm / T2:15.4mm / D:76mm / グリップ色:ブラック
HM-43MSBK	4975180133939	8,950	470	口開き寸法:0~43mm / L:183mm / T1:10mm / T2:18.3mm / D:92mm / グリップ色:ブラック
HM-25MSNB	4975180133991	5,100	120	口開き寸法:0~25mm / L:120mm / T1:6mm / T2:10.5mm / D:52mm / グリップ色:ネイビー
HM-32MSNB	4975180134004	5,850	200	口開き寸法:0~32mm / L:141mm / T1:7.5mm / T2:13mm / D:63mm / グリップ色:ネイビー
HM-38MSNB	4975180134011	7,400	330	口開き寸法:0~38mm / L:165mm / T1:9mm / T2:15.4mm / D:76mm / グリップ色:ネイビー
HM-43MSNB	4975180134028	8,950	470	口開き寸法:0~43mm / L:183mm / T1:10mm / T2:18.3mm / D:92mm / グリップ色:ネイビー
HM-25MSR	4975180134073	5,100	120	口開き寸法:0~25mm / L:120mm / T1:6mm / T2:10.5mm / D:52mm / グリップ色:レッド
HM-32MSR	4975180134080	5,850	200	口開き寸法:0~32mm / L:141mm / T1:7.5mm / T2:13mm / D:63mm / グリップ色:レッド
HM-38MSR	4975180134097	7,400	330	口開き寸法:0~38mm / L:165mm / T1:9mm / T2:15.4mm / D:76mm / グリップ色:レッド
HM-43MSR	4975180134103	8,950	470	口開き寸法:0~43mm / L:183mm / T1:10mm / T2:18.3mm / D:92mm / グリップ色:レッド

寸法表・交換部品等

モンキレンチ類  
ハイパーモンキZERO

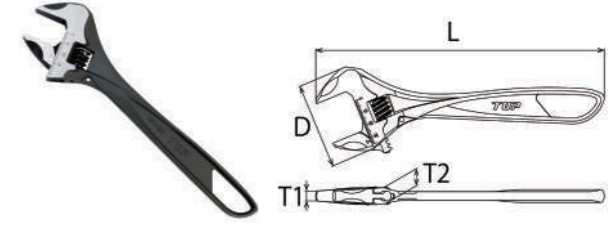

- 当社独自の二分割されたウォームでガタをカット!
- 口開きは平行に拡がり、一度決めた口開きは再調整不要です
- 非対称ハンドルで最も力を加えやすい部分を幅広く設計しました
- 便利な目盛付で簡易的なノギスとしても使用できます

用途特長

製品番号	JAN	標準価格(¥)	重量(g)	仕様
HM-25	4975180131508	5,950	135	口開き寸法:0~25mm / L:165mm / T1:6mm / T2:10.5mm / D:52mm
HM-32	4975180131515	7,050	255	口開き寸法:0~32mm / L:216mm / T1:7.5mm / T2:13mm / D:63mm
HM-38	4975180131522	9,000	410	口開き寸法:0~38mm / L:263mm / T1:9mm / T2:15.4mm / D:76mm
HM-43	4975180131539	12,450	655	口開き寸法:0~43mm / L:317mm / T1:10mm / T2:18.3mm / D:92mm

薄型ストレートモンキ

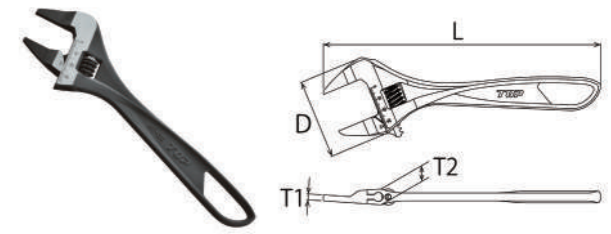

- 先端わずか4.5mmの薄型モンキレンチ
- ガタ無しウォーム採用でガタを抑えてボルト・ナットを確実に啞えます
- 薄型なのでモンキレンチの2丁使いに大変便利です

用途特長

製品番号	JAN	標準価格(¥)	重量(g)	仕様
HT-24	4975180132505	5,900	230	口開き寸法:0~24mm / L:224mm / T1:4.5±0.5mm / T2:13mm / D:57.5mm
HT-32	4975180132512	6,900	240	口開き寸法:0~32mm / L:224mm / T1:4.5±0.5mm / T2:13mm / D:65mm
HT-38	4975180132529	7,950	265	口開き寸法:0~38mm / L:224mm / T1:4.5±0.5mm / T2:13mm / D:72mm

薄型イグザクトレンチ(ベント)

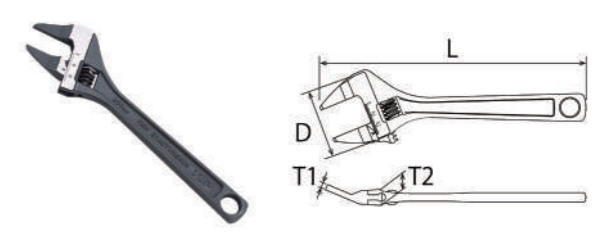

- 先端角度20°薄型ベントタイプ
- ガタ無しウォーム採用でガタを抑えてボルト・ナットを確実に啞えます
- 薄型なので2丁使いに大変便利です

用途特長

製品番号	JAN	標準価格(¥)	重量(g)	仕様
HT-150B	4975180132062	5,700	135	口開き寸法:0~20mm / L:168mm / T1:3.7mm / T2:10mm / D:47mm
HT-200B	4975180132116	6,100	235	口開き寸法:0~24mm / L:216mm / T1:4.5mm / T2:13mm / D:57.5mm

寸法表・交換部品等

モンキ  
レンチ類

モンキレンチ

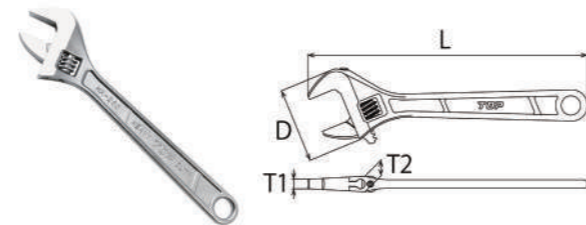

- JIS規格よりワイドな口開き
- 従来の先端より、鋭角な設計で狭い場所や込み入った場所で威力を発揮します
- 角ネジウォーム採用により、たてガタを抑えています

用途特長

製品番号	JAN	標準価格(¥)	重量(g)	仕様
HX-100	4975180108043	4,000	50	口開き寸法:0~15mm / L:110mm / T1:5.5mm / T2:8.5mm / D:33.5mm
HX-150	4975180108128	3,900	110	口開き寸法:0~23mm / L:159mm / T1:6mm / T2:10mm / D:47mm
HX-200	4975180108203	4,300	230	口開き寸法:0~27mm / L:208mm / T1:7.5mm / T2:13mm / D:57.5mm
HX-250	4975180108395	5,400	390	口開き寸法:0~32mm / L:258mm / T1:9mm / T2:14.5mm / D:70mm
HX-300	4975180108470	7,250	620	口開き寸法:0~38mm / L:308mm / T1:10mm / T2:17.5mm / D:83mm
HX-375	4975180108555	14,050	1200	口開き寸法:0~48mm / L:385mm / T1:12mm / T2:23mm / D:104mm
HX-450	4975180108630	19,650	1930	口開き寸法:0~58mm / L:465mm / T1:15mm / T2:27mm / D:120mm
HX-600	4975180108715	36,350	3500	口開き寸法:0~68mm / L:615mm / T1:18mm / T2:32mm / D:148mm

ラチェット  
レンチ類

ソケット  
レンチ類

トルク  
レンチ類

絶縁  
ソケット類

各種  
プライヤ類

ペンチ  
(刃物)類

ミニプライヤ  
ニッパ類

電材・管材  
カッター類

ドライバ  
六角棒  
レンチ類

プーラー  
クランプ類

その他

電動ドリル用  
先端工具類

インパクト  
レンチ用  
ソケット類

ダイヤモンド  
ホイール類

六角シャンク  
ドリル類

腰袋関連

セーフティ  
コード類

寸法表・  
交換部品等

エコワイド®

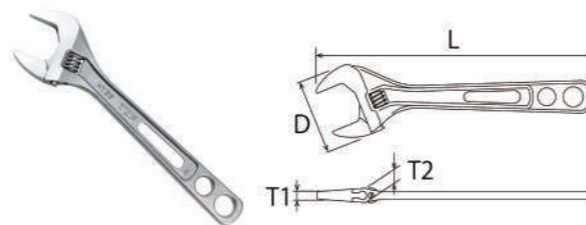

- JIS規格のモンキレンチより口開きがワイドで軽量のモンキレンチです
- ヘッド部も薄くコンパクトに設計しております
- アゴのどっぴりがないので狭い場所での作業に大変便利です
- 裏表両方向とも強度がありますのでヘッド反転しての使用ができます

用途特長

製品番号	JAN	標準価格(¥)	重量(g)	仕様
HY-26	4975180150400	3,750	115	口開き寸法:7~26mm / L:162mm / T1:5.5mm / T2:10mm / D:49.5mm
HY-30	4975180150417	4,000	200	口開き寸法:8~30mm / L:210mm / T1:6mm / T2:12mm / D:59mm
HY-36	4975180150424	5,150	270	口開き寸法:8~36mm / L:240mm / T1:6.5mm / T2:13mm / D:65mm
HY-42	4975180150431	7,200	650	口開き寸法:12~46mm / L:315mm / T1:9mm / T2:17.5mm / D:84mm

エコワイド® グリップ付

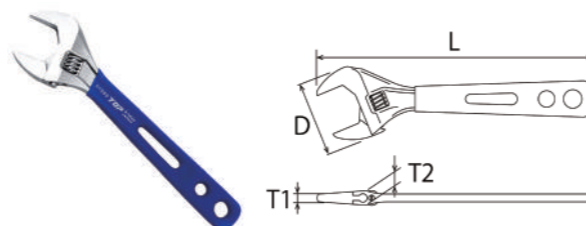

- JIS規格のモンキレンチより口開きがワイドで軽量のモンキレンチです
- ヘッド部も薄くコンパクトに設計しております
- アゴのどっぴりがないので狭い場所での作業に大変便利です
- 裏表両方向とも強度がありますのでヘッド反転しての使用ができます
- 丈夫な硬質ビニールグリップ付

用途特長

製品番号	JAN	標準価格(¥)	重量(g)	仕様
HY-26G	4975180150837	4,250	120	口開き寸法:7~26mm / L:163mm / T1:5.5mm / T2:10mm / D:49.5mm
HY-30G	4975180150844	4,700	215	口開き寸法:8~30mm / L:211mm / T1:6mm / T2:12mm / D:59mm
HY-36G	4975180150851	5,850	285	口開き寸法:8~36mm / L:241mm / T1:6.5mm / T2:13mm / D:65mm
HY-42G	4975180150868	8,000	685	口開き寸法:12~46mm / L:316mm / T1:9mm / T2:17.5mm / D:84mm

17mmメガネ付  
薦仕様エコワイド®

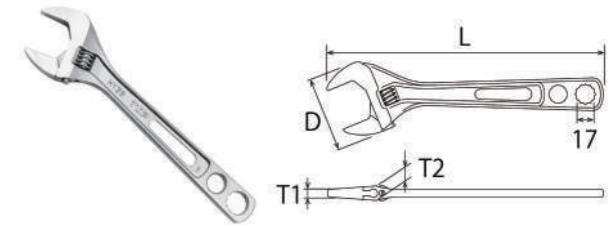

- JIS規格のモンキレンチより口開きがワイドで軽量のモンキレンチです
- ヘッド部も薄くコンパクトに設計しております
- アゴのどっぴりがないので狭い場所での作業に大変便利です
- 裏表両方向とも強度がありますのでヘッド反転しての使用ができます
- 17mmのメガネ付

用途特長

製品番号	JAN	標準価格(¥)	重量(g)	仕様
HY-30-17	4975180151551	OPEN	200	口開き寸法:8~30mm / L:210mm / T1:6mm / T2:12mm / D:59mm / 17mmメガネ付
HY-36-17	4975180151568	OPEN	270	口開き寸法:8~36mm / L:240mm / T1:6.5mm / T2:13mm / D:65mm / 17mmメガネ付

空調用モンキレンチ  
エアワイド

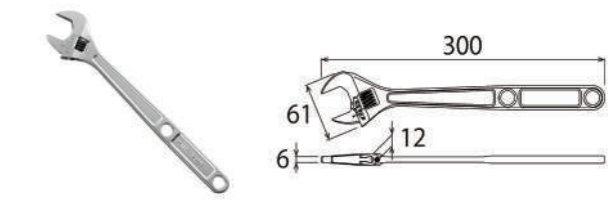

- 天カセの冷媒配管作業に便利
- 柄が長く、狭く奥まった冷媒配管にらくらくアクセス!
- フレアナット2分~5分の二面幅に合わせた専用目盛付
- ガタ無しウォーム搭載で一度決めた口開きは再調整不要

用途特長

製品番号	JAN	標準価格(¥)	重量(g)	仕様
HY-32L	4975180150493	10,000	310	口開き寸法:8~32mm / 全長:300mm

空調用モンキレンチ  
ロングエアワイド

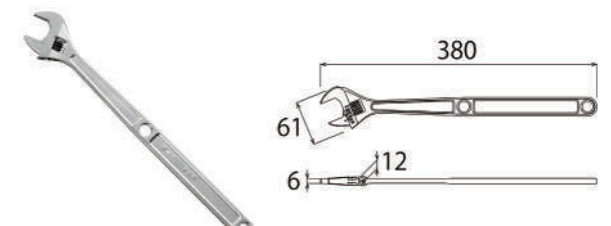

- 全長380mmのロングタイプ!
- エアワイドとの2丁使いにも最適
- 柄が長く、狭く奥まった冷媒配管にらくらくアクセス!
- フレアナット2分~5分の二面幅に合わせた専用目盛付
- ガタ無しウォーム搭載で一度決めた口開きは再調整不要

用途特長

製品番号	JAN	標準価格(¥)	重量(g)	仕様
HY-32SL	4975180150509	12,000	400	口開き寸法:8~32mm / 全長:380mm

ショートエコワイド®

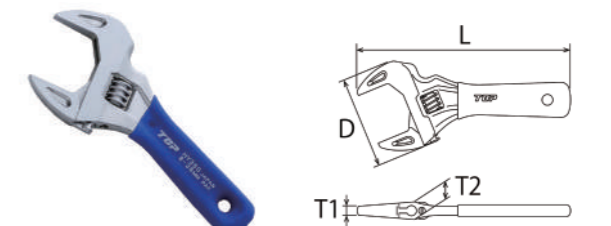

- 手のひらサイズのショートタイプモンキレンチです
- アゴのどっぴりが無いので狭所作業で大変便利です
- 指かけフックで作業性抜群
- 丈夫な硬質ビニールグリップ付

用途特長

製品番号	JAN	標準価格(¥)	重量(g)	仕様
HY-26S	4975180151056	4,550	100	口開き寸法:7~26mm / L:117mm / T1:5.5mm / T2:10mm / D:49.5mm
HY-30S	4975180151063	4,800	160	口開き寸法:8~30mm / L:142mm / T1:6mm / T2:12mm / D:59mm
HY-38S	4975180151070	6,150	215	口開き寸法:8~38mm / L:157mm / T1:6.5mm / T2:13mm / D:67mm
HY-49S	4975180150448	7,500	450	口開き寸法:12~49mm / L:184mm / T1:9mm / T2:16.5mm / D:91mm

モンキ  
レンチ類

スパナ  
メガネ  
レンチ類

ラチェット  
レンチ類

ソケット  
レンチ類

トルク  
レンチ類

絶縁  
ソケット類

各種  
プライヤ類

ペンチ  
(刃物)類

ミニプライヤ  
ニッパ類

電材・管材  
カッター類

ドライバ  
六角棒  
レンチ類

プーラー  
クランプ類

その他

電動ドリル用  
先端工具類

インパクト  
レンチ用  
ソケット類

ダイヤモンド  
ホイール類

六角シャンク  
ドリル類

腰袋関連

セーフティ  
コード類

寸法表・  
交換部品等

エコフォーク

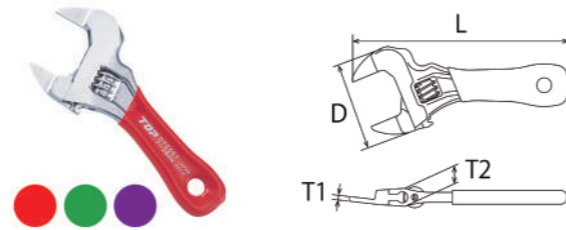

- 先端2.5mmで、各種コネクターや精密・電子部品等の薄いナットの着脱に最適
- ホイールバルブナット調節等のレンチの2丁使いにも使用可能です
- ウォームのアゴのでっぱりがないので狭い場所での作業に大変便利です
- 全長の短いショートタイプですので狭い場所で威力を発揮します

製品番号	JAN	標準価格(¥)	重量(g)	仕様
HY-26STR	4975180150707	4,800	95	口開き寸法:7~26mm / L:117mm / T1:2.5mm / T2:10mm / D:49.5mm / グリップ色:レッド
HY-26STG	4975180150714	4,800	95	口開き寸法:7~26mm / L:117mm / T1:2.5mm / T2:10mm / D:49.5mm / グリップ色:グリーン
HY-26STV	4975180150721	4,800	95	口開き寸法:7~26mm / L:117mm / T1:2.5mm / T2:10mm / D:49.5mm / グリップ色:バイオレット

スピードレンチ

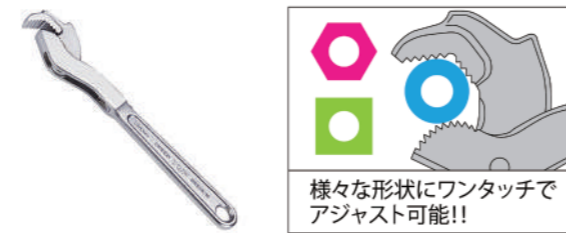

- 様々な形状にワンタッチでアジャストできます
- 潰れたナット・ボルト等の取り外しにも便利です
- 工場機械設備の点検・補修にもご利用いただけます
- バネにより反復作業が可能です

製品番号	JAN	標準価格(¥)	重量(g)	仕様
SW-150	4975180304223	4,750	75	使用範囲:7~15mm / 全長:154mm
SW-200	4975180304308	4,950	200	使用範囲:9~25mm / 全長:210mm
SW-250	4975180304490	6,050	320	使用範囲:15~35mm / 全長:257mm
SW-300	4975180304575	7,650	510	使用範囲:19~43mm / 全長:309mm

鋼製束レンチ



- 鋼製束(床束)の高さ調整に
- 差し返し不要! ラチェット構造で断然楽!
- ターンバックルと六角ナット両方に使える
- 四角形状のターンバックルにしっかりフィット
- ターンバックルの四角19・21mm対応
- 六角ナット17・19・21mm対応

製品番号	JAN	標準価格(¥)	重量(g)	仕様
KSW-200	4975180300669	6,400	210	使用範囲:17~24mm / 全長:210mm

モーターレンチ

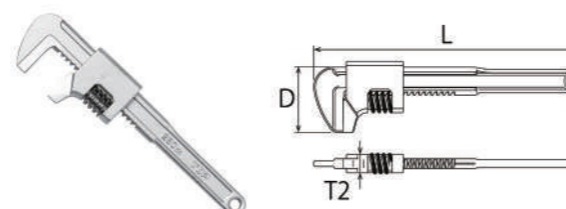

- 銅・真鍮・砲金などの軟質ナットの締付に最適です
- 各種水栓機器類の脱着にご利用いただけます
- メッキナットを傷めず締める為に、本体・アゴ部は非熱処理品です

製品番号	JAN	標準価格(¥)	重量(g)	仕様
MW-230	4975180370327	4,950	430	口開き寸法:0~56mm / L:235mm / D:56mm / T2:16mm
MW-280	4975180370341	5,600	615	口開き寸法:0~70mm / L:285mm / D:70mm / T2:17mm

ライトモーターレンチ



- 水道用樹脂管継手、トイレ、水栓まわりのメッキ仕上げナットの締め緩め作業に最適
- 銅・真鍮・砲金などの軟質ナットの締付に適しています
- プッシュウォーム機構で素早い口開き調整ができ、ガタがほとんどありません
- 薄型設計で30%の軽量化を実現(当社同等品比較)
- 口長さを従来品より10mmプラス、大径継手等を確実に廻せます
- 本体・アゴ部に鍛造品で、熱処理をしておりますので強度は従来品と変わりません

製品番号	JAN	標準価格(¥)	重量(g)	仕様
LMW-280	4975180370525	6,700	440	口開き寸法:0~70mm / 全長:282mm

たて型モーターレンチ(250mm)

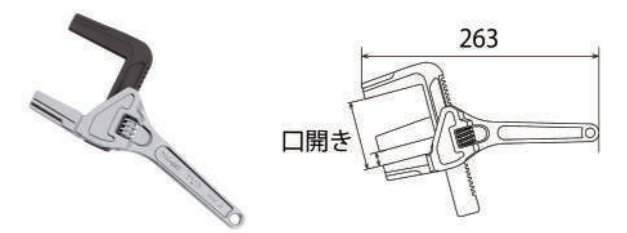

- 各種継手・バルブの締付に
- 啞え部側面排水トラップを廻せます
- 配管作業の大径ナットの締付に最適です
- アルミ製トラップレンチでは強度不足な作業にご利用いただけません

製品番号	JAN	標準価格(¥)	重量(g)	仕様
TMW-250	4975180371201	11,700	660	口開き寸法:16~75mm / 全長:263mm

たて型モーターレンチ(400mm)

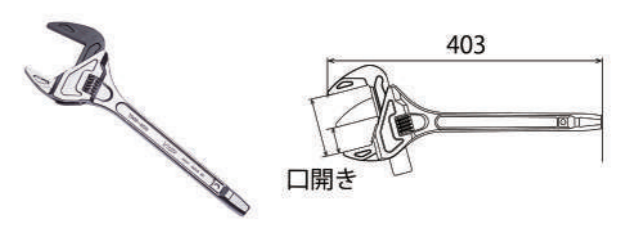

- 各種継手・バルブの締付に
- 本体、上アゴ共に鍛造品なので、強靱で耐荷重性、耐久性に優れています
- 使用範囲が広い15°縦型形状、掘削穴などでの配管作業が性能アップ
- 啞え部は厚さ約10mmの薄型で、パイプが邪魔にならず配管継手の締付に最適です
- モンキレンチでは啞える事のできない大径サイズも廻せます

製品番号	JAN	標準価格(¥)	重量(g)	仕様
TMW-400	4975180371171	16,950	1260	口開き寸法:38~88mm / 全長:403mm

ハンドル交換式たて型モーターレンチ



- 水道・ガス配管の施工時に最適です
- 狭所はショート、力の必要な作業はロング使い分け可能
- 専用ケース・取扱説明書付

製品番号	JAN	標準価格(¥)	重量(g)	仕様
TMW-93	4975180371560	49,400	-	口開き寸法:35~93mm / 全長:ショートハンドル装着時330mm・ロングハンドル装着時430mm

モンキ  
レンチ類

スパナ・  
メガネ  
レンチ類

ラチェット  
レンチ類

ソケット  
レンチ類

トルク  
レンチ類

絶縁  
ソケット類

各種  
プライヤ類

ペンチ  
(刃物)類

ミニプライヤ・  
ニッパ類

電材・管材  
カッター類

ドライバー・  
六角棒  
レンチ類

プーラー・  
クランプ類

その他

電動ドリル用  
先端工具類

インパクト  
レンチ用  
ソケット類

ダイヤモンド  
ホイール類

六角シャンク  
ドリル類

腰袋関連

セーフティ  
コード類

寸法表・  
交換部品等

トラップレンチ(たて型アルミモーターレンチ)

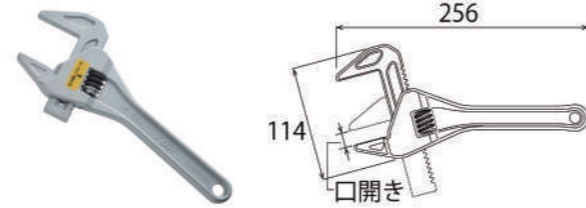

- 洗面台内部のトラップ管等の脱着に最適です
- アルミ合金製
- メッキ管や化粧ナット等、傷つけない配管作業時に
- 強い締付を必要としない大径ナットにもご使用いただけます
- 鉄製モーターレンチに比べ約60%の軽量化を実現(当社同等品比較)
- アゴ/アルミ鍛造製で強度No.1です(他社同等品比較)

製品番号	JAN	標準価格(¥)	重量(g)	仕様
TMW-1665	4975180371096	8,050	245	口開き寸法:16-68mm/全長:242mm/ガタ無しウォーム搭載

絶縁  
ソケット類

ショートトラップレンチ(たて型アルミモーターレンチ)

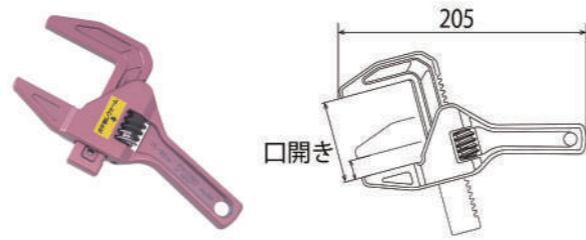

- 洗面台内部のトラップ管等の脱着に最適です
- アルミ合金製ですのでメッキ管や化粧ナット等傷つけない配管作業時に
- 強い締付を必要としない大径ナットにもご使用いただけます
- 鉄製モーターレンチに比べ約60%の軽量化を実現(当社同等品比較)
- アゴ/アルミ鍛造製で強度No.1です(他社同等品比較)

製品番号	JAN	標準価格(¥)	重量(g)	仕様
TMWS-1668	4975180371157	7,700	220	口開き寸法:16-68mm/全長:205mm/ガタ無しウォーム搭載

電材・管材  
カッター類

量水器メーターレンチ切替ボタン付

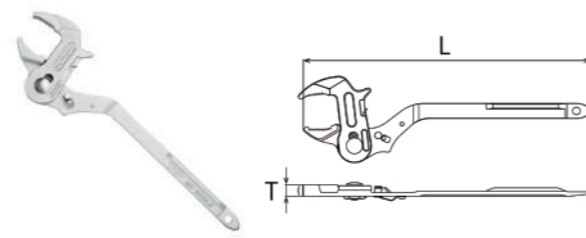

- 量水器用メーター交換作業に最適です
- 切替ボタンは作業中アゴが開きっぱなしになってしまうのを防ぎます
- 細かい歯形で狭いボックス内でもラチェット駆動ができます

製品番号	JAN	標準価格(¥)	重量(g)	仕様
MT-1320LK	4975180290373	8,950	350	適応量水器呼び13(31mm)・呼び20(38mm)/L:300mm/T:12mm
MT-2025LK	4975180290397	10,550	415	適応量水器呼び20(38mm)・呼び25(47mm)/L:312mm/T:12mm

インパクト  
レンチ用  
ソケット類

たて型アルミワイドパイレン

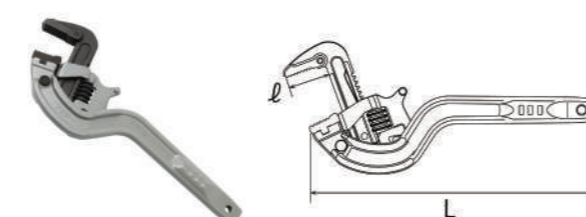

- ワイドな口開きのたて型パイレン
- 各種配管と継手の接合時の二丁使いに最適です
- 水道用ポリエチレン管金属継手や袋ナットの締付に便利です
- 片手で口開き調整可能

製品番号	JAN	標準価格(¥)	重量(g)	仕様
TPW-0832	4975180293961	19,250	630	くわえられる管呼び8A-32A(φ8-50mm)/L:275mm/ℓ:42mm
TPW-1550-65	4975180293954	24,550	1100	くわえられる管呼び15A-65A(φ20-88mm)/L:350mm/ℓ:50mm

寸法表・  
交換部品等

ゴムベルトレンチ

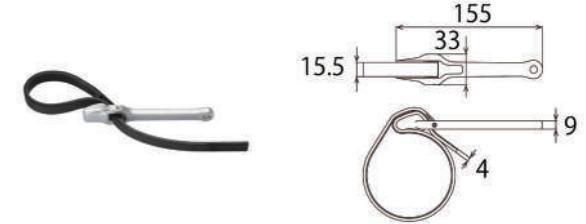

- 手のひらに収まるサイズ感で狭く込み入った場所での作業に便利です
- ベルトの摩擦力で掴んで廻すため対象物を傷つけません
- 呼び13、20、25の化粧管などの管材、継手類全般に使えます

製品番号	JAN	標準価格(¥)	重量(g)	仕様
GBW-150	4975180560803	9,000	210	ベルト長さ:455mm
GBW-150K	4975180560858	6,000	35	ゴムベルトレンチ(GBW-150)の交換専用ベルトです

フィルターチェーンレンチ

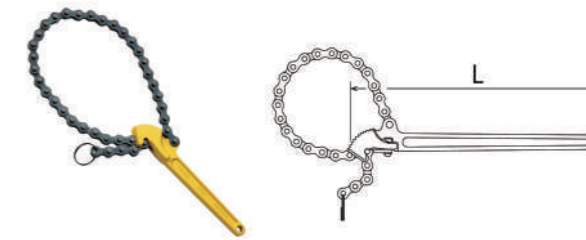

- パイプ配管関係の連結作業に
- 普通車から大型車のカートリッジ式オイルフィルターの着脱に大変便利です

製品番号	JAN	標準価格(¥)	重量(g)	仕様
TW-150	4975180560148	7,750	345	L:150mm/チェーン長:445mm/啞えられる管:呼び寸法20A-100A・直径φ26-130mm
TW-230	4975180560155	11,050	510	L:233mm/チェーン長:700mm/啞えられる管:呼び寸法20A-175A・直径φ26-200mm

チェーンレンチ

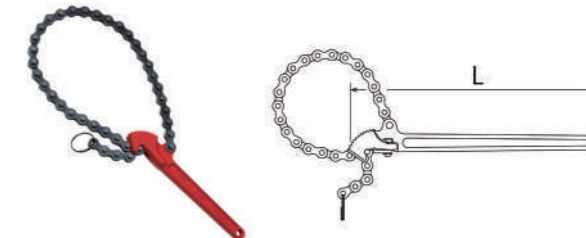

- パイプ配管関係の連結作業に
- 歯部は高周波焼き入れで耐摩耗に優れ噛み付きが良く抜群の耐久性です

製品番号	JAN	標準価格(¥)	重量(g)	仕様
TW-150N	4975180560902	8,150	345	L:150mm/チェーン長:445mm/啞えられる管:呼び寸法20A-100A・直径φ26-130mm
TW-230N	4975180560919	11,450	510	L:233mm/チェーン長:700mm/啞えられる管:呼び寸法20A-175A・直径φ26-200mm

洗面・シンクレンチセット



- 洗面レンチとシンクレンチのセット
- 洗面台・シンクの配管施工時に最適です
- ヘッドを交換することで大・小2種類のヘッドを使うことができます

製品番号	JAN	標準価格(¥)	重量(g)	仕様
SMW-1050S	4975180290502	22,400	1020	使用範囲:10-32mm(SMW-1032)・30-50mm(SMW-3050)

モンキ  
レンチ類

スパナ・  
メガネ  
レンチ類

ラチェット  
レンチ類

ソケット  
レンチ類

トルク  
レンチ類

絶縁  
ソケット類

各種  
プライヤ類

ペンチ  
(刃物)類

ミニプライヤ・  
ニッパ類

電材・管材  
カッター類

ドライバー・  
六角棒  
レンチ類

プーラー・  
クランプ類

その他

電動ドリル用  
先端工具類

インパクト  
レンチ用  
ソケット類

ダイヤモンド  
ホイール類

六角シャンク  
ドリル類

腰袋関連

セーフティ  
コード類

寸法表・  
交換部品等

洗面レンチ

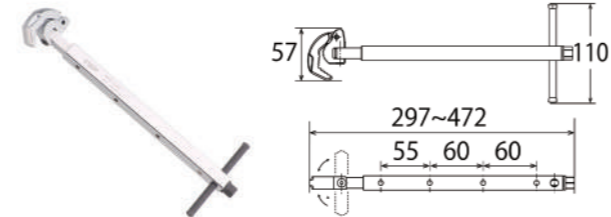

- 止水栓・給水管の締付ナット・袋ナットの脱着に最適です
- 洗面器の設置・取り外し作業に適しています

用途特長

製品番号	JAN	標準価格(¥)	重量(g)	仕様
SMW-1032	4975180290410	12,900	600	使用範囲:10~32mm / 全長:297~472mm

シンクレンチ(ワイド洗面レンチ)

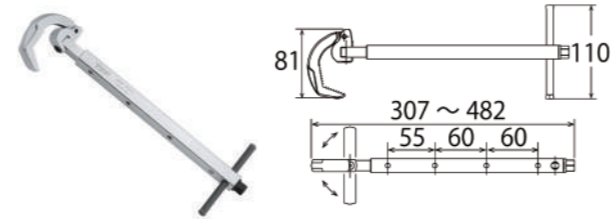

- シンク(流し台)、洗面台等の配管施工時に最適です
- シングルレバー混合栓の取り付けに

用途特長

製品番号	JAN	標準価格(¥)	重量(g)	仕様
SMW-3050	4975180290458	14,250	660	使用範囲:30~50mm / 全長:307~482mm

ライナースパナ(ミリ)

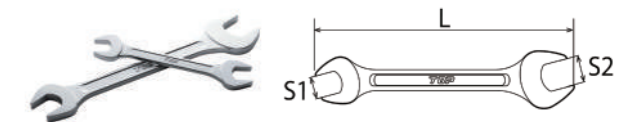

- 機械・設備・配管・建設等あらゆる産業のボルト・ナット着脱に最適です
- 軽量・薄型タイプです
- 頭部はスリムなヤリ形です

用途特長

製品番号	JAN	標準価格(¥)	重量(g)	仕様
L-5.5X7	4975180620309	900	12	対応寸法S1×S2:5.5×7mm / L:100mm
L-6X7	4975180620491	900	13	対応寸法S1×S2:6×7mm / L:100mm
L-7X8	4975180620576	950	13	対応寸法S1×S2:7×8mm / L:105mm
L-8X9	4975180620811	950	20	対応寸法S1×S2:8×9mm / L:110mm
L-8X10	4975180620903	950	30	対応寸法S1×S2:8×10mm / L:117mm
L-10X12	4975180621115	950	40	対応寸法S1×S2:10×12mm / L:128mm
L-10X13	4975180621207	1,100	45	対応寸法S1×S2:10×13mm / L:129mm
L-11X13	4975180621467	1,100	50	対応寸法S1×S2:11×13mm / L:131mm
L-12X14	4975180621542	1,100	70	対応寸法S1×S2:12×14mm / L:144mm
L-13X17	4975180621627	1,500	95	対応寸法S1×S2:13×17mm / L:162mm
L-14X15	4975180622518	1,500	80	対応寸法S1×S2:14×15mm / L:150mm
L-14X17	4975180621702	1,500	100	対応寸法S1×S2:14×17mm / L:166mm
L-16X18	4975180621795	1,700	135	対応寸法S1×S2:16×18mm / L:181mm
L-17X19	4975180621894	1,700	130	対応寸法S1×S2:17×19mm / L:181mm
L-17X21	4975180622785	1,800	170	対応寸法S1×S2:17×21mm / L:198mm
L-19X21	4975180621979	2,100	175	対応寸法S1×S2:19×21mm / L:200mm
L-19X22	4975180622006	2,100	180	対応寸法S1×S2:19×22mm / L:205mm
L-19X24	4975180622082	2,300	210	対応寸法S1×S2:19×24mm / L:216mm
L-21X23	4975180622198	2,300	220	対応寸法S1×S2:21×23mm / L:216mm
L-21X26	4975180622235	2,500	255	対応寸法S1×S2:21×26mm / L:229mm
L-22X24	4975180622273	2,500	240	対応寸法S1×S2:22×24mm / L:222mm
L-23X26	4975180622358	2,650	275	対応寸法S1×S2:23×26mm / L:230mm
L-24X27	4975180622433	2,850	295	対応寸法S1×S2:24×27mm / L:244mm
L-24X30	4975180622440	3,650	400	対応寸法S1×S2:24×30mm / L:278mm
L-27X30	4975180622457	4,300	425	対応寸法S1×S2:27×30mm / L:278mm
L-30X32	4975180622464	5,100	525	対応寸法S1×S2:30×32mm / L:288mm
L-32X36	4975180622471	7,000	750	対応寸法S1×S2:32×36mm / L:320mm

6丁組スパナ(ミリ)



- 機械・設備・配管・建設等あらゆる産業のボルト・ナット着脱に最適です
- 軽量・薄型タイプです
- 頭部はスリムなヤリ形です

用途特長

製品番号	JAN	標準価格(¥)	重量(g)	仕様
L-6000	4975180620149	8,500	615	セット内容:L-8X9・10X12・12X14・14X17・17X19・21X23・ホルダー
SS-6000A	4975180625298	8,500	555	セット内容:L-5.5X7・8X10・11X13・12X14・17X19・22X24・ホルダー
SS-6000B	4975180625106	8,500	560	セット内容:L-6X7・8X10・11X13・12X14・17X19・22X24・ホルダー

モンキ  
レンチ類

スパナ・  
メガネ  
レンチ類

ラチェット  
レンチ類

ソケット  
レンチ類

トルク  
レンチ類

絶縁  
ソケット類

各種  
プライヤ類

ペンチ  
(刃物)類

ミニプライヤ・  
ニッパ類

電材・管材  
カッター類

ドライバー・  
六角棒  
レンチ類

プーラー・  
クランプ類

その他

電動ドリル用  
先端工具類

インパクト  
レンチ用  
ソケット類

ダイヤモンド  
ホイール類

六角シャンク  
ドリル類

腰袋関連

セーフティ  
コード類

寸法表・  
交換部品等

7丁組スパナ(ミリ)



- L-8×9・10×12・11×13・14×17
- L-19×22・21×23・24×27
- ホルダー

用途特長

製品番号	JAN	標準価格(¥)	重量(g)	仕様
L-7000	4975180620170	12,100	945	軽量・薄型タイプ／頭部はスリムなヤリ形

絶縁  
ソケット類

6丁組スパナ(インチ)



- LI-10×12(5/16"×3/8")・13×14(13/32"×7/16")
- LI-16×18(1/2"×9/16")・19×20(19/32"×5/8")
- LI-22×24(11/16"×3/4")・25×28(25/32"×7/8")
- ホルダー

用途特長

製品番号	JAN	標準価格(¥)	重量(g)	仕様
LI-6000	4975180630100	8,500	615	軽量・薄型タイプ／頭部はスリムなヤリ形／インチサイズ

電材・管材  
カッター類

ドライバー・  
六角棒  
レンチ類

ライナースパナ(インチ)



- 機械・設備・配管・建設等あらゆる産業のボルト・ナット着脱に最適です
- 軽量・薄型タイプです
- 頭部はスリムなヤリ形です
- インチサイズです

用途特長

製品番号	JAN	標準価格(¥)	重量(g)	仕様
LI-10X12	4975180630292	950	25	対応寸法S1×S2:5/16"×3/8"／L:112mm
LI-13X14	4975180630377	1,100	40	対応寸法S1×S2:13/32"×7/16"／L:133mm
LI-16X18	4975180630452	1,150	80	対応寸法S1×S2:1/2"×9/16"／L:143mm
LI-19X20	4975180630537	1,500	100	対応寸法S1×S2:19/32"×5/8"／L:163mm
LI-22X24	4975180630612	1,700	140	対応寸法S1×S2:11/16"×3/4"／L:182mm
LI-25X28	4975180630704	2,250	210	対応寸法S1×S2:25/32"×7/8"／L:222mm

ダイヤモンド  
ホイール類

レンチ用ホルダー

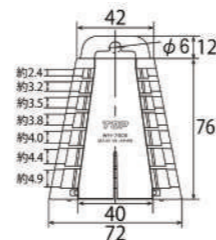

- レンチ・スパナの収納に
- 最大7丁まで収納可能

用途特長

製品番号	JAN	標準価格(¥)	重量(g)	仕様
WH-7000B	4975180811035	700	35	全長76mm×全幅72mm×奥行28mm／カラー:ブルー
WH-7000Y	4975180811042	700	35	全長76mm×全幅72mm×奥行28mm／カラー:イエロー
WH-7000G	4975180811059	700	35	全長76mm×全幅72mm×奥行28mm／カラー:グリーン

寸法表・  
交換部品等

丸形片口スパナ(強力級)

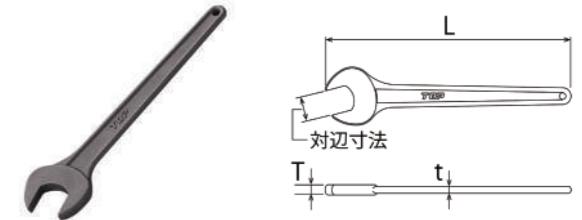

- 機械・設備・配管・建設等あらゆる産業のボルト・ナット着脱に最適です
- 耐久性に優れ、過酷な使用に耐える強度があります
- 丸形強力級で頭部と柄部のバランスを考えた設計です

用途特長

製品番号	JAN	標準価格(¥)	重量(g)	仕様
RS-5.5	4975180610188	1,100	10	対応寸法:5.5mm／L:81mm／T:2.8mm／t:1.5mm
RS-7	4975180610348	1,100	17	対応寸法:7mm／L:92mm／T:3.5mm／t:1.7mm
RS-8	4975180610423	1,100	20	対応寸法:8mm／L:92mm／T:3.5mm／t:2.5mm
RS-10	4975180610690	1,150	25	対応寸法:10mm／L:107mm／T:4mm／t:2.8mm
RS-11	4975180610775	1,150	40	対応寸法:11mm／L:123mm／T:5mm／t:3mm
RS-12	4975180610850	1,200	40	対応寸法:12mm／L:123mm／T:5mm／t:3mm
RS-13	4975180610935	1,200	60	対応寸法:13mm／L:138mm／T:6mm／t:3.2mm
RS-14	4975180611079	1,200	60	対応寸法:14mm／L:138mm／T:6mm／t:3.2mm
RS-17	4975180611239	1,500	85	対応寸法:17mm／L:162mm／T:7mm／t:3.9mm
RS-19	4975180611314	1,550	125	対応寸法:19mm／L:178mm／T:8mm／t:4.5mm
RS-21	4975180611406	2,100	175	対応寸法:21mm／L:205mm／T:8.5mm／t:4.9mm
RS-22	4975180611581	2,100	175	対応寸法:22mm／L:205mm／T:8.5mm／t:4.9mm
RS-23	4975180611666	2,450	200	対応寸法:23mm／L:217mm／T:9mm／t:5.2mm
RS-24	4975180611741	2,450	200	対応寸法:24mm／L:217mm／T:9mm／t:5.2mm
RS-26	4975180611826	2,700	290	対応寸法:26mm／L:245mm／T:10mm／t:5.7mm
RS-27	4975180611901	2,700	290	対応寸法:27mm／L:245mm／T:10mm／t:5.7mm
RS-29	4975180612120	3,300	350	対応寸法:29mm／L:270mm／T:11.5mm／t:6.2mm
RS-30	4975180612205	3,300	365	対応寸法:30mm／L:270mm／T:11.5mm／t:6.2mm
RS-32	4975180612397	3,700	435	対応寸法:32mm／L:286mm／T:12.5mm／t:6.7mm
RS-35	4975180612557	5,300	570	対応寸法:35mm／L:312mm／T:13mm／t:7.2mm
RS-36	4975180612632	5,300	570	対応寸法:36mm／L:312mm／T:13mm／t:7.2mm
RS-38	4975180612717	6,550	625	対応寸法:38mm／L:328mm／T:14mm／t:7.5mm
RS-41	4975180612809	7,050	790	対応寸法:41mm／L:347mm／T:15mm／t:8mm
RS-46	4975180612984	10,000	1120	対応寸法:46mm／L:388mm／T:16mm／t:9mm
RS-50	4975180613011	10,700	1330	対応寸法:50mm／L:420mm／T:17mm／t:10mm
RS-54	4975180613288	16,500	1740	対応寸法:54mm／L:464mm／T:18mm／t:11mm
RS-55	4975180613363	17,700	1700	対応寸法:55mm／L:464mm／T:18mm／t:11mm
RS-58	4975180613448	27,500	1985	対応寸法:58mm／L:501mm／T:19mm／t:11.5mm
RS-60	4975180613523	27,850	1940	対応寸法:60mm／L:501mm／T:19mm／t:11.5mm
RS-63	4975180613608	32,300	2400	対応寸法:63mm／L:535mm／T:20mm／t:13mm
RS-65	4975180613790	37,500	2400	対応寸法:65mm／L:535mm／T:20mm／t:13mm
RS-67	4975180613875	48,750	3000	対応寸法:67mm／L:580mm／T:21mm／t:14mm
RS-70	4975180613950	55,050	2940	対応寸法:70mm／L:580mm／T:21mm／t:14mm
RS-75	4975180614179	58,700	4280	対応寸法:75mm／L:650mm／T:22mm／t:16mm
RS-77	4975180614254	64,150	4400	対応寸法:77mm／L:650mm／T:22mm／t:16mm
RS-80	4975180614339	67,750	4220	対応寸法:80mm／L:650mm／T:22mm／t:16mm

両口メガネレンチセット(メタルケース入)



- 機械・設備・配管・建設等あらゆる産業のボルト・ナット着脱に最適です
- 耐久性に優れ、過酷な仕様にも耐える強度があります

用途特長

製品番号	JAN	標準価格(¥)	重量(g)	仕様
TM-B	4975180670168	23,350	1970	セット内容:TM-10X12・12X14・14X17・17X19・19X21・23X26
ISO-TM-B	4975180670328	22,700	1860	セット内容:TM-8X10・11X13・12X14・14X17・19X22・24X27

モンキ  
レンチ類

スパナ・  
メガネ  
レンチ類

ラチェット  
レンチ類

ソケット  
レンチ類

トルク  
レンチ類

絶縁  
ソケット類

各種  
プライヤ類

ペンチ  
(刃物)類

ミニプライヤ・  
ニッパ類

電材・管材  
カッター類

ドライバー・  
六角棒  
レンチ類

プーラー・  
クランプ類

その他

電動ドリル用  
先端工具類

インパクト  
レンチ用  
ソケット類

ダイヤモンド  
ホイール類

六角シャンク  
ドリル類

腰袋関連

セーフティ  
コード類

寸法表・  
交換部品等

両口メガネレンチセット(ホルダー付)



- 機械・設備・配管・建設等あらゆる産業のボルト・ナット着脱に最適です
- 耐久性に優れ、過酷な仕様にも耐える強度があります

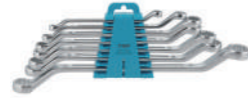

製品番号	JAN	標準価格(¥)	重量(g)	仕様
TM-7000	4975180670489	17,500	680	セット内容:TM-5.5X7・8X9・10X12・11X13・12X14・14X15・17X19

両口メガネレンチ(45°型長形)



- 機械・設備・配管・建設等あらゆる産業のボルト・ナット着脱に最適です
- 耐久性に優れ、過酷な使用にも耐える強度があります

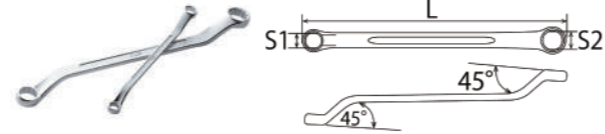

製品番号	JAN	標準価格(¥)	重量(g)	仕様
TM-5.5X7	4975180673497	2,250	25	対辺寸法S1×S2:5.5×7mm / L:129mm
TM-6X7	4975180673503	2,250	25	対辺寸法S1×S2:6×7mm / L:129mm
TM-8X9	4975180673268	2,250	55	対辺寸法S1×S2:8×9mm / L:166mm
TM-8X10	4975180670595	2,250	55	対辺寸法S1×S2:8×10mm / L:166mm
TM-10X12	4975180670670	2,250	75	対辺寸法S1×S2:10×12mm / L:189mm
TM-10X13	4975180673695	2,300	75	対辺寸法S1×S2:10×13mm / L:193mm
TM-11X13	4975180670755	2,300	75	対辺寸法S1×S2:11×13mm / L:193mm
TM-12X14	4975180670830	2,350	100	対辺寸法S1×S2:12×14mm / L:215mm
TM-13X17	4975180670915	2,650	160	対辺寸法S1×S2:13×17mm / L:242mm
TM-14X15	4975180673428	2,650	130	対辺寸法S1×S2:14×15mm / L:226mm
TM-14X17	4975180671059	2,650	160	対辺寸法S1×S2:14×17mm / L:242mm
TM-16X18	4975180671097	3,050	205	対辺寸法S1×S2:16×18mm / L:274mm
TM-17X19	4975180671134	3,050	220	対辺寸法S1×S2:17×19mm / L:274mm
TM-17X21	4975180671219	3,700	255	対辺寸法S1×S2:17×21mm / L:288mm
TM-19X21	4975180671301	3,900	280	対辺寸法S1×S2:19×21mm / L:310mm
TM-19X22	4975180671486	3,900	270	対辺寸法S1×S2:19×22mm / L:310mm
TM-19X24	4975180671561	4,150	285	対辺寸法S1×S2:19×24mm / L:317mm
TM-21X23	4975180671646	4,650	340	対辺寸法S1×S2:21×23mm / L:319mm
TM-22X24	4975180671721	4,900	345	対辺寸法S1×S2:22×24mm / L:319mm
TM-21X26	4975180671806	5,200	400	対辺寸法S1×S2:21×26mm / L:340mm
TM-23X26	4975180671998	5,300	435	対辺寸法S1×S2:23×26mm / L:357mm
TM-24X27	4975180672025	5,350	440	対辺寸法S1×S2:24×27mm / L:357mm
TM-24X30	4975180672100	6,200	550	対辺寸法S1×S2:24×30mm / L:384mm
TM-26X29	4975180672889	6,850	625	対辺寸法S1×S2:26×29mm / L:386mm
TM-26X32	4975180672292	7,800	660	対辺寸法S1×S2:26×32mm / L:399mm
TM-27X30	4975180672377	7,900	630	対辺寸法S1×S2:27×30mm / L:386mm
TM-27X32	4975180673770	8,450	650	対辺寸法S1×S2:27×32mm / L:399mm
TM-29X32	4975180672964	8,600	675	対辺寸法S1×S2:29×32mm / L:401mm
TM-30X32	4975180672452	9,150	680	対辺寸法S1×S2:30×32mm / L:401mm
TM-32X35	4975180672537	10,800	880	対辺寸法S1×S2:32×35mm / L:425mm
TM-32X36	4975180673343	10,800	860	対辺寸法S1×S2:32×36mm / L:425mm
TM-35X41	4975180672612	14,450	1100	対辺寸法S1×S2:35×41mm / L:462mm
TM-36X41	4975180673183	14,450	1098	対辺寸法S1×S2:36×41mm / L:462mm

コンビネーションレンチセット(ホルダー付)



- 機械・設備・配管・建設等あらゆる産業のボルト・ナット着脱に最適です
- 1サイズにスパナ・メガネレンチの機能を組み合わせたレンチです
- メガネ部は15°角度付きです
- メガネ部はボルト・ナットを傷めない12角サーフェスタイプ



製品番号	JAN	標準価格(¥)	重量(g)	仕様
CW-6000	4975180700094	9,750	445	セット内容:CW-8・10・12・13・14・17
CW-7000	4975180700148	12,800	580	セット内容:CW-8・10・12・13・14・17・19

コンビネーションレンチセット(工具袋入)



- 機械・設備・配管・建設等あらゆる産業のボルト・ナット着脱に最適です
- 1サイズにスパナ・メガネレンチの機能を組み合わせたレンチです
- メガネ部は15°角度付きです
- メガネ部はボルト・ナットを傷めない12角サーフェスタイプ



製品番号	JAN	標準価格(¥)	重量(g)	仕様
CW-10000S	4975180700186	24,350	1550	セット内容:CW-8・10・12・13・14・17・19・21・22・24

コンビネーションレンチ



- 機械・設備・配管・建設等あらゆる産業のボルト・ナット着脱に最適です
- 1サイズにスパナ・メガネレンチの機能を組み合わせたレンチです
- メガネ部は15°角度付きです
- メガネ部はボルト・ナットを傷めない12角サーフェスタイプ

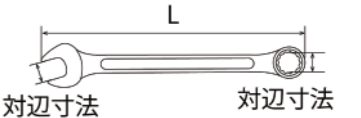

製品番号	JAN	標準価格(¥)	重量(g)	仕様
CW-5.5	4975180700247	1,350	10	対辺寸法:5.5mm / L:92.5mm
CW-6	4975180700254	1,350	10	対辺寸法:6mm / L:92.5mm
CW-7	4975180700339	1,350	15	対辺寸法:7mm / L:100mm
CW-8	4975180700414	1,350	20	対辺寸法:8mm / L:108mm
CW-9	4975180700506	1,350	30	対辺寸法:9mm / L:116mm
CW-10	4975180700681	1,350	35	対辺寸法:10mm / L:124mm
CW-11	4975180700766	1,400	40	対辺寸法:11mm / L:132mm
CW-12	4975180700841	1,450	60	対辺寸法:12mm / L:152mm
CW-13	4975180700926	1,550	70	対辺寸法:13mm / L:160mm
CW-14	4975180701060	1,800	85	対辺寸法:14mm / L:170mm
CW-15	4975180701145	2,100	95	対辺寸法:15mm / L:177mm
CW-16	4975180701183	2,150	130	対辺寸法:16mm / L:214mm
CW-17	4975180701220	2,300	150	対辺寸法:17mm / L:214mm
CW-18	4975180701282	2,300	180	対辺寸法:18mm / L:239mm
CW-19	4975180701305	2,550	165	対辺寸法:19mm / L:239mm
CW-21	4975180701497	3,150	250	対辺寸法:21mm / L:280mm
CW-22	4975180701572	3,150	245	対辺寸法:22mm / L:280mm
CW-24	4975180701657	3,350	290	対辺寸法:24mm / L:308mm
CW-26	4975180701688	5,500	450	対辺寸法:26mm / L:362mm
CW-27	4975180701732	5,500	480	対辺寸法:27mm / L:362mm
CW-29	4975180701817	6,650	540	対辺寸法:29mm / L:398mm
CW-30	4975180701909	6,700	585	対辺寸法:30mm / L:398mm
CW-32	4975180702036	8,100	780	対辺寸法:32mm / L:425mm
CW-36	4975180702074	13,550	1070	対辺寸法:36mm / L:470mm

モンキ  
レンチ類

スパナ・  
メガネ  
レンチ類

ラチェット  
レンチ類

ソケット  
レンチ類

トルク  
レンチ類

絶縁  
ソケット類

各種  
プライヤ類

ペンチ  
(刃物)類

ミニプライヤ・  
ニッパ類

電材・管材  
カッター類

ドライバ―  
六角棒  
レンチ類

プーラー・  
クランプ類

その他

電動ドリル用  
先端工具類

インパクト  
レンチ用  
ソケット類

ダイヤモンド  
ホイール類

六角シャンク  
ドリル類

腰袋関連

セーフティ  
コード類

寸法表・  
交換部品等

片口メガネレンチ (シノ付)

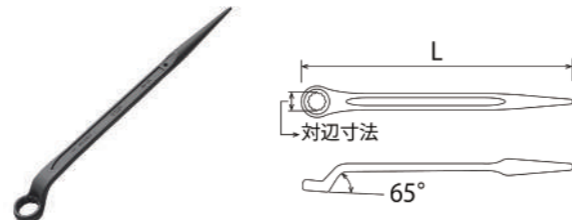

- 鉄骨・橋梁等の強度を有する作業に最適です
- 耐久性に優れ、本締め可能な強度があります

用途特長

製品番号	JAN	標準価格(¥)	重量(g)	仕様
SM-17	4975180690272	3,200	200	対辺寸法:17mm / L:314mm
SM-19	4975180690357	3,450	265	対辺寸法:19mm / L:337mm
SM-21	4975180690432	3,500	315	対辺寸法:21mm / L:353mm
SM-22	4975180690517	3,700	345	対辺寸法:22mm / L:353mm
SM-24	4975180690609	4,150	420	対辺寸法:24mm / L:375mm
SM-26	4975180690784	5,550	495	対辺寸法:26mm / L:392mm
SM-27	4975180690869	5,550	520	対辺寸法:27mm / L:392mm
SM-30	4975180690944	6,050	710	対辺寸法:30mm / L:416mm
SM-32	4975180691088	6,450	775	対辺寸法:32mm / L:428mm
SM-35	4975180691163	8,550	1060	対辺寸法:35mm / L:468mm
SM-36	4975180691248	9,850	1060	対辺寸法:36mm / L:468mm
SM-41	4975180691323	11,400	1380	対辺寸法:41mm / L:504mm
SM-46	4975180691408	16,900	1790	対辺寸法:46mm / L:545mm
SM-50	4975180691590	19,850	2120	対辺寸法:50mm / L:583mm

シャーボルト用シノ付メガネレンチ

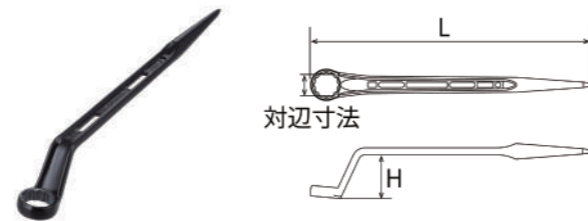

- 鉄骨・橋梁等の強度を有する作業に最適です
- トルシア形高力ボルトの締め付けに
- 柄部を抜いて軽量化し高所作業での疲労を軽減 (SM-27SB・32SB・36SB)
- 便利な目盛付 (SM-41SB)
- 防錆性に優れたカチオン塗装

用途特長

製品番号	JAN	標準価格(¥)	重量(g)	仕様
SM-27SB	4975180692566	9,000	460	対辺寸法:27mm / L:375mm / H:52mm
SM-32SB	4975180692573	10,950	620	対辺寸法:32mm / L:415mm / H:65mm
SM-36SB	4975180692580	14,450	840	対辺寸法:36mm / L:445mm / H:67mm
SM-41SB	4975180692597	16,600	1520	対辺寸法:41mm / L:485mm / H:79mm / 目盛付

共回り防止工具ボルトストッパー

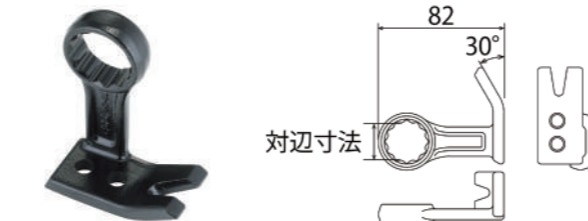

- ライナープレート施工時の安全作業と能率アップに
- 固着したボルト・ナット (M16・二面幅24mm) の共廻り防止に
- 今までラチェット等の2丁使い、もしくは2人がかりだった作業を1人で安全に行えます

用途特長

製品番号	JAN	標準価格(¥)	重量(g)	仕様
BS-24	4975180691910	OPEN	160	対辺寸法:24mm / 全長:82mm

仮枠ハンドル

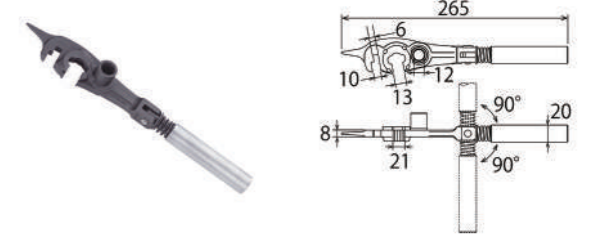

- 丸セバやアイビーフォームタイ、ピーコン、フォームタイナットの着脱に最適です
- 1丁で4サイズ(6・10・12・21mm)とフォームタイをカバー
- コンクリートを削るために先端は鋭利になっています
- ハンドル部は早廻し可能なL字型 (ハンドル部は空転します)

用途特長

製品番号	JAN	標準価格(¥)	重量(g)	仕様
KH-250	4975180570291	5,600	390	フォームタイ専用工具

仮枠スパナ

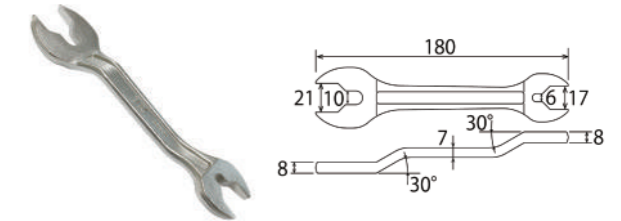

- 仮枠(型枠)作業専用スパナ
- 1丁で4サイズ(6・10・17・21mm)使用できます
- 使いやすい独自のオフセット形状です

用途特長

製品番号	JAN	標準価格(¥)	重量(g)	仕様
MT-17X21K	4975180640253	OPEN	190	対辺寸法:6・10・17・21mm / 全長L:180mm

ボイド管ラチェット

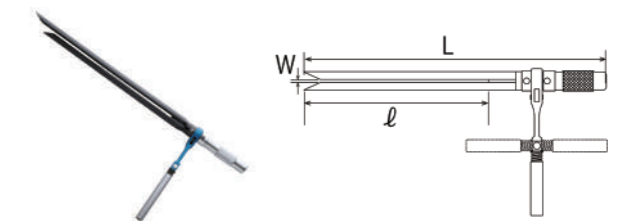

- ボイド管の除去に
- ラチェット機構でフォークにボイドを巻き付け簡単に除去できます
- フォーク部先端は高周波焼き入れを施し耐久性抜群です
- 先端差し込み部は50mmの段差があり、差し込みやすくなっています (VR-450のみ)

用途特長

製品番号	JAN	標準価格(¥)	重量(g)	仕様
VR-300	4975180408600	22,750	1900	適応ボイド管:管サイズφ125mm以下・管長さ500mm以下 / L:500mm / ℓ:300mm / W:5mm
VR-450	4975180408785	32,150	3000	適応ボイド管:管サイズφ150mm以下・管長さ660mm以下 / L:690mm / ℓ:450mm / W:7mm

用途特長

製品番号	JAN	標準価格(¥)	重量(g)	仕様
BS-24	4975180691910	OPEN	160	対辺寸法:24mm / 全長:82mm

両口ラチェットレンチ(シノ付)

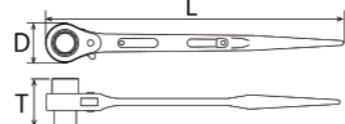

- 建設・機械・設備等あらゆる産業のボルト・ナット着脱に
- 強い締め付けを必要とするボルト締結に
- セーフティコード用穴付
- ギア数24(15°送り)

製品番号	JAN	標準価格(¥)	重量(g)	仕様
RM-10X12	4975180380166	6,550	190	対辺寸法:10×12mm / L:235mm / D:30.5mm / T:37.5mm
RM-10X13	4975180382887	6,550	190	対辺寸法:10×13mm / L:235mm / D:30.5mm / T:37.5mm
RM-10X14	4975180380241	6,550	190	対辺寸法:10×14mm / L:235mm / D:30.5mm / T:37.5mm
RM-11X13	4975180382610	6,550	190	対辺寸法:11×13mm / L:235mm / D:30.5mm / T:37.5mm
RM-12X14	4975180380326	6,550	190	対辺寸法:12×14mm / L:235mm / D:30.5mm / T:37.5mm
RM-13X17	4975180382450	7,150	260	対辺寸法:13×17mm / L:278mm / D:35mm / T:44mm
RM-14X15	4975180385390	7,150	280	対辺寸法:14×15mm / L:278mm / D:35mm / T:44mm
RM-14X17	4975180380401	7,150	260	対辺寸法:14×17mm / L:278mm / D:35mm / T:44mm
RM-13X19	4975180380593	8,250	430	対辺寸法:13×19mm / L:312mm / D:41mm / T:50mm
RM-16X18	4975180380623	8,250	440	対辺寸法:16×18mm / L:312mm / D:41mm / T:50mm
RM-17X19	4975180380678	8,250	430	対辺寸法:17×19mm / L:312mm / D:41mm / T:50mm
RM-17X21	4975180380753	8,250	430	対辺寸法:17×21mm / L:312mm / D:41mm / T:50mm
RM-17X22	4975180382535	8,250	470	対辺寸法:17×22mm / L:311mm / D:44mm / T:50mm
RM-19X21	4975180380838	8,600	430	対辺寸法:19×21mm / L:312mm / D:41mm / T:50mm
RM-19X22	4975180380913	9,300	460	対辺寸法:19×22mm / L:311mm / D:44mm / T:50mm
RM-19X24	4975180381057	9,550	770	対辺寸法:19×24mm / L:358mm / D:52mm / T:56mm
RM-21X24	4975180381101	9,800	760	対辺寸法:21×24mm / L:358mm / D:52mm / T:56mm
RM-21X26	4975180381132	10,000	760	対辺寸法:21×26mm / L:358mm / D:52mm / T:56mm
RM-21X27	4975180382108	10,000	760	対辺寸法:21×27mm / L:358mm / D:52mm / T:56mm
RM-22X24	4975180381217	10,600	760	対辺寸法:22×24mm / L:358mm / D:52mm / T:56mm
RM-22X27	4975180382375	10,600	760	対辺寸法:22×27mm / L:358mm / D:52mm / T:56mm
RM-23X26	4975180382962	10,600	760	対辺寸法:23×26mm / L:358mm / D:52mm / T:56mm
RM-24X26	4975180381255	10,850	800	対辺寸法:24×26mm / L:358mm / D:52mm / T:56mm
RM-24X27	4975180381309	10,850	760	対辺寸法:24×27mm / L:358mm / D:52mm / T:56mm
RM-24X30	4975180381484	11,350	1100	対辺寸法:24×30mm / L:415mm / D:59mm / T:63mm
RM-26X32	4975180381569	11,950	1100	対辺寸法:26×32mm / L:415mm / D:59mm / T:63mm
RM-27X30	4975180381644	12,200	1100	対辺寸法:27×30mm / L:415mm / D:59mm / T:63mm
RM-27X32	4975180381996	12,200	1100	対辺寸法:27×32mm / L:415mm / D:59mm / T:63mm
RM-30X32	4975180385710	12,200	1140	対辺寸法:30×32mm / L:415mm / D:59mm / T:63mm
RM-32X35	4975180381729	15,150	1540	対辺寸法:32×35mm / L:460mm / D:67mm / T:77mm
RM-32X36	4975180382023	15,150	1540	対辺寸法:32×36mm / L:460mm / D:67mm / T:77mm
RM-35X41	4975180381804	18,350	2000	対辺寸法:35×41mm / L:503mm / D:75mm / T:74mm
RM-36X41	4975180382290	18,350	2000	対辺寸法:36×41mm / L:503mm / D:75mm / T:74mm
RM-41X46	4975180383181	25,600	2400	対辺寸法:41×46mm / L:516mm / D:82mm / T:76mm

片口ラチェットレンチ(シノ付)

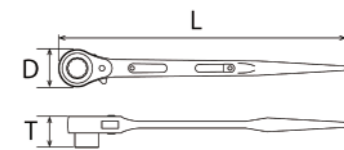

- 機械・設備・配管・建設等あらゆる産業のボルト・ナット着脱に最適です
- 強い締め付けを必要とするボルト締結に適しています
- 本体・爪鍛造製で抜群の強度
- ギア数24(15°送り)

製品番号	JAN	標準価格(¥)	重量(g)	仕様
RM-10	4975180391308	6,450	180	対辺寸法:10mm / L:235mm / D:30.5mm / T:26.5mm
RM-12	4975180391353	6,450	180	対辺寸法:12mm / L:235mm / D:30.5mm / T:26.5mm
RM-13	4975180391360	6,450	180	対辺寸法:13mm / L:235mm / D:30.5mm / T:26.5mm
RM-14	4975180391377	6,450	180	対辺寸法:14mm / L:235mm / D:30.5mm / T:26.5mm
RM-17	4975180390127	6,850	245	対辺寸法:17mm / L:278mm / D:35mm / T:30mm
RM-19	4975180390202	7,750	410	対辺寸法:19mm / L:312mm / D:41mm / T:34mm
RM-21	4975180390394	7,900	410	対辺寸法:21mm / L:312mm / D:41mm / T:34mm
RM-22	4975180390981	9,350	450	対辺寸法:22mm / L:311mm / D:44mm / T:34mm
RM-24	4975180391018	9,500	750	対辺寸法:24mm / L:358mm / D:52mm / T:38mm
RM-26	4975180390479	9,750	750	対辺寸法:26mm / L:358mm / D:52mm / T:38mm
RM-27	4975180390806	9,850	750	対辺寸法:27mm / L:358mm / D:52mm / T:38mm
RM-30	4975180391100	11,300	1060	対辺寸法:30mm / L:415mm / D:59mm / T:42.5mm
RM-32	4975180390554	11,400	1060	対辺寸法:32mm / L:415mm / D:59mm / T:42.5mm
RM-35	4975180390639	13,750	1400	対辺寸法:35mm / L:460mm / D:67mm / T:45.5mm
RM-36	4975180391285	14,200	1410	対辺寸法:36mm / L:460mm / D:67mm / T:45.5mm
RM-41	4975180390714	17,200	1870	対辺寸法:41mm / L:503mm / D:75mm / T:50mm
RM-46	4975180391445	23,900	1900	対辺寸法:46mm / L:516mm / D:82mm / T:52mm

両口ラチェットレンチ(N型)

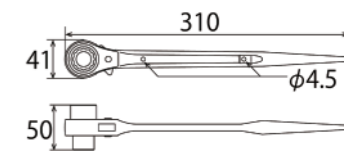

- 足場組立や型枠工事に最適です
- 専職人から農家や日曜大工まで幅広くご使用いただけます
- 表面は滑りにくいパーカー仕上げ
- ギア数24(15°送り)

製品番号	JAN	標準価格(¥)	重量(g)	仕様
RM-17X21N	4975180385123	4,300	420	対辺寸法:17×21mm / 全長:310mm
RM-19X21N	4975180385208	5,100	420	対辺寸法:19×21mm / 全長:310mm

両口ラチェットレンチ(メッキ仕様)

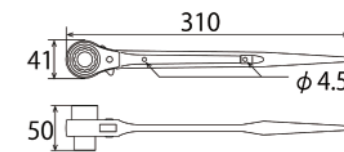

- 足場組立や型枠工事に最適です
- 専職人から農家や日曜大工まで幅広くご使用いただけます
- 表面はサビにくいメッキ仕上げ
- ギア数24(15°送り)

製品番号	JAN	標準価格(¥)	重量(g)	仕様
RM-17X19N-ST	4975180391902	5,350	430	対辺寸法:17×19mm / 全長:310mm
RM-17X21N-ST	4975180391919	5,400	430	対辺寸法:17×21mm / 全長:310mm
RM-19X24N-ST	4975180391933	6,550	430	対辺寸法:19×24mm / 全長:310mm

モンキ  
レンチ類

スパナ・  
メガネ  
レンチ類

ラチェット  
レンチ類

ソケット  
レンチ類

トルク  
レンチ類

絶縁  
ソケット類

各種  
プライヤ類

ペンチ  
(刃物)類

ミニプライヤ・  
ニッパ類

電材・管材  
カッター類

ドライバー・  
六角棒  
レンチ類

プーラー・  
クランプ類

その他

電動ドリル用  
先端工具類

インパクト  
レンチ用  
ソケット類

ダイヤモンド  
ホイール類

六角シャンク  
ドリル類

腰袋関連

セーフティ  
コード類

寸法表・  
交換部品等

シノ曲がりラチェットレンチ

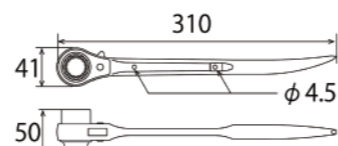

- 足場組立や型枠工事に最適です
- 薦職人から農家や日曜大工まで幅広くご使用いただけます
- シノ部は太く、番線巻きに最適です
- ギア数24(15°送り)

製品番号	JAN	標準価格(¥)	重量(g)	仕様
RM-17X19N-S	4975180385246	5,400	470	対辺寸法:17×19mm / 全長:310mm
RM-17X21N-S	4975180385253	5,500	470	対辺寸法:17×21mm / 全長:310mm
RM-19X21N-S	4975180385260	5,850	470	対辺寸法:19×21mm / 全長:310mm
RM-19X24N-S	4975180385239	6,550	475	対辺寸法:19×24mm / 全長:310mm

逆シノ曲がりラチェットレンチ(NS型)

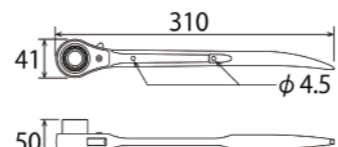

- 足場組立や型枠工事に最適です
- 薦職人から農家や日曜大工まで幅広くご使用いただけます
- 大きいサイズの締め付け時、荷重をかけやすい逆シノ形状
- ギア数24(15°送り)

製品番号	JAN	標準価格(¥)	重量(g)	仕様
RG-17X21N-S	4975180376350	5,500	470	対辺寸法:17×21mm / 全長:310mm

逆シノ曲がりショートラチェットレンチ

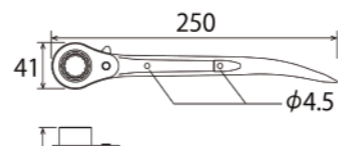

- 足場組立や型枠工事に最適です
- 薦職人から農家や日曜大工まで幅広くご使用いただけます
- 大きいサイズの締め付け時、荷重をかけやすい逆シノ形状
- 作業性の良いショートタイプ
- ギア数24(15°送り)

製品番号	JAN	標準価格(¥)	重量(g)	仕様
RG-17X19S	4975180376305	6,150	370	対辺寸法:17×19mm / 全長:250mm
RG-17X21S	4975180376312	6,200	370	対辺寸法:17×21mm / 全長:250mm

ショートラチェットレンチ

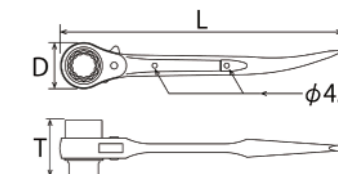

- 足場組立や型枠工事に最適です
- 作業性を追求したコンパクトなショートタイプ
- ギア数24(15°送り)

製品番号	JAN	標準価格(¥)	重量(g)	仕様
RM-10X13S	4975180385406	6,050	180	対辺寸法:10×13mm / L:180mm / D:30.5mm / T:37.5mm / 本体カラー:ブラック
RM-12X14S	4975180385413	6,600	180	対辺寸法:12×14mm / L:180mm / D:30.5mm / T:37.5mm / 本体カラー:ブラック
RM-13X17S	4975180385420	6,600	240	対辺寸法:13×17mm / L:200mm / D:35mm / T:44mm / 本体カラー:ブラック
RM-14X17S	4975180385437	7,200	240	対辺寸法:14×17mm / L:200mm / D:35mm / T:44mm / 本体カラー:ブラック
RM-17X19S	4975180385444	6,450	360	対辺寸法:17×19mm / L:250mm / D:41mm / T:50mm / 本体カラー:ブルー
RM-17X21S	4975180385475	5,900	360	対辺寸法:17×21mm / L:250mm / D:41mm / T:50mm / 本体カラー:レッド
RM-19X21S	4975180385505	6,450	360	対辺寸法:19×21mm / L:250mm / D:41mm / T:50mm / 本体カラー:グリーン
RM-19X24S	4975180384805	6,750	360	対辺寸法:19×24mm / L:250mm / D:41mm / T:50mm / 本体カラー:ピンク

コンパクトラチェットレンチ(住宅施工用)

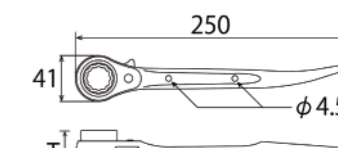

- 2X4工法やプレカット工法住宅施工時に最適にご使用いただけます
- ホールダウン金具の締付にも適しています
- ソケット部が薄く、住宅施工現場の狭い場所に最適
- ギア数24(15°送り)

製品番号	JAN	標準価格(¥)	重量(g)	仕様
RM-17X19C	4975180389756	6,850	360	対辺寸法:17×19mm / 全長:250mm / T:30mm / 本体カラー:スカイブルー
RM-17X21C	4975180389770	6,850	360	対辺寸法:17×21mm / 全長:250mm / T:30mm / 本体カラー:スカイブルー
RM-19X21C	4975180389800	6,850	360	対辺寸法:19×21mm / 全長:250mm / T:30mm / 本体カラー:スカイブルー
RM-19X24C	4975180385529	6,850	360	対辺寸法:19×24mm / 全長:250mm / T:34mm / 本体カラー:バイオレット
RM-21X24C	4975180389817	7,200	360	対辺寸法:21×24mm / 全長:250mm / T:34mm / 本体カラー:バイオレット

アルミショートラチェットレンチ

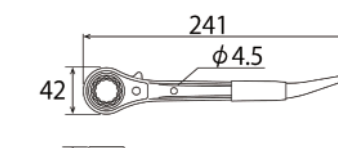

- 足場組立や型枠工事に最適です
- 本体はアルミ製で軽量です
- ギア数24(15°送り)

製品番号	JAN	標準価格(¥)	重量(g)	仕様
RM-17X19A	4975180389114	8,300	235	対辺寸法:17×19mm / 全長:241mm / T:50mm / グリップカラー:ブルー
RM-17X21A	4975180389206	8,300	235	対辺寸法:17×21mm / 全長:241mm / T:50mm / グリップカラー:ブラック
RM-19X21A	4975180389381	8,600	235	対辺寸法:19×21mm / 全長:241mm / T:50mm / グリップカラー:レッド
RM-19X24A	4975180389404	9,200	235	対辺寸法:19×24mm / 全長:241mm / T:50mm / グリップカラー:グリーン

モンキ  
レンチ類

スパナ・  
メガネ  
レンチ類

ラチェット  
レンチ類

ソケット  
レンチ類

トルク  
レンチ類

絶縁  
ソケット類

各種  
プライヤ類

ペンチ  
(刃物)類

ミニプライヤ・  
ニッパ類

電材・管材  
カッター類

ドライバー・  
六角棒  
レンチ類

プーラー・  
クランプ類

その他

電動ドリル用  
先端工具類

インパクト  
レンチ用  
ソケット類

ダイヤモンド  
ホイール類

六角シャンク  
ドリル類

腰袋関連

セーフティ  
コード類

寸法表・  
交換部品等

短ガチャ

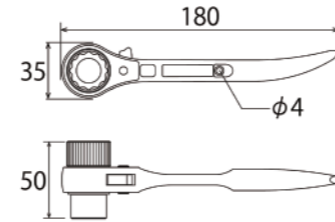

- 用途特長
- 2段爪の採用により、細かいラチェット駆動を実現
  - 早廻しに便利なローレット付
  - ヘッド外径が小さいコンパクトヘッド
  - 握りやすいシノ太曲がり
  - 足場組立や型枠工事に最適です
  - ギア数30(12°送り)
  - 12角サーフェイス

製品番号	JAN	標準価格(¥)	重量(g)	仕様
RM-17X19CS	4975180389978	6,350	265	対辺寸法:17×19mm / 全長:180mm
RM-17X21CS	4975180389985	6,350	265	対辺寸法:17×21mm / 全長:180mm

短ガチャストレート

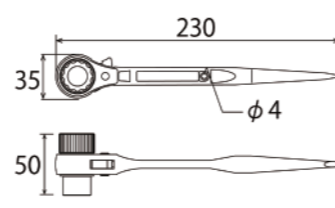

- 用途特長
- 2段爪の採用により、細かいラチェット駆動を実現
  - 早廻しに便利なローレット付
  - ホソ合わせがしやすいストレートタイプ
  - ヘッド外径が小さいコンパクトヘッド
  - 足場組立や型枠工事に最適です
  - ギア数30(12°送り)
  - 12角サーフェイス

製品番号	JAN	標準価格(¥)	重量(g)	仕様
RM-17X19CSN	4975180389916	6,500	275	対辺寸法:17×19mm / 全長:230mm
RM-17X21CSN	4975180389923	6,500	275	対辺寸法:17×21mm / 全長:230mm

短ガチャ鷲仕様

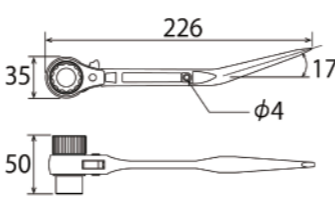

- 用途特長
- 番線を巻きやすいシノ部17°曲がり形状
  - 2段爪の採用により、細かいラチェット駆動を実現
  - 早廻しに便利なローレット付
  - 番線を巻きやすいシノ部17°曲がり形状
  - ヘッド外径が小さいコンパクトヘッド
  - ギア数30(12°送り)
  - 12角サーフェイス

製品番号	JAN	標準価格(¥)	重量(g)	仕様
RM-17X19CSN-BT	4975180390059	6,500	275	対辺寸法:17×19mm / 全長:226mm
RM-17X21CSN-BT	4975180390066	6,500	275	対辺寸法:17×21mm / 全長:226mm

タフガチャ 輝(かがやき)

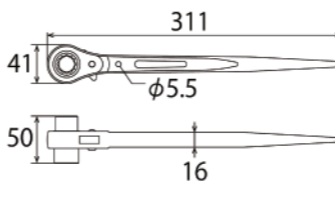

- 用途特長
- シノの厚みは従来品の約2倍と肉厚で鉄骨穴合せも安定して行えます
  - 曲げ強度は従来品の4倍以上(当社比)強化されたシノはハードな作業でも折れません
  - カシメピンの強化により耐久性アップ!ピン抜けや緩みの心配もありません
  - 表面の輝きは職人による総磨き仕上げ
  - ギア数24(15°送り)

製品番号	JAN	標準価格(¥)	重量(g)	仕様
KRMS-17X19	4975180392169	12,200	570	対辺寸法:17×19mm / 全長:311mm
KRMS-17X21	4975180392176	12,200	570	対辺寸法:17×21mm / 全長:311mm
KRMS-19X24	4975180392237	12,750	570	対辺寸法:19×24mm / 全長:311mm

タフガチャ

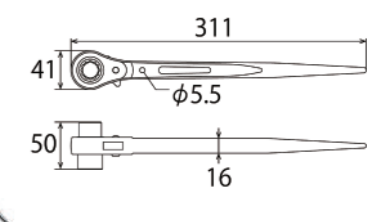

- 用途特長
- シノの厚みは従来品の約2倍と肉厚で鉄骨穴合せも安定して行えます
  - 曲げ強度は従来品の4倍以上(当社比)強化されたシノはハードな作業でも折れません
  - カシメピンの強化により耐久性アップ!ピン抜けや緩みの心配もありません
  - ギア数24(15°送り)

製品番号	JAN	標準価格(¥)	重量(g)	仕様
KRM-17X19	4975180391995	8,700	575	対辺寸法:17×19mm / 全長:311mm
KRM-17X21	4975180392008	8,700	575	対辺寸法:17×21mm / 全長:311mm
KRM-19X24	4975180392060	9,150	575	対辺寸法:19×24mm / 全長:311mm

鉄骨ラチェットレンチ

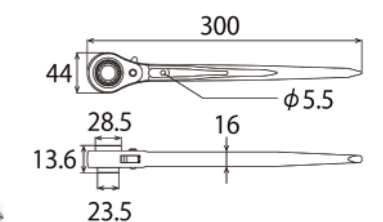

- 用途特長
- 穴合わせなどの鉄骨作業に
  - シノが太く丈夫で、穴合わせなどのハードな鉄骨作業にも対応可能です
  - シノの先端部はマイナス形状で、鉄骨の寄せや穴合わせにも便利です
  - コンパクトソケット採用で、スペースが狭い場合も対応可能
  - ギア数24(15°送り)

製品番号	JAN	標準価格(¥)	重量(g)	仕様
TRM-17X21	4975180392282	12,000	550	対辺寸法:17×21mm / 全長:300mm

ステンレスラチェットレンチ(ストレートタイプ)

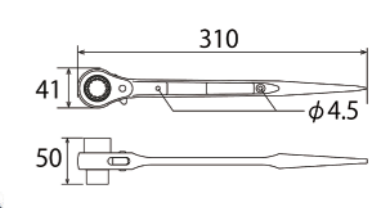

- 用途特長
- 本体・ソケット・爪・部品、すべてがステンレス製
  - 特殊メッキを施し、耐食性に優れています
  - 本体・ソケット・爪は鍛造成型により、耐久性抜群です
  - 表面の輝きは職人の手磨きによる高級感漂う逸品です
  - 塩水噴霧試験連続48時間異常無し
  - ギア数24(15°送り)
  - 12角サーフェイス

製品番号	JAN	標準価格(¥)	重量(g)	仕様
SRM-17X19	4975180384355	19,500	440	対辺寸法:17×19mm / 全長:310mm
SRM-17X21	4975180384379	19,500	445	対辺寸法:17×21mm / 全長:310mm

ステンレスラチェットレンチ(ショートタイプ)

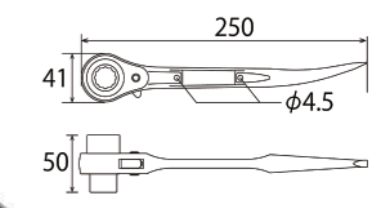

- 用途特長
- 本体・ソケット・爪・部品、すべてがステンレス製
  - 特殊メッキを施し、耐食性に優れています
  - 本体・ソケット・爪は鍛造成型により、耐久性抜群です
  - 表面の輝きは職人の手磨きによる高級感漂う逸品です
  - 塩水噴霧試験連続48時間異常無し
  - ギア数24(15°送り)
  - 12角サーフェイス

製品番号	JAN	標準価格(¥)	重量(g)	仕様
SRM-17X19S	4975180384584	19,050	390	対辺寸法:17×19mm / 全長:250mm
SRM-17X21S	4975180384591	19,050	390	対辺寸法:17×21mm / 全長:250mm

モンキ  
レンチ類

スパナ・  
メガネ  
レンチ類

ラチェット  
レンチ類

ソケット  
レンチ類

トルク  
レンチ類

絶縁  
ソケット類

各種  
プライヤ類

ペンチ  
(刃物)類

ミニプライヤ・  
ニッパ類

電材・管材  
カッター類

ドライバー・  
六角棒  
レンチ類

プーラー・  
クランプ類

その他

電動ドリル用  
先端工具類

インパクト  
レンチ用  
ソケット類

ダイヤモンド  
ホイール類

六角シャンク  
ドリル類

腰袋関連

セーフティ  
コード類

寸法表・  
交換部品等

高仕様ステンレスラチェットレンチ

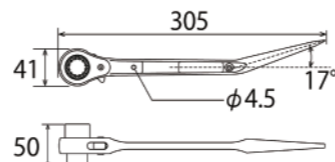

- 用途特長
- 本体・ソケット・爪・部品、すべてがステンレス製
  - 特殊メッキを施し、耐食性に優れています
  - 本体・ソケット・爪は鍛造成型により、耐久性抜群です
  - 表面の輝きは職人の手磨きによる高級感漂う逸品です
  - 塩水噴霧試験連続48時間異常無し
  - 高職人さんからの提案による、シノ部は17°曲った直線形状です
  - ギア数24(15°送り)、12角サーフェス

製品番号	JAN	標準価格(¥)	重量(g)	仕様
SRM-17X21BT	4975180384393	19,450	445	対辺寸法:17×21mm / 全長:305mm

高仕様ラチェットレンチ

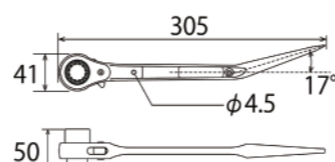

- 用途特長
- 高職人さんからの提案によるシノ部は17°曲がった直線形状です
  - 直線的に曲がったシノが番線を巻く際に大変便利
  - 一定の位置に決めやすく、作業効率がアップします
  - ギア数24(15°送り)

製品番号	JAN	標準価格(¥)	重量(g)	仕様
RM-17X19N-BT	4975180377371	6,000	430	対辺寸法:17×19mm / 全長:305mm
RM-17X21N-BT	4975180377456	6,000	430	対辺寸法:17×21mm / 全長:305mm
RM-19X24N-BT	4975180377609	6,300	430	対辺寸法:19×24mm / 全長:305mm

ロングソケットラチェットレンチ

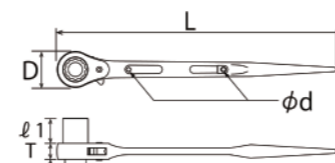

- 用途特長
- 両方のソケットが長いので奥深い場所、障害物がある場所での作業に便利です
  - ダクト工事や配管作業に最適です
  - ギア数24(15°送り)

製品番号	JAN	標準価格(¥)	重量(g)	仕様
RM-10X12L	4975180386014	7,900	220	対辺寸法:10×12mm / L:235mm / D:30.5mm / T:15.5mm / ℓ1:27mm / ℓ2:27mm / ϕd:3mm
RM-10X13L	4975180386106	7,900	220	対辺寸法:10×13mm / L:235mm / D:30.5mm / T:15.5mm / ℓ1:27mm / ℓ2:27mm / ϕd:3mm
RM-10X14L	4975180386281	7,900	220	対辺寸法:10×14mm / L:235mm / D:30.5mm / T:15.5mm / ℓ1:27mm / ℓ2:27mm / ϕd:3mm
RM-11X13L	4975180386366	7,900	220	対辺寸法:11×13mm / L:235mm / D:30.5mm / T:15.5mm / ℓ1:27mm / ℓ2:27mm / ϕd:3mm
RM-12X14L	4975180386441	7,900	220	対辺寸法:12×14mm / L:235mm / D:30.5mm / T:15.5mm / ℓ1:27mm / ℓ2:27mm / ϕd:3mm
RM-13X14L	4975180386878	8,500	220	対辺寸法:13×14mm / L:235mm / D:30.5mm / T:15.5mm / ℓ1:27mm / ℓ2:27mm / ϕd:3mm
RM-14X15L	4975180386526	8,550	290	対辺寸法:14×15mm / L:278mm / D:35mm / T:16mm / ℓ1:26.5mm / ℓ2:26.5mm / ϕd:4mm
RM-13X17L	4975180386601	8,700	290	対辺寸法:13×17mm / L:278mm / D:35mm / T:16mm / ℓ1:26.5mm / ℓ2:26.5mm / ϕd:4mm
RM-14X17L	4975180386793	8,700	290	対辺寸法:14×17mm / L:278mm / D:35mm / T:16mm / ℓ1:26.5mm / ℓ2:26.5mm / ϕd:4mm
RM-17X19L	4975180387097	9,850	495	対辺寸法:17×19mm / L:312mm / D:41mm / T:18mm / ℓ1:28.5mm / ℓ2:28.5mm / ϕd:4.5mm
RM-17X21L	4975180386953	9,850	495	対辺寸法:17×21mm / L:312mm / D:41mm / T:18mm / ℓ1:28.5mm / ℓ2:28.5mm / ϕd:4.5mm
RM-19X21L	4975180387172	10,300	495	対辺寸法:19×21mm / L:312mm / D:41mm / T:18mm / ℓ1:28.5mm / ℓ2:28.5mm / ϕd:4.5mm
RM-19X24L	4975180387257	12,000	495	対辺寸法:19×24mm / L:311mm / D:44mm / T:18mm / ℓ1:40mm / ℓ2:40mm / ϕd:4.5mm

超ロングラチェットレンチ

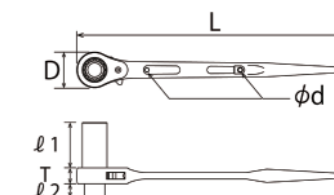

- 用途特長
- 片方のソケット部(大きいサイズ)が特に長いタイプです
  - 奥深い箇所でのボルト締め最適です
  - ギア数24(15°送り)

製品番号	JAN	標準価格(¥)	重量(g)	仕様
RM-13X17SL	4975180374868	8,600	340	対辺寸法:13×17mm / L:278mm / D:35mm / T:16mm / ℓ1:52mm / ℓ2:14mm / ϕd:4mm
RM-14X17SL	4975180374943	8,600	325	対辺寸法:14×17mm / L:278mm / D:35mm / T:16mm / ℓ1:52mm / ℓ2:14mm / ϕd:4mm
RM-17X19SL	4975180375018	9,850	510	対辺寸法:17×19mm / L:312mm / D:41mm / T:18mm / ℓ1:52mm / ℓ2:16mm / ϕd:4.5mm
RM-17X21SL	4975180375087	9,850	515	対辺寸法:17×21mm / L:312mm / D:41mm / T:18mm / ℓ1:52mm / ℓ2:16mm / ϕd:4.5mm
RM-19X24SL	4975180375162	11,950	640	対辺寸法:19×24mm / L:311mm / D:44mm / T:18mm / ℓ1:64mm / ℓ2:16mm / ϕd:5mm
RM-21X26SL	4975180375209	12,600	980	対辺寸法:21×26mm / L:358mm / D:52mm / T:20mm / ℓ1:72mm / ℓ2:18mm / ϕd:5mm
RM-24X27SL	4975180375247	12,600	990	対辺寸法:24×27mm / L:358mm / D:52mm / T:20mm / ℓ1:72mm / ℓ2:18mm / ϕd:5mm
RM-24X30SL	4975180375322	16,100	1390	対辺寸法:24×30mm / L:415mm / D:59mm / T:22mm / ℓ1:76mm / ℓ2:20.5mm / ϕd:5mm
RM-27X32SL	4975180375407	16,350	1400	対辺寸法:27×32mm / L:415mm / D:59mm / T:22mm / ℓ1:82mm / ℓ2:20.5mm / ϕd:5mm

高トルク型ラチェットレンチ

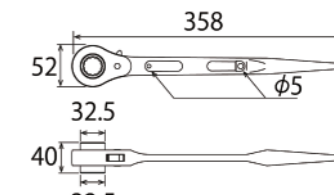

- 用途特長
- 鉄筋の圧接作業に最適です
  - 両側に21mmサイズのソケットがあり、裏表や正逆どちらでも使えます
  - 肉厚ソケットの為、強い締め付けが必要なボルト・ナット締結作業に適しています
  - ギア数24(15°送り)

製品番号	JAN	標準価格(¥)	重量(g)	仕様
RM-21X21H	4975180381798	10,800	800	対辺寸法:21×21mm / 全長:358mm

ALC用ラチェットレンチ

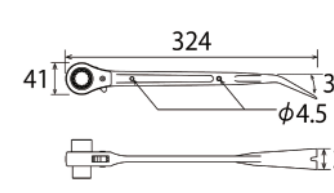

- 用途特長
- ALC用押し出し成形板組み時に最適にご使用いただけます
  - 柄部は27mm平バールで、カットネイル抜き用に特殊加工してあります
  - ギア数24(15°送り)

製品番号	JAN	標準価格(¥)	重量(g)	仕様
RM-17X19BL	4975180389039	11,300	450	対辺寸法:17×19mm / 全長:324mm

モンキ  
レンチ類

スパナ・  
メガネ  
レンチ類

ラチェット  
レンチ類

ソケット  
レンチ類

トルク  
レンチ類

絶縁  
ソケット類

各種  
プライヤ類

ペンチ  
(刃物)類

ミニプライヤ・  
ニッパ類

電材・管材  
カッター類

ドライバー・  
六角棒  
レンチ類

プーラー・  
クランプ類

その他

電動ドリル用  
先端工具類

インパクト  
レンチ用  
ソケット類

ダイヤモンド  
ホイール類

六角シャンク  
ドリル類

腰袋関連

セーフティ  
コード類

寸法表・  
交換部品等

吊バンド・マルチソケットセット



- ギア数24(15°送り)
- 吊バンドレンチにマルチソケットを装着してソケットの延長ができます
- 用途が広がるマルチソケットを組み合わせたセットです

製品番号	JAN	標準価格(¥)	重量(g)	仕様
PHW-6LS	4975180393494	23,300	685	ケース寸法(mm):40×200×153

絶縁  
ソケット類

各種  
プライヤ類

ペンチ  
(刃物)類

ミニプライヤ・  
ニッパ類

電材・管材  
カッター類

ドライバー・  
六角棒  
レンチ類

プーラー・  
クランプ類

その他

電動ドリル用  
先端工具類

インパクト  
レンチ用  
ソケット類

ダイヤモンド  
ホイール類

六角シャンク  
ドリル類

腰袋関連

セーフティ  
コード類

寸法表・  
交換部品等

吊バンドレンチ

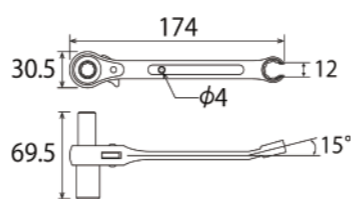

- 吊バンド・立バンド(10A~100A)の取り付けに最適です
- ダクト等各種配管作業にもご使用いただけます
- メガネ部は当社独自の形状で、手を放しても落ちずにタンの早廻しができます
- ギア数24(15°送り)

製品番号	JAN	標準価格(¥)	重量(g)	仕様
PHW-1013-3	4975180392480	9,650	210	対辺寸法:10×13mm / 全長:174mm / メガネ部対辺:12mm
PHW-1014-3	4975180392503	9,650	210	対辺寸法:10×14mm / 全長:174mm / メガネ部対辺:12mm

ドライバー・  
六角棒  
レンチ類

プーラー・  
クランプ類

その他

電動ドリル用  
先端工具類

インパクト  
レンチ用  
ソケット類

ダイヤモンド  
ホイール類

六角シャンク  
ドリル類

腰袋関連

セーフティ  
コード類

寸法表・  
交換部品等

ショート吊バンドレンチ

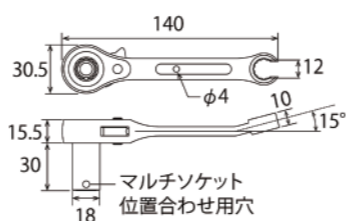

- 吊バンド・立バンド(10A~100A)の取り付けに最適です
- ダクト等各種配管作業にもご使用いただけます
- 1方向で2サイズ使えるスライドソケット仕様です
- 手のひらサイズのショートタイプで狭く込み入った空調内に最適です
- ギア数24(15°送り)

製品番号	JAN	標準価格(¥)	重量(g)	仕様
PHWS-1013-3	4975180392527	9,950	190	対辺寸法:10×13mm / 全長:140mm / メガネ部対辺:12mm

インパクト  
レンチ用  
ソケット類

ダイヤモンド  
ホイール類

六角シャンク  
ドリル類

腰袋関連

セーフティ  
コード類

寸法表・  
交換部品等

スライド吊バンドレンチ

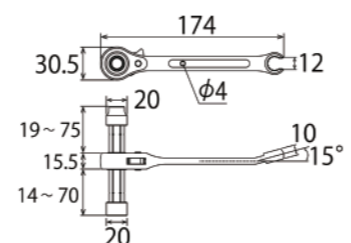

- 大径の吊バンド・立バンドの取り付けに最適です
- ダクト等各種配管作業にもご使用いただけます
- ソケット部は3段階にスライドします
- メガネ部は吊具のタン廻しに
- ギア数24(15°送り)

製品番号	JAN	標準価格(¥)	重量(g)	仕様
PHW-1013L	4975180393579	12,500	240	対辺寸法:10×13mm / 全長:174mm / メガネ部対辺:12mm

農機用爪交換レンチセット



- トラクターや耕運機用の爪交換時に
- このセットひとつであらゆる機種に対応できます
- 爪交換レンチ用アダプタを装着すれば、差込角12.7mmのソケットが使用可能
- 内容:CKR-17X19・CKR-174・SS-422・SS-424
- ギア数24(15°送り)

製品番号	JAN	標準価格(¥)	重量(g)	仕様
CKR-17X19S	4975180389701	19,700	1000	対辺寸法:17×19mm / 全長:452mm

農機用爪交換レンチ

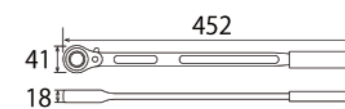

- トラクターや耕運機用の爪交換時のボルト・ナット脱着に最適です
- 全長452mmとロングサイズなので、爪から離れた位置で作業できます
- アダプター(CKR-174)を装着すると、差込角12.7mmのソケットが使用可能
- ギア数24(15°送り)

製品番号	JAN	標準価格(¥)	重量(g)	仕様
CKR-17X19	4975180389541	11,600	560	対辺寸法:17×19mm / 全長:452mm

農機用爪交換レンチ用アダプター

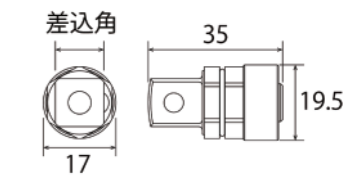

- 本体19mm側から差し込み、差込角12.7mmのソケットを使用可能にします
- 農機用爪交換レンチでソケットレンチ用ソケットが接続できるアダプターです
- プッシュリリース式でワンタッチ着脱できます

製品番号	JAN	標準価格(¥)	重量(g)	仕様
CKR-174	4975180389626	4,300	55	爪交換レンチCKR-17X19専用アダプタ / 差込角:12.7mm(1/2")

インパクト  
レンチ用  
ソケット類

ダイヤモンド  
ホイール類

六角シャンク  
ドリル類

腰袋関連

セーフティ  
コード類

寸法表・  
交換部品等

モンキ  
レンチ類

スパナ・  
メガネ  
レンチ類

ラチェット  
レンチ類

ソケット  
レンチ類

トルク  
レンチ類

絶縁  
ソケット類

各種  
プライヤ類

ペンチ  
(刃物)類

ミニプライヤ・  
ニッパ類

電材・管材  
カッター類

ドライバー・  
六角棒  
レンチ類

プーラー・  
クランプ類

その他

電動ドリル用  
先端工具類

インパクト  
レンチ用  
ソケット類

ダイヤモンド  
ホイール類

六角シャンク  
ドリル類

腰袋関連

セーフティ  
コード類

寸法表・  
交換部品等

ラチェットメガネレンチ

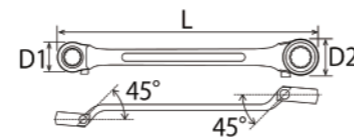

- 用途特長
- オフセット両口メガネ形ラチェットレンチです
  - ラチェット駆動切替はピン式です
  - 本締め可能な強度があります
  - 機械・設備・車両等のボルト・ナット脱着に最適です
  - ギヤ数24(15°送り)

製品番号	JAN	標準価格(¥)	重量(g)	仕様
RW-8X10	4975180396839	8,550	110	対辺寸法:8×10mm / L:192mm / D1:22mm / D2:22mm
RW-10X12	4975180395276	8,550	130	対辺寸法:10×12mm / L:199mm / D1:22mm / D2:26mm
RW-10X13	4975180396914	9,700	170	対辺寸法:10×13mm / L:216mm / D1:22mm / D2:30mm
RW-11X13	4975180396754	9,700	180	対辺寸法:11×13mm / L:227mm / D1:24mm / D2:30mm
RW-12X14	4975180395351	9,700	190	対辺寸法:12×14mm / L:228mm / D1:26mm / D2:30mm
RW-13X17	4975180395436	11,250	270	対辺寸法:13×17mm / L:257mm / D1:30mm / D2:35mm
RW-17X19	4975180395863	11,500	360	対辺寸法:17×19mm / L:291mm / D1:35mm / D2:38mm
RW-19X21	4975180396082	12,300	440	対辺寸法:19×21mm / L:315mm / D1:38mm / D2:42mm
RW-19X22	4975180396167	13,450	440	対辺寸法:19×22mm / L:315mm / D1:38mm / D2:42mm
RW-22X24	4975180396402	15,550	550	対辺寸法:22×24mm / L:344mm / D1:42mm / D2:46mm
RW-24X27	4975180396594	17,200	700	対辺寸法:24×27mm / L:363mm / D1:46mm / D2:50mm
RW-24X30	4975180396600	18,450	790	対辺寸法:24×30mm / L:380mm / D1:46mm / D2:55mm
RW-30X32	4975180396679	20,200	1050	対辺寸法:30×32mm / L:411mm / D1:55mm / D2:57mm

弓形本管レンチ

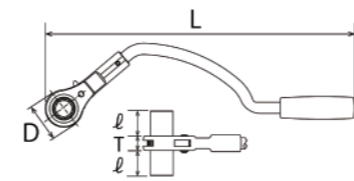

- 用途特長
- 水道管等の本管締付や取り外し作業に最適です
  - 隣接するナットに干渉しない弓形ハンドルです
  - ギヤ数は従来品の2倍で、狭小スペースで作業効率が格段に上がります
  - ギヤ数48(7.5°送り)

製品番号	JAN	標準価格(¥)	重量(g)	仕様
RM-24LYN	4975180389893	32,500	1300	対辺寸法:24×24mm / L:437mm / D:52mm / l:36mm / T:20mm
RM-30LYN	4975180389909	34,650	1500	対辺寸法:30×30mm / L:440mm / D:59mm / l:36mm / T:22mm

伸縮形本管レンチ

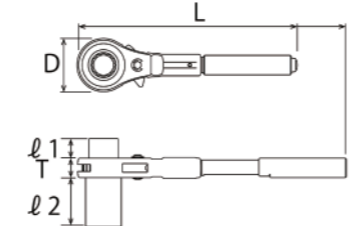

- 用途特長
- 水道管等の本管締付や取り外し作業に最適です
  - 伸縮自在なスライド式ハンドルです
  - ギヤ数24(15°送り)

製品番号	JAN	標準価格(¥)	重量(g)	仕様
RM-19X24LH	4975180389855	17,050	870	対辺寸法:19×24mm / L:245~300mm / D:52mm / l1:18mm / l2:18mm
RM-24X30LH	4975180389862	19,650	1230	対辺寸法:24×30mm / L:250~305mm / D:59mm / l1:56mm / l2:22.5mm

ラチェットコンビ®セット(ホルダー付)



- 用途特長
- ギヤ数72(5°送り)
  - イエローリング付きで締め緩め方向がパッとわかります
  - 本締め可能
  - 自動車・機械・設備・配管・建設等あらゆる産業のボルト・ナット脱着に最適です

製品番号	JAN	標準価格(¥)	重量(g)	仕様
RCW-6000	4975180409058	22,250	530	セット内容:ラチェットコンビ®RCW-8・10・12・13・14・17・ホルダーRCW-6000T

ラチェットコンビ®セット(工具袋入)



- 用途特長
- ギヤ数72(5°送り)
  - イエローリング付きで締め緩め方向がパッとわかります
  - 本締め可能
  - 自動車・機械・設備・配管・建設等あらゆる産業のボルト・ナット脱着に最適です

製品番号	JAN	標準価格(¥)	重量(g)	仕様
RCW-10000S	4975180409065	45,250	1785	セット内容:ラチェットコンビ®RCW-7・8・10・12・13・14・17・19・21・24

ラチェットコンビ®

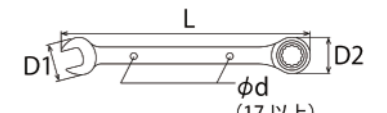

- 用途特長
- ギヤ数72(5°送り)
  - イエローリング付きで締め緩め方向がパッとわかります
  - 本締め可能
  - 自動車・機械・設備・配管・建設等あらゆる産業のボルト・ナット脱着に最適です
  - セーフティコード用穴付(17以上)

製品番号	JAN	標準価格(¥)	重量(g)	仕様
RCW-7	4975180409072	3,000	35	対辺寸法:7mm / L:140mm / D1:16.5mm / D2:17.2mm / phi d:-
RCW-8	4975180409089	3,000	34	対辺寸法:8mm / L:140mm / D1:16.5mm / D2:17.2mm / phi d:-
RCW-9	4975180409096	3,000	41	対辺寸法:9mm / L:150mm / D1:18.5mm / D2:18.8mm / phi d:-
RCW-10	4975180409102	3,150	53	対辺寸法:10mm / L:160mm / D1:20.5mm / D2:20.5mm / phi d:-
RCW-11	4975180409119	3,300	65	対辺寸法:11mm / L:165mm / D1:23mm / D2:22mm / phi d:-
RCW-12	4975180409126	3,550	74	対辺寸法:12mm / L:172mm / D1:25mm / D2:22.8mm / phi d:-
RCW-13	4975180409133	3,750	85	対辺寸法:13mm / L:178mm / D1:27mm / D2:25.2mm / phi d:-
RCW-14	4975180409140	4,000	109	対辺寸法:14mm / L:190mm / D1:29mm / D2:27.5mm / phi d:-
RCW-15	4975180409157	4,150	135	対辺寸法:15mm / L:200mm / D1:31mm / D2:29mm / phi d:-
RCW-16	4975180409164	4,500	141	対辺寸法:16mm / L:208mm / D1:33.4mm / D2:30.5mm / phi d:-
RCW-17	4975180409171	4,650	173	対辺寸法:17mm / L:225mm / D1:35.5mm / D2:32.3mm / phi d:4mm
RCW-18	4975180409188	5,000	198	対辺寸法:18mm / L:236mm / D1:37.5mm / D2:33.3mm / phi d:4mm
RCW-19	4975180409195	5,100	227	対辺寸法:19mm / L:248mm / D1:39.7mm / D2:34.5mm / phi d:4mm
RCW-21	4975180409218	5,850	344	対辺寸法:21mm / L:290mm / D1:45.5mm / D2:42mm / phi d:4mm
RCW-22	4975180409225	6,300	342	対辺寸法:22mm / L:290mm / D1:45.5mm / D2:42mm / phi d:4mm
RCW-24	4975180409249	6,900	513	対辺寸法:24mm / L:334mm / D1:52mm / D2:48.5mm / phi d:4mm

モンキ  
レンチ類

スパナ・  
メガネ  
レンチ類

ラチェット  
レンチ類

ソケット  
レンチ類

トルク  
レンチ類

絶縁  
ソケット類

各種  
プライヤ類

ペンチ  
(刃物)類

ミニプライヤ・  
ニッパ類

電材・管材  
カッター類

ドライバ―  
六角棒  
レンチ類

プーラー・  
クランプ類

その他

電動ドリル用  
先端工具類

インパクト  
レンチ用  
ソケット類

ダイヤモンド  
ホイール類

六角シャンク  
ドリル類

腰袋関連

セーフティ  
コード類

寸法表・  
交換部品等

首振りラチェットコンビ®セット(ホルダー付)



- 用途特長
- ギア数72(5°送り)
  - 首振り角度180度と自由自在に調整できます
  - イエローリング付きで締め緩め方向がパッとわかります
  - 本締め可能
  - 自動車・機械・設備・配管・建設等あらゆる産業のボルト・ナット脱着に最適です

製品番号	JAN	標準価格(¥)	重量(g)	仕様
FRC-6000	4975180409805	28,350	630	セット内容:首振りラチェットコンビ®FRC-8・10・12・13・14・17・ホルダーRCW-6000T

トルク  
レンチ類

絶縁  
ソケット類

各種  
プライヤ類

ペンチ  
(刃物)類

ミニプライヤ・  
ニッパ類

電材・管材  
カッター類

ドライバ―  
六角棒  
レンチ類

プーラー・  
クランプ類

その他

電動ドリル用  
先端工具類

インパクト  
レンチ用  
ソケット類

ダイヤモンド  
ホイール類

六角シャンク  
ドリル類

腰袋関連

セーフティ  
コード類

寸法表・  
交換部品等

首振りラチェットコンビ®セット(工具袋入)



- 用途特長
- ギア数72(5°送り)
  - 首振り角度180度と自由自在に調整できます
  - イエローリング付きで締め緩め方向がパッとわかります
  - 本締め可能
  - 自動車・機械・設備・配管・建設等あらゆる産業のボルト・ナット脱着に最適です

製品番号	JAN	標準価格(¥)	重量(g)	仕様
FRC-10000S	4975180409812	58,300	1985	セット内容:首振りラチェットコンビ®FRC-7・8・10・12・13・14・17・19・21・24

首振りラチェットコンビ®

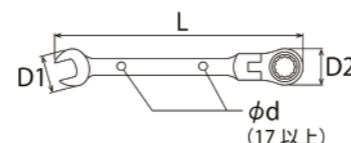

- 用途特長
- ギア数72(5°送り)
  - 首振り角度180度と自由自在に調整できます
  - イエローリング付きで締め緩め方向がパッとわかります
  - 本締め可能
  - 自動車・機械・設備・配管・建設等あらゆる産業のボルト・ナット脱着に最適です
  - セーフティコード用穴付(17以上)

製品番号	JAN	標準価格(¥)	重量(g)	仕様
FRC-7	4975180409317	4,100	39	対辺寸法:7mm / L:140mm / D1:16.5mm / D2:17mm / φd:-
FRC-8	4975180409324	4,100	38	対辺寸法:8mm / L:140mm / D1:16.5mm / D2:17mm / φd:-
FRC-9	4975180409331	4,100	52	対辺寸法:9mm / L:153mm / D1:18.5mm / D2:19mm / φd:-
FRC-10	4975180409348	4,150	65	対辺寸法:10mm / L:158mm / D1:21mm / D2:20.5mm / φd:-
FRC-11	4975180409355	4,300	75	対辺寸法:11mm / L:167mm / D1:22.5mm / D2:22mm / φd:-
FRC-12	4975180409362	4,450	93	対辺寸法:12mm / L:172mm / D1:25mm / D2:23.3mm / φd:-
FRC-13	4975180409379	4,650	106	対辺寸法:13mm / L:178mm / D1:27mm / D2:25.2mm / φd:-
FRC-14	4975180409386	4,950	125	対辺寸法:14mm / L:190mm / D1:29mm / D2:27.5mm / φd:-
FRC-15	4975180409393	5,350	147	対辺寸法:15mm / L:200mm / D1:31mm / D2:28.9mm / φd:-
FRC-16	4975180409409	5,550	164	対辺寸法:16mm / L:208mm / D1:33mm / D2:30.5mm / φd:-
FRC-17	4975180409416	5,900	197	対辺寸法:17mm / L:225mm / D1:35.5mm / D2:32.4mm / φd:4mm
FRC-18	4975180409423	6,200	231	対辺寸法:18mm / L:235mm / D1:37.2mm / D2:33.4mm / φd:4mm
FRC-19	4975180409430	6,450	264	対辺寸法:19mm / L:247mm / D1:39.7mm / D2:34mm / φd:4mm
FRC-21	4975180409447	7,950	369	対辺寸法:21mm / L:275mm / D1:45.5mm / D2:38.6mm / φd:4mm
FRC-24	4975180409461	9,250	574	対辺寸法:24mm / L:312mm / D1:52mm / D2:49mm / φd:4mm

首振りロックラチェットコンビ®セット(ホルダー付)



- 用途特長
- 首振り角度ガッチリロック!8段階で首振り角度が調整できます
  - ギア数72(5°送り)
  - イエローリング付きで締め緩め方向がパッとわかります
  - 本締め可能
  - 自動車・機械・設備・配管・建設等あらゆる産業のボルト・ナット脱着に最適です

製品番号	JAN	標準価格(¥)	重量(g)	仕様
FRC-6000LK	4975180407184	36,850	630	セット内容:首振りロックラチェットコンビ®FRC-8LK・10LK・12LK・13LK・14LK・17LK・ホルダーRCW-6000T

首振りロックラチェットコンビ®セット(工具袋入)



- 用途特長
- 首振り角度ガッチリロック!8段階で首振り角度が調整できます
  - ギア数72(5°送り)
  - イエローリング付きで締め緩め方向がパッとわかります
  - 本締め可能
  - 自動車・機械・設備・配管・建設等あらゆる産業のボルト・ナット脱着に最適です

製品番号	JAN	標準価格(¥)	重量(g)	仕様
FRC-10000LKS	4975180407191	80,100	2300	セット内容:首振りロックラチェットコンビ®FRC-8LK・10LK・12LK・13LK・14LK・17LK・19LK・21LK・22LK・24LK

首振りロックラチェットコンビ®

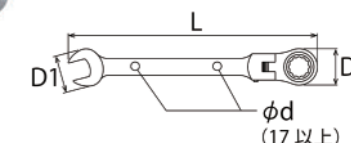

- 用途特長
- 首振り角度ガッチリロック!8段階で首振り角度が調整できます
  - ギア数72(5°送り)
  - イエローリング付きで締め緩め方向がパッとわかります
  - 本締め可能
  - 自動車・機械・設備・配管・建設等あらゆる産業のボルト・ナット脱着に最適です

製品番号	JAN	標準価格(¥)	重量(g)	仕様
FRC-7LK	4975180407108	5,300	42	対辺寸法:7mm / L:140mm / D1:16.5mm / D2:17mm / φd:-
FRC-8LK	4975180407207	5,300	39	対辺寸法:8mm / L:140mm / D1:16.5mm / D2:17mm / φd:-
FRC-10LK	4975180407221	5,400	66	対辺寸法:10mm / L:160mm / D1:21mm / D2:20.5mm / φd:-
FRC-12LK	4975180407245	5,850	94	対辺寸法:12mm / L:172mm / D1:25mm / D2:23.3mm / φd:-
FRC-13LK	4975180407252	6,100	107	対辺寸法:13mm / L:178mm / D1:27mm / D2:25.2mm / φd:-
FRC-14LK	4975180407269	6,450	126	対辺寸法:14mm / L:190mm / D1:29mm / D2:27.5mm / φd:-
FRC-17LK	4975180407290	7,600	198	対辺寸法:17mm / L:225mm / D1:35.5mm / D2:32.3mm / φd:4mm
FRC-19LK	4975180407313	8,250	265	対辺寸法:19mm / L:247mm / D1:39.7mm / D2:34mm / φd:4mm
FRC-21LK	4975180407320	10,200	369	対辺寸法:21mm / L:275mm / D1:45.5mm / D2:38.6mm / φd:4mm
FRC-22LK	4975180407337	10,800	370	対辺寸法:22mm / L:275mm / D1:45.5mm / D2:38.6mm / φd:4mm
FRC-24LK	4975180407351	11,800	575	対辺寸法:24mm / L:312mm / D1:50.3mm / D2:49mm / φd:4mm

モンキ  
レンチ類

スパナ・  
メガネ  
レンチ類

ラチェット  
レンチ類

ソケット  
レンチ類

トルク  
レンチ類

絶縁  
ソケット類

各種  
プライヤ類

ベンチ  
(刃物)類

ミニプライヤ・  
ニッパ類

電材・管材  
カッター類

ドライバ―  
六角棒  
レンチ類

プーラー・  
クランプ類

その他

電動ドリル用  
先端工具類

インパクト  
レンチ用  
ソケット類

ダイヤモンド  
ホイール類

六角シャンク  
ドリル類

腰袋関連

セーフティ  
コード類

寸法表・  
交換部品等

ショートラチェットコンビ®

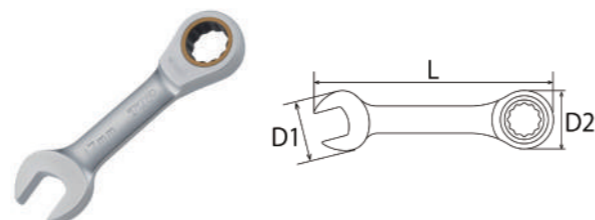

- 用途特長
- 手のひらにすっぽり入る超コンパクトサイズ
  - ギア数72(5°送り)
  - イエローリング付きで締め緩め方向がパッとわかります
  - 本締め可能
  - 自動車・機械・設備・配管・建設等あらゆる産業のボルト・ナット脱着に最適です

製品番号	JAN	標準価格(¥)	重量(g)	仕様
RCW-8S	4975180409676	2,950	26	対辺寸法:8mm / L:89mm / D1:16.5mm / D2:17.2mm
RCW-10S	4975180409683	3,150	40	対辺寸法:10mm / L:96mm / D1:20.5mm / D2:20.5mm
RCW-12S	4975180409690	3,550	48	対辺寸法:12mm / L:107mm / D1:25mm / D2:22.8mm
RCW-13S	4975180409706	3,750	58	対辺寸法:13mm / L:110mm / D1:27mm / D2:25.2mm
RCW-14S	4975180409713	4,000	74	対辺寸法:14mm / L:116mm / D1:29mm / D2:27.5mm
RCW-17S	4975180409720	4,650	123	対辺寸法:17mm / L:130mm / D1:35.5mm / D2:32.5mm
RCW-19S	4975180409737	5,100	160	対辺寸法:19mm / L:140mm / D1:40.5mm / D2:34.5mm
RCW-21S	4975180409744	5,800	267	対辺寸法:21mm / L:165mm / D1:45.5mm / D2:43mm

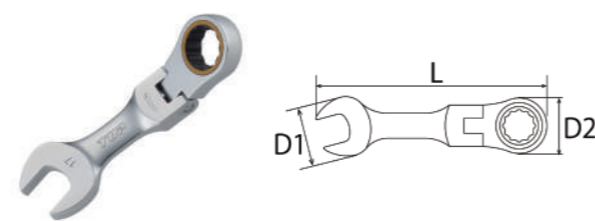

- 用途特長
- 首振り角度180度で手のひらサイズのショートタイプ
  - ギア数72(5°送り)
  - イエローリング付きで締め緩め方向がパッとわかります
  - 本締め可能
  - 自動車・機械・設備・配管・建設等あらゆる産業のボルト・ナット脱着に最適です

製品番号	JAN	標準価格(¥)	重量(g)	仕様
FRC-8S	4975180409911	4,100	35	対辺寸法:8mm / L:93mm / D1:16.5mm / D2:17mm
FRC-10S	4975180409928	4,150	51	対辺寸法:10mm / L:94mm / D1:21mm / D2:20.5mm
FRC-12S	4975180409935	4,500	69	対辺寸法:12mm / L:105mm / D1:25mm / D2:23.3mm
FRC-13S	4975180409942	4,650	80	対辺寸法:13mm / L:107mm / D1:27mm / D2:25.2mm
FRC-14S	4975180409959	4,950	97	対辺寸法:14mm / L:117mm / D1:29mm / D2:27.5mm
FRC-17S	4975180409966	5,900	146	対辺寸法:17mm / L:124mm / D1:35.5mm / D2:32.4mm
FRC-19S	4975180409973	6,500	195	対辺寸法:19mm / L:138mm / D1:39.7mm / D2:34mm



- 用途特長
- トップラチェットコンビ専用のホルダーです
  - トップラチェットコンビシリーズRCW-7~17, FRC-7~17が収納できます

製品番号	JAN	標準価格(¥)	重量(g)	仕様
RCW-6000T	4975180815583	450	17	トップラチェットコンビ専用のホルダーです

板ラチェットレンチ

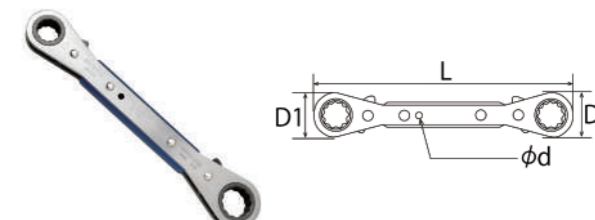

- 用途特長
- 本体プレート部はサビにくく、強度と耐久性の高いステンレス製です
  - 本締め可能な強度があります
  - 機械・設備・配管・建設等あらゆる産業のボルト・ナット脱着に最適です
  - ギア数18(20°送り)

製品番号	JAN	標準価格(¥)	重量(g)	仕様
PR-5.5X7N	4975180412546	2,850	50	対辺寸法:5.5×7mm / L:115mm / D1:16mm / D2:17mm / φd:-
PR-6X7N	4975180412621	2,850	50	対辺寸法:6×7mm / L:115mm / D1:16mm / D2:17mm / φd:-
PR-8X9N	4975180412706	3,050	65	対辺寸法:8×9mm / L:120mm / D1:18mm / D2:22mm / φd:-
PR-8X10N	4975180412898	3,200	65	対辺寸法:8×10mm / L:120mm / D1:18mm / D2:22mm / φd:-
PR-10X12N	4975180412973	3,800	95	対辺寸法:10×12mm / L:140mm / D1:22mm / D2:24mm / φd:3.5mm
PR-10X13N	4975180413000	4,050	110	対辺寸法:10×13mm / L:146mm / D1:22mm / D2:28mm / φd:3.5mm
PR-11X13N	4975180413192	4,050	125	対辺寸法:11×13mm / L:165mm / D1:24mm / D2:28mm / φd:3.5mm
PR-12X14N	4975180413277	4,250	120	対辺寸法:12×14mm / L:165mm / D1:24mm / D2:28mm / φd:3.5mm
PR-13X15N	4975180413352	4,550	195	対辺寸法:13×15mm / L:190mm / D1:28mm / D2:32mm / φd:4mm
PR-13X17N	4975180413437	5,350	190	対辺寸法:13×17mm / L:190mm / D1:28mm / D2:32mm / φd:4mm
PR-14X17N	4975180413512	5,350	185	対辺寸法:14×17mm / L:190mm / D1:28mm / D2:32mm / φd:4mm
PR-17X19N	4975180413604	5,650	255	対辺寸法:17×19mm / L:215mm / D1:32mm / D2:39mm / φd:5mm
PR-17X21N	4975180413789	5,750	250	対辺寸法:17×21mm / L:215mm / D1:32mm / D2:39mm / φd:5mm
PR-19X21N	4975180413864	5,950	310	対辺寸法:19×21mm / L:226mm / D1:39mm / D2:40mm / φd:5mm
PR-19X22N	4975180413949	5,950	310	対辺寸法:19×22mm / L:226mm / D1:39mm / D2:40mm / φd:5mm
PR-19X24N	4975180414007	6,600	300	対辺寸法:19×24mm / L:240mm / D1:40mm / D2:42mm / φd:5mm
PR-21X23N	4975180414083	6,600	300	対辺寸法:21×23mm / L:240mm / D1:40mm / D2:42mm / φd:5mm
PR-22X24N	4975180414168	7,400	295	対辺寸法:22×24mm / L:240mm / D1:40mm / D2:42mm / φd:5mm

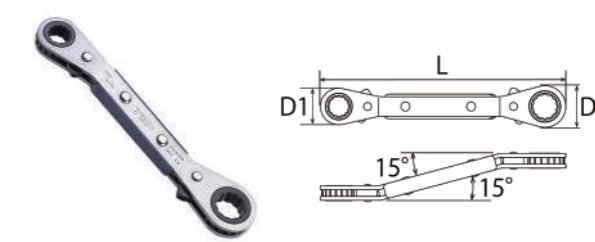

- 用途特長
- 使いやすさ抜群、15°の角度がついたベントタイプ
  - 本体プレート部はサビにくく、強度と耐久性の高いステンレス製です
  - 本締め可能な強度があります
  - 機械・設備・配管・建設等あらゆる産業のボルト・ナット脱着に最適です
  - ギア数18(20°送り)

製品番号	JAN	標準価格(¥)	重量(g)	仕様
PRB-8X10	4975180415059	3,750	65	対辺寸法:8×10mm / L:119mm / D1:18mm / D2:22mm
PRB-10X12	4975180415134	4,450	95	対辺寸法:10×12mm / L:138mm / D1:22mm / D2:24mm
PRB-10X13	4975180415219	4,750	110	対辺寸法:10×13mm / L:144mm / D1:22mm / D2:28mm
PRB-11X13	4975180415301	4,750	125	対辺寸法:11×13mm / L:163mm / D1:24mm / D2:28mm
PRB-12X14	4975180415486	5,000	120	対辺寸法:12×14mm / L:163mm / D1:24mm / D2:28mm
PRB-13X17	4975180415509	6,250	185	対辺寸法:13×17mm / L:188mm / D1:28mm / D2:32mm
PRB-14X17	4975180415561	6,250	185	対辺寸法:14×17mm / L:188mm / D1:28mm / D2:32mm
PRB-17X19	4975180415646	6,500	255	対辺寸法:17×19mm / L:212mm / D1:32mm / D2:39mm
PRB-17X21	4975180415684	6,800	250	対辺寸法:17×21mm / L:212mm / D1:32mm / D2:39mm



- 用途特長
- 機械・設備・配管・建設等あらゆる産業のボルト・ナット脱着に最適です
  - 1丁で4サイズ使用できます
  - 本締め可能な強度があります
  - 本体プレート部はサビにくく、強度と耐久性の高いステンレス製です
  - ギア数18(20°送り)

製品番号	JAN	標準価格(¥)	重量(g)	仕様
PRW-147SS	4975180412058	20,650	650	セット内容:4サイズ板ラチェットレンチPRW-1・4・7S

モンキ  
レンチ類

スパナ・  
メガネ  
レンチ類

ラチェット  
レンチ類

ソケット  
レンチ類

トルク  
レンチ類

絶縁  
ソケット類

各種  
プライヤ類

ペンチ  
(刃物)類

ミニプライヤ・  
ニッパ類

電材・管材  
カッター類

ドライバー・  
六角棒  
レンチ類

プーラー・  
クランプ類

その他

電動ドリル用  
先端工具類

インパクト  
レンチ用  
ソケット類

ダイヤモンド  
ホイール類

六角シャンク  
ドリル類

腰袋関連

セーフティ  
コード類

寸法表・  
交換部品等

4サイズ板ラチェットレンチ



- 用途特長
- 1丁で4サイズ使用できます
  - 本締め可能な強度があります
  - 本体プレート部はサビにくく、強度と耐久性の高いステンレス製です
  - 機械・設備・配管・建設等あらゆる産業のボルト・ナット脱着に最適です
  - ギア数18(20°送り)

製品番号	JAN	標準価格(¥)	重量(g)	仕様
PRW-1	4975180412119	3,600	65	対辺寸法:5.5×6×7×8mm / L:115mm / D1:16mm / D2:17mm
PRW-2	4975180412126	4,550	115	対辺寸法:9×10×11×12mm / L:140mm / D1:22mm / D2:24mm
PRW-3	4975180412133	5,400	130	対辺寸法:8×10×12×13mm / L:146mm / D1:22mm / D2:28mm
PRW-4	4975180412140	5,500	150	対辺寸法:10×12×13×14mm / L:165mm / D1:24mm / D2:28mm
PRW-5	4975180412157	6,250	220	対辺寸法:13×14×15×17mm / L:190mm / D1:28mm / D2:32mm
PRW-6	4975180412164	7,200	305	対辺寸法:13×17×19×21mm / L:215mm / D1:32mm / D2:39mm
PRW-7S	4975180412188	8,850	375	対辺寸法:17×19×21×24mm / L:240mm / D1:40mm / D2:42mm
PRW-7	4975180412171	8,850	370	対辺寸法:19×21×22×24mm / L:240mm / D1:40mm / D2:42mm

レースウェイ用ソケット付ラクラッチ



- 用途特長
- セット内容:ラクラッチPRW-3L、レースウェイ用ソケットECS-17
  - 1丁で4サイズ使用できるロングソケットラチェットレンチ
  - レースウェイD1・ダクター対応(D1・D2)

製品番号	JAN	標準価格(¥)	重量(g)	仕様
PRW-3LS	4975180412461	10,950	240	対辺寸法:8×10×12×13mm(PRW-3L)・17mm(ECS-17) / 全長146mm

ラクラッチ・マルチソケットセット



- 用途特長
- ラクラッチとソケット長を延長できるマルチソケットのセットです
  - 保管に便利なケース付

製品番号	JAN	標準価格(¥)	重量(g)	仕様
PRW-6LS	4975180416025	22,550	655	ケース寸法(高さ×幅×奥行):40×200×153mm

ダイヤモンド  
ホイール類

六角シャンク  
ドリル類

腰袋関連

セーフティ  
コード類

寸法表・  
交換部品等

ハイラッチ

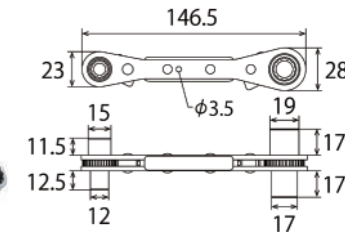

- 用途特長
- 従来の1/2の振り幅でギア送りが可能
  - 空転トルクが軽く、使い心地の良いハイグレードな板ラチェットです
  - 本体プレート部はアルミですので軽量です
  - アルミニウムの表面に酸化被膜を形成することで耐久性・耐摩耗性がアップ
  - 電路支持金具の取り付け作業に
  - ギア数36(10°送り)

製品番号	JAN	標準価格(¥)	重量(g)	仕様
PRW-3HL	4975180414403	10,200	145	対辺寸法(mm):8×10×12×13 / 全長:146.5mm

ハイカンラッチ

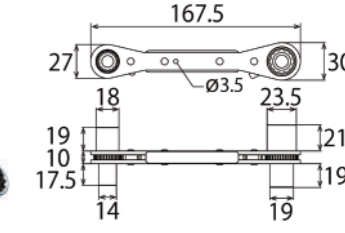

- 用途特長
- ギア数36(10°送り)と従来品の2倍
  - 本体プレート部はアルミ合金製でソケットは強度のある鉄製です
  - 本体プレートにはアルマイト処理を行っており、耐久性・耐摩耗性がアップ
  - 2段爪の採用で本締めに必要な強度があります
  - 空転トルクが軽く、使い心地の良いハイグレードな板ラチェットです
  - 各種ラックの取り付け作業、配管バンド・電路指示器具の着脱に最適です

製品番号	JAN	標準価格(¥)	重量(g)	仕様
PRW-4HLK	4975180414465	11,700	190	対辺寸法(mm):10×13×14×17 / 全長:167.5mm

ハイスライドラッチ

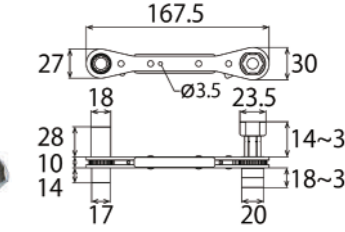

- 用途特長
- ギア数36(10°送り)と従来品の2倍
  - 本体プレート部はアルミ合金製でソケットは強度のある鉄製です
  - 本体プレートにはアルマイト処理を行っており、耐久性・耐摩耗性がアップ
  - 2段爪の採用で本締めに必要な強度があります
  - 空転トルクが軽く、使い心地の良いハイグレードな板ラチェットです
  - レースウェイダクト(D-1)の取り付けが可能で、14×17側はスライド仕様です

製品番号	JAN	標準価格(¥)	重量(g)	仕様
PRW-4HL	4975180414458	14,000	200	対辺寸法(mm):12×13×14×17 / 全長:167.5mm

ラクラッチ

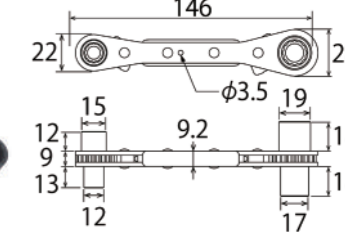

- 用途特長
- 各種ラックの取り付け作業に最適です
  - 配管バンド・電路支持金具の脱着にも適しています
  - 1丁で4サイズ使用できるロングソケットラチェットレンチ
  - 本体プレート部はサビにくく、強度と耐久性の高いステンレス製です
  - ギア数:18(20°送り)

製品番号	JAN	標準価格(¥)	重量(g)	仕様
PRW-3L	4975180412201	8,800	185	対辺寸法(mm):8×10×12×13 / 全長:146mm

モンキ  
レンチ類

スパナ・  
メガネ  
レンチ類

ラチェット  
レンチ類

ソケット  
レンチ類

トルク  
レンチ類

絶縁  
ソケット類

各種  
プライヤ類

ペンチ  
(刃物)類

ミニプライヤ・  
ニッパ類

電材・管材  
カッター類

ドライバー・  
六角棒  
レンチ類

プーラー・  
クランプ類

その他

電動ドリル用  
先端工具類

インパクト  
レンチ用  
ソケット類

ダイヤモンド  
ホイール類

六角シャンク  
ドリル類

腰袋関連

セーフティ  
コード類

寸法表・  
交換部品等

モンキ  
レンチ類

スパナ・  
メガネ  
レンチ類

ラチェット  
レンチ類

ソケット  
レンチ類

トルク  
レンチ類

絶縁  
ソケット類

各種  
プライヤ類

ペンチ  
(刃物)類

ミニプライヤ・  
ニッパ類

電材・管材  
カッター類

ドライバー・  
六角棒  
レンチ類

プーラー・  
クランプ類

その他

電動ドリル用  
先端工具類

インパクト  
レンチ用  
ソケット類

ダイヤモンド  
ホイール類

六角シャンク  
ドリル類

腰袋関連

セーフティ  
コード類

寸法表・  
交換部品等

アルラッチ

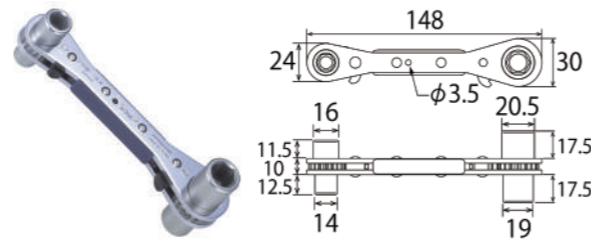

- 本体・ソケット部がアルミ合金製で超軽量、驚きの95g
- ソケット部6角、2段爪の採用により電路支持金具等の締付には十分な強度があります
- 各種ラックの取り付け作業に最適です
- ギア数:18(20°送り)

用途特長

製品番号	JAN	標準価格(¥)	重量(g)	仕様
PRW-3LA	4975180412386	9,400	95	対辺寸法(mm):8×10×12×13 / 全長:148mm

絶縁  
ソケット類

スライドラッチ

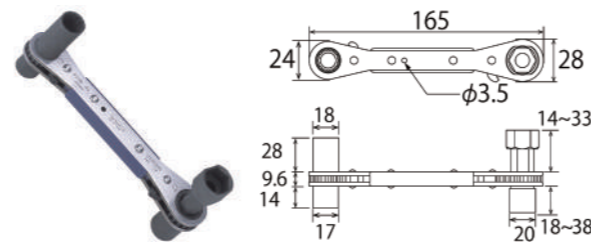

- 各種ラックの取り付け作業に最適です
- 14・17mm側のソケットはスライド仕様です
- 本体プレート部はサビにくく、強度と耐久性の高いステンレス製です
- ギア数18(20°送り)

用途特長

製品番号	JAN	標準価格(¥)	重量(g)	仕様
PRW-4L	4975180412225	12,950	245	対辺寸法(mm):12×13×14×17 / 全長:165mm

電材・管材  
カッター類

ドライバー・  
六角棒  
レンチ類

プーラー・  
クランプ類

その他

ライトスラッチ2

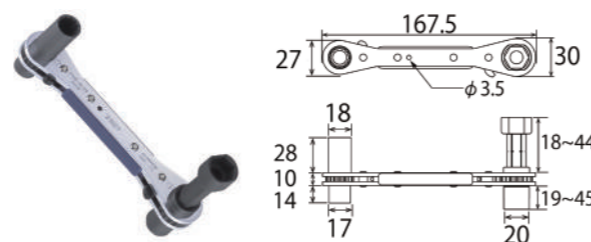

- 本体部はアルミ合金製でソケット部は強度のある鉄製です
- 各種ラックの取り付け作業に最適です
- レースウェイダクトD1・D2の取り付けに
- ギア数18(20°送り)

用途特長

製品番号	JAN	標準価格(¥)	重量(g)	仕様
PRW-4LA2	4975180418159	13,800	210	対辺寸法(mm):12×13×14×17 / 全長:167.5mm

インパクト  
レンチ用  
ソケット類

ダイヤモンド  
ホイール類

両スライドラッチ

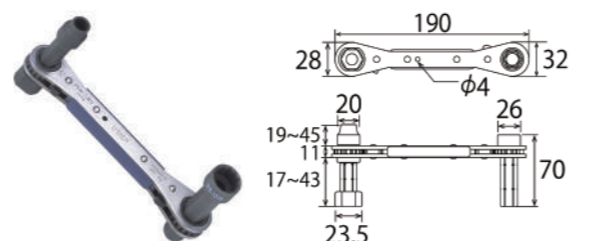

- 電材屋さん向けの両スライドラチェットです
- レースウェイダクトD1・D2の取り付けに
- 各種ラックの取り付け作業に最適です
- ギア数18(20°送り)

用途特長

製品番号	JAN	標準価格(¥)	重量(g)	仕様
PRW-5WS	4975180418401	15,200	355	対辺寸法(mm):10×13×17×19 / 全長:190mm

寸法表・  
交換部品等

両スライドカンラッチ

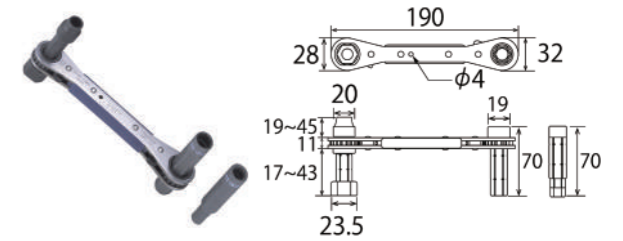

- 6種類のサイズのラチェットレンチです
- 13・14側のソケットは取り外し可能で8・12のソケットを装着できます
- 12mm・12.7mmの継足(持出)ソケットにも使用できます
- 各種ラックの取り付け作業に最適です
- 配管バンド・電路支持金具の脱着にも適しています
- 本体プレートはさびにくく、強度と耐久性の高いステンレス製です
- ギア数18(20°送り)

用途特長

製品番号	JAN	標準価格(¥)	重量(g)	仕様
PRW-5WSK	4975180418456	17,300	415	対辺寸法:本体10×17mm・ソケットWS-0812(8×12mm)・ソケットWS-1314(13×14mm) / 全長:190mm

モンキ  
レンチ類

スパナ・  
メガネ  
レンチ類

ラチェット  
レンチ類

ソケット  
レンチ類

トルク  
レンチ類

絶縁  
ソケット類

各種  
プライヤ類

ペンチ  
(刃物)類

ミニプライヤ・  
ニッパ類

電材・管材  
カッター類

ドライバー・  
六角棒  
レンチ類

プーラー・  
クランプ類

その他

電動ドリル用  
先端工具類

インパクト  
レンチ用  
ソケット類

ダイヤモンド  
ホイール類

六角シャンク  
ドリル類

腰袋関連

セーフティ  
コード類

寸法表・  
交換部品等

両スライドラッチ本体

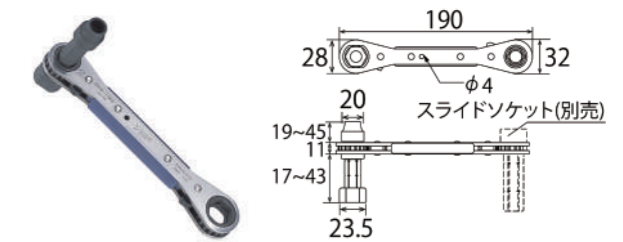

- 用途に合わせて別売のスライドソケットが装着できます
- レースウェイダクトD1・D2の取り付けにも使用できます
- 各種ラックの取り付け作業に最適です
- 配管バンド・電路支持金具の脱着にも適しています
- ギア数18(20°送り)

用途特長

製品番号	JAN	標準価格(¥)	重量(g)	仕様
PRW-5W	4975180417503	12,000	275	両スライドラッチ本体 / 対辺寸法:10×17mm

ミニプライヤ・  
ニッパ類

電材・管材  
カッター類

ドライバー・  
六角棒  
レンチ類

プーラー・  
クランプ類

その他

スライドソケット

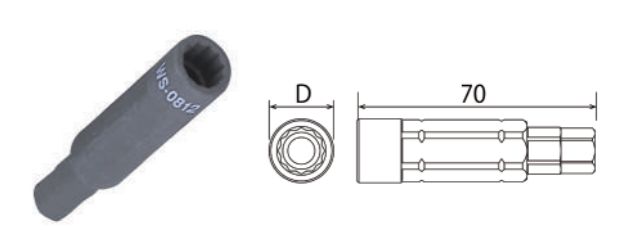

- スライドラッチシリーズに装着してご使用いただけます
- スライドラッチ用ソケット

用途特長

製品番号	JAN	標準価格(¥)	重量(g)	仕様
WS-0812	4975180418586	2,800	75	対辺寸法:8×12mm / D:19mm
WS-1314	4975180418593	2,550	65	対辺寸法:13×14mm / D:19mm
WS-1319	4975180418609	3,250	80	対辺寸法:13×19mm / D:26mm

電動ドリル用  
先端工具類

インパクト  
レンチ用  
ソケット類

ダイヤモンド  
ホイール類

六角シャンク  
ドリル類

腰袋関連

セーフティ  
コード類

寸法表・  
交換部品等

カンラッチ

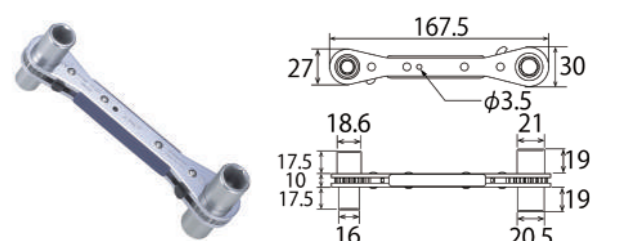

- 本体・ソケット部がアルミ合金製で相手を傷つけず、しかも超軽量
- ソケット部6角、2段爪の採用
- 各種配管バンドの締め付けには十分な強度があります
- 一般産業用締付トルク(強度区分4.6)の3~4倍の設定トルクとなっています
- 各種ラックの取り付け作業、配管バンド・電路指示金具の着脱に最適です
- ギア数18(20°送り)

用途特長

製品番号	JAN	標準価格(¥)	重量(g)	仕様
PRW-4LAK	4975180414847	10,400	115	対辺寸法(mm):10×12×13×14 / 全長:167.5mm

モンキ  
レンチ類

スパナ・  
メガネ  
レンチ類

ラチェット  
レンチ類

ソケット  
レンチ類

トルク  
レンチ類

絶縁  
ソケット類

各種  
プライヤ類

ペンチ  
(刃物)類

ミニプライヤ  
ニッパ類

電材・管材  
カッター類

ドライバ―  
六角棒  
レンチ類

プーラー  
クランプ類

その他

電動ドリル用  
先端工具類

インパクト  
レンチ用  
ソケット類

ダイヤモンド  
ホイール類

六角シャンク  
ドリル類

腰袋関連

セーフティ  
コード類

寸法表・  
交換部品等

鉄カンラッチ

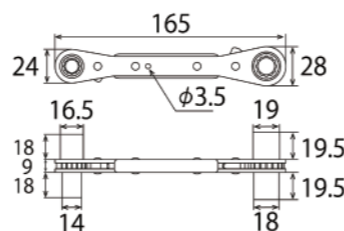

- 用途特長
- 4サイズ使用できるロングソケットラチェットです
  - 各種ラックの取り付け作業、配管バンド・電路指示金具の着脱に最適です
  - ギア数18(20°送り)

製品番号	JAN	標準価格(¥)	重量(g)	仕様
PRW-4LK	4975180414755	9,700	200	対辺寸法(mm):10×12×13×14 / 全長:165mm

継足ソケットアダプター



- 用途特長
- 持出・継足ソケットの着脱に(50mmにも対応)
  - ラチェットレンチ・メガネレンチ等に接続してご使用ください

製品番号	JAN	標準価格(¥)	重量(g)	仕様
TSA-13	4975180418661	2,700	85	適用六角穴寸法:12・12.7mm(呼び13用) / 全長:100mm
TSA-20	4975180418678	2,950	110	適用六角穴寸法:16・16.5・17mm(呼び20用) / 全長:100mm
TSA-25	4975180418685	3,600	150	適用六角穴寸法:21.5・22・22.5mm(呼び25用) / 全長:100mm

ソケットレンチセット(差込角9.5mm) 14点



- 用途特長
- ソケット(12角):6・8・9・10・12・14・17・19・21・23mm
  - プラグソケット:PS-320
  - ラチェットハンドル:RH-3
  - エクステンションバー:-EX-3125
  - ユニバーサルジョイント:UN-3

製品番号	JAN	標準価格(¥)	重量(g)	仕様
SWS-310M	4975180780508	28,000	1424	差込角:9.5mm(3/8") / ギア数:72(5°送り) / 12角サーフェイスソケット仕様

ソケットレンチセット(差込角9.5mm) 13点



- 用途特長
- ソケット(12角):6・8・10・11・12・13・14・17・19・22mm
  - ラチェットハンドル:RH-3
  - スピナハンドル:S-3
  - エクステンションバー:-EX-3125

製品番号	JAN	標準価格(¥)	重量(g)	仕様
SWS-310S	4975180780690	26,500	1452	差込角:9.5mm(3/8") / ギア数:72(5°送り) / 12角サーフェイスソケット仕様

ソケットレンチセットM(差込角12.7mm) 10点



- 用途特長
- ソケット(12角):10・12・14・17・19・21・23・26mm
  - 強力型ラチェットハンドル:RH-4R
  - エクステンションバー:-EX-415

製品番号	JAN	標準価格(¥)	重量(g)	仕様
SWS-408M	4975180780348	21,750	2400	差込角:12.7mm(1/2") / ギア数:24(15°送り) / 12角サーフェイスソケット仕様

ソケットレンチセットS(差込角12.7mm) 10点



- 用途特長
- ソケット(12角):10・13・14・17・19・22・24・27mm
  - 強力型ラチェットハンドル:RH-4R
  - エクステンションバー:-EX-415

製品番号	JAN	標準価格(¥)	重量(g)	仕様
SWS-408S	4975180780423	22,000	2400	差込角:12.7mm(1/2") / ギア数:24(15°送り) / 12角サーフェイスソケット仕様

モンキ  
レンチ類

スパナ・  
メガネ  
レンチ類

ラチェット  
レンチ類

ソケット  
レンチ類

トルク  
レンチ類

絶縁  
ソケット類

各種  
プライヤ類

ペンチ  
(刃物)類

ミニプライヤ  
ニッパ類

電材・管材  
カッター類

ドライバー  
六角棒  
レンチ類

プーラー  
クランプ類

その他

電動ドリル用  
先端工具類

インパクト  
レンチ用  
ソケット類

ダイヤモンド  
ホイール類

六角シャンク  
ドリル類

腰袋関連

セーフティ  
コード類

寸法表・  
交換部品等

ソケットレンチセット(差込角12.7mm)13点



- 用途特長
- ソケット(12角):8・10・12・13・14・17・19・21・23・26mm
  - ラチェットハンドル:RH-4
  - エクステンションバー:EX-415
  - ユニバーサルジョイント:UN-4

製品番号	JAN	標準価格(¥)	重量(g)	仕様
SWS-410M	4975180780461	29,750	2600	差込角:12.7mm(1/2") / ギア数:72(5°送り) / 12角サーフェイスソケット仕様

モンキ  
レンチ類

スパナ・  
メガネ  
レンチ類

ラチェット  
レンチ類

ソケット  
レンチ類

トルク  
レンチ類

絶縁  
ソケット類

各種  
プライヤ類

ペンチ  
(刃物)類

ミニプライヤ  
ニッパ類

電材・管材  
カッター類

ドライバー  
六角棒  
レンチ類

プーラー  
クランプ類

その他

電動ドリル用  
先端工具類

インパクト  
レンチ用  
ソケット類

ダイヤモンド  
ホイール類

六角シャンク  
ドリル類

腰袋関連

セーフティ  
コード類

寸法表・  
交換部品等

ソケットレンチセット(差込角19.0mm)12点



- 用途特長
- ソケット(12角):22・24・27・30・32・36・41・46・50mm
  - 強力型ラチェットハンドル:RH-6R
  - スライディングTハンドル:ST-6
  - エクステンションバー:EX-620

製品番号	JAN	標準価格(¥)	重量(g)	仕様
SWS-609M	4975180805515	98,750	11500	差込角:19.0mm(3/4") / ギア数:24(15°送り) / 12角サーフェイスソケット仕様

ソケットレンチセット(差込角19.0mm)16点



- 用途特長
- ソケット(12角):22・24・27・30・32・36・41・46・50・55・60mm
  - 強力型ラチェットハンドル:RH-6R
  - スピナハンドル:S-6
  - スライディングTハンドル:ST-6
  - エクステンションバー:EX-620
  - エクステンションバー:EX-640

製品番号	JAN	標準価格(¥)	重量(g)	仕様
SWS-611M	4975180805522	159,750	18000	差込角:19.0mm(3/4") / ギア数:24(15°送り) / 12角サーフェイスソケット仕様

サーフェイスソケットレンチセット(差込角9.5mm)13点



- 用途特長
- ソケット(6角):6・8・10・11・12・13・14・17・19・22mm
  - ラチェットハンドル:RH-3
  - エクステンションバー:EX-3125
  - プラグソケット:PS-320

製品番号	JAN	標準価格(¥)	重量(g)	仕様
SSS-310	4975180781314	25,000	1700	差込角:9.5mm(3/8") / ギア数:72(5°送り) / 6角サーフェイスソケット仕様

サーフェイスソケットレンチセット(差込角9.5mm)15点



- 用途特長
- ソケット(6角):6・8・10・11・12・13・14・17・19・22mm
  - ラチェットハンドル:RH-3
  - ハンディラチェットFタイプ:RH-3SF
  - エクステンションバー:EX-3125
  - フレックスエクステンションバー:EX-3050F
  - プラグソケット:PS-320

製品番号	JAN	標準価格(¥)	重量(g)	仕様
SSS-310F	4975180781581	34,250	1900	差込角:9.5mm(3/8") / ギア数:72(5°送り) / 6角サーフェイスソケット仕様

モンキ  
レンチ類

スパナ・  
メガネ  
レンチ類

ラチェット  
レンチ類

ソケット  
レンチ類

トルク  
レンチ類

絶縁  
ソケット類

各種  
プライヤ類

ペンチ  
(刃物)類

ミニプライヤ  
ニッパ類

電材・管材  
カッター類

ドライバー  
六角棒  
レンチ類

プーラー  
クランプ類

その他

電動ドリル用  
先端工具類

インパクト  
レンチ用  
ソケット類

ダイヤモンド  
ホイール類

六角シャンク  
ドリル類

腰袋関連

セーフティ  
コード類

寸法表・  
交換部品等

サーフェイスソケットレンチセット(差込角12.7mm)16点



用途特長

- ソケット(6角):10・11・12・13・14・17・19・21・22・23・24・26・27mm
- ラチェットハンドル:RH-4
- エクステンションバー:EX-415
- プラグソケット:PS-420

製品番号	JAN	標準価格(¥)	重量(g)	仕様
SSS-413	4975180781666	34,000	3000	差込角:12.7mm(1/2") / ギヤ数:72(5°送り) / 6角サーフェイスソケット仕様

トルク  
レンチ類

絶縁  
ソケット類

各種  
プライヤ類

ペンチ  
(刃物)類

ミニプライヤ  
ニッパ類

電材・管材  
カッター類

ドライバー  
六角棒  
レンチ類

プーラー  
クランプ類

その他

電動ドリル用  
先端工具類

インパクト  
レンチ用  
ソケット類

ダイヤモンド  
ホイール類

六角シャンク  
ドリル類

腰袋関連

セーフティ  
コード類

寸法表・  
交換部品等

サーフェイスソケットレンチセット(差込角12.7mm)18点



用途特長

- ソケット(6角):10・11・12・13・14・17・19・21・22・23・24・26・27mm
- ラチェットハンドル:RH-4
- ハンディラチェットFタイプ:RH-4SF
- エクステンションバー:EX-415
- フレックスエクステンションバー:EX-4075F
- プラグソケット:PS-420

製品番号	JAN	標準価格(¥)	重量(g)	仕様
SSS-413F	4975180781741	43,750	3400	差込角:12.7mm(1/2") / ギヤ数:72(5°送り) / 6角サーフェイスソケット仕様

電材・管材  
カッター類

ドライバー  
六角棒  
レンチ類

プーラー  
クランプ類

その他

電動ドリル用  
先端工具類

インパクト  
レンチ用  
ソケット類

ダイヤモンド  
ホイール類

六角シャンク  
ドリル類

腰袋関連

セーフティ  
コード類

寸法表・  
交換部品等

サーフェイスソケットレンチセット(差込角12.7mm)22点



用途特長

- ソケット(6角):8・10・11・12・13・14・17・19・21・22・23・24・26・27・29・30・32mm
- ラチェットハンドル:RH-4
- スピナハンドル:S-4
- エクステンションバー:EX-415
- フレックスエクステンションバー:EX-4075F
- クロスバー:CB

製品番号	JAN	標準価格(¥)	重量(g)	仕様
SSS-417S	4975180782045	47,500	4600	差込角:12.7mm(1/2") / ギヤ数:72(5°送り) / 6角サーフェイスソケット仕様

インパクト  
レンチ用  
ソケット類

ダイヤモンド  
ホイール類

六角シャンク  
ドリル類

腰袋関連

セーフティ  
コード類

寸法表・  
交換部品等

首振り伸縮ラチェットハンドルセット



用途特長

- ソケット(6角):8・10・12・13・14・17・19mm
- 首振り伸縮ラチェットハンドル:SR-3
- スライディングTハンドル:ST-3
- エクステンションバー:EX-3125
- フレックスエクステンションバー:EX-3050F

製品番号	JAN	標準価格(¥)	重量(g)	仕様
SR-3S	4975180782120	32,500	1472	差込角:9.5mm(3/8") / ギヤ数:72(5°送り) / 6角サーフェイスソケット仕様

寸法表・  
交換部品等

サーフェイスディープソケットレンチセット(差込角9.5mm)



用途特長

- ディープソケット(6角):8・10・12・13・14・17・19・21mm
- 強力型ラチェットハンドル:RH-3R
- エクステンションバー:EX-3125
- ユニバーサルジョイント:UN-3
- アダプター:SAD-34

製品番号	JAN	標準価格(¥)	重量(g)	仕様
DWS-308RS	4975180782304	36,000	1500	差込角:9.5mm(3/8") / ギヤ数:30(12°送り) / 6角サーフェイスソケット仕様

トルク  
レンチ類

絶縁  
ソケット類

各種  
プライヤ類

ペンチ  
(刃物)類

ミニプライヤ  
ニッパ類

電材・管材  
カッター類

ドライバー  
六角棒  
レンチ類

プーラー  
クランプ類

その他

電動ドリル用  
先端工具類

インパクト  
レンチ用  
ソケット類

ダイヤモンド  
ホイール類

六角シャンク  
ドリル類

腰袋関連

セーフティ  
コード類

寸法表・  
交換部品等

首振り伸縮ラチェットハンドル

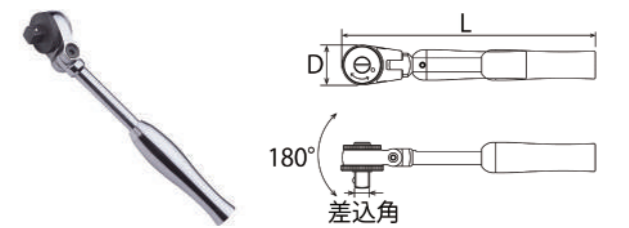

用途特長

- 狭所作業で便利な首振り伸縮ラチェットハンドル
- 切替フタを廻す事で送り方向を切替えることができます
- 自動車整備・機械設備の保守・組立等に

製品番号	JAN	標準価格(¥)	重量(g)	仕様
SR-3	4975180552808	16,150	255	差込角:9.5mm(3/8") / L:140~190mm / D:28mm / ギヤ数:72(5°送り)
SR-4	4975180552853	16,650	430	差込角:12.7mm(1/2") / L:160~220mm / D:34mm / ギヤ数:72(5°送り)

電材・管材  
カッター類

ドライバー  
六角棒  
レンチ類

プーラー  
クランプ類

その他

電動ドリル用  
先端工具類

インパクト  
レンチ用  
ソケット類

ダイヤモンド  
ホイール類

六角シャンク  
ドリル類

腰袋関連

セーフティ  
コード類

寸法表・  
交換部品等

ラチェットハンドル

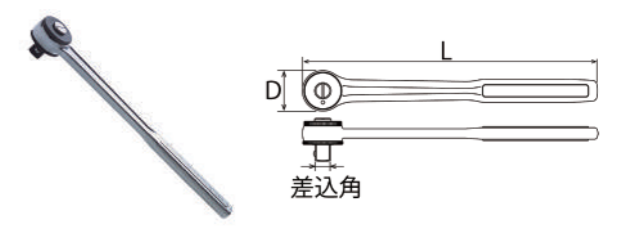

用途特長

- コンパクトヘッドで狭所作業に最適
- ギヤ数72歯で5°での送りができます
- 自動車整備・機械設備の保守・組立等に

製品番号	JAN	標準価格(¥)	重量(g)	仕様
RH-3	4975180550774	7,750	245	差込角:9.5mm(3/8") / L:200mm / D:32mm / ギヤ数:72(5°送り)
RH-4	4975180550859	8,250	390	差込角:12.7mm(1/2") / L:253mm / D:34mm / ギヤ数:72(5°送り)

インパクト  
レンチ用  
ソケット類

ダイヤモンド  
ホイール類

六角シャンク  
ドリル類

腰袋関連

セーフティ  
コード類

寸法表・  
交換部品等

強力型ラチェットハンドル

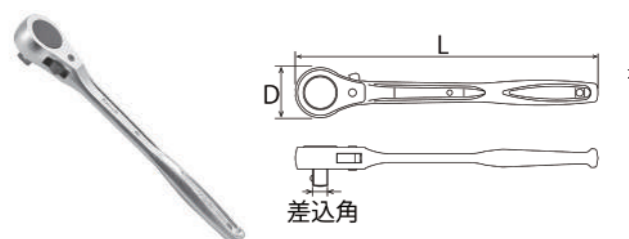

用途特長

- 耐久性抜群の強力型、過酷な環境下でも安定したラチェット動作が得られます
- ギヤ数は24歯です(RH-3Rは30歯)
- 爪の切替部の開口が大きく、異物が入っても排除しやすく、メンテナンスも容易
- 水道・建築・土木等の屋外作業に適しています
- 自動車整備・機械設備の保守・組立等に

製品番号	JAN	標準価格(¥)	重量(g)	仕様
RH-3R	4975180550880	7,650	270	差込角:9.5mm(3/8") / L:200mm / D:35mm / ギヤ数:30(12°送り)
RH-4R	4975180550903	8,200	440	差込角:12.7mm(1/2") / L:253mm / D:41mm / ギヤ数:24(15°送り)
RH-6R	4975180550910	24,850	1850	差込角:19.0mm(3/4") / L:530mm / D:59mm / ギヤ数:24(15°送り)

寸法表・  
交換部品等

モンキ  
レンチ類

スパナ・  
メガネ  
レンチ類

ラチェット  
レンチ類

ソケット  
レンチ類

トルク  
レンチ類

絶縁  
ソケット類

各種  
プライヤ類

ペンチ  
(刃物)類

ミニプライヤ・  
ニッパ類

電材・管材  
カッター類

ドライバー・  
六角棒  
レンチ類

プーラー・  
クランプ類

その他

電動ドリル用  
先端工具類

インパクト  
レンチ用  
ソケット類

ダイヤモンド  
ホイール類

六角シャンク  
ドリル類

腰袋関連

セーフティ  
コード類

寸法表・  
交換部品等

強力型ラチェットハンドル(プッシュリリース式)

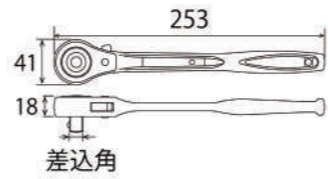

- 用途特長
- 耐久性抜群の強力型、過酷な環境下でも安定したラチェット動作が得られます
  - ワンプッシュでソケットの着脱が簡単、確実に行えます
  - 爪の切替部の開口が大きく、異物が入っても排除しやすく、メンテナンスも容易
  - ギヤ数24歯で15°で送りができます
  - 自動車整備・機械設備の保守・組立等に

製品番号	JAN	標準価格(¥)	重量(g)	仕様
RH-4RP	4975180550972	9,650	440	差込角:12.7mm(1/2") / 全長:253mm / ギヤ数:24(15°送り) / プッシュリリース式

モンキ  
レンチ類

スパナ・  
メガネ  
レンチ類

ラチェット  
レンチ類

ソケット  
レンチ類

トルク  
レンチ類

絶縁  
ソケット類

各種  
プライヤ類

ペンチ  
(刃物)類

ミニプライヤ・  
ニッパ類

電材・管材  
カッター類

ドライバー・  
六角棒  
レンチ類

プーラー・  
クランプ類

その他

電動ドリル用  
先端工具類

インパクト  
レンチ用  
ソケット類

ダイヤモンド  
ホイール類

六角シャンク  
ドリル類

腰袋関連

セーフティ  
コード類

寸法表・  
交換部品等

ハンディラチェット

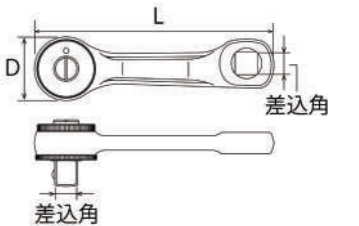

- 用途特長
- 狭所でも使える手のひらサイズ
  - ギヤ数は72歯で5°での送りができます
  - 自動車整備・農業機械・機械設備の保守・点検・組立等に

製品番号	JAN	標準価格(¥)	重量(g)	仕様
RH-3S	4975180552983	6,500	165	差込角:9.5mm(3/8") / L:117mm / D:32mm / ギヤ数:72(5°送り)
RH-4S	4975180553287	7,000	255	差込角:12.7mm(1/2") / L:132mm / D:34mm / ギヤ数:72(5°送り)

ソケット  
レンチ類

トルク  
レンチ類

絶縁  
ソケット類

各種  
プライヤ類

ペンチ  
(刃物)類

ミニプライヤ・  
ニッパ類

電材・管材  
カッター類

ドライバー・  
六角棒  
レンチ類

プーラー・  
クランプ類

その他

電動ドリル用  
先端工具類

インパクト  
レンチ用  
ソケット類

ダイヤモンド  
ホイール類

六角シャンク  
ドリル類

腰袋関連

セーフティ  
コード類

寸法表・  
交換部品等

ラチェットスピナ

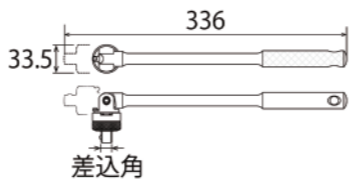

- 用途特長
- ラチェット機能付きのスピナハンドルです
  - ギヤ数は36歯で10°での送りができます
  - 自動車整備・農業機械・機械設備の保守・点検・組立等に

製品番号	JAN	標準価格(¥)	重量(g)	仕様
SH-4	4975180550002	15,050	600	差込角:12.7mm(1/2") / 全長:336mm / ギヤ数:36(10°送り)

絶縁  
ソケット類

各種  
プライヤ類

ペンチ  
(刃物)類

ミニプライヤ・  
ニッパ類

電材・管材  
カッター類

ドライバー・  
六角棒  
レンチ類

プーラー・  
クランプ類

その他

電動ドリル用  
先端工具類

インパクト  
レンチ用  
ソケット類

ダイヤモンド  
ホイール類

六角シャンク  
ドリル類

腰袋関連

セーフティ  
コード類

寸法表・  
交換部品等

スピナハンドル

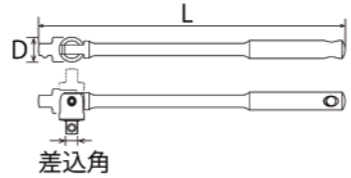

- 用途特長
- 自動車整備・農業機械・機械設備の保守・点検・組立等に
  - 180°の範囲でハンドルの角度が任意で変えられます

製品番号	JAN	標準価格(¥)	重量(g)	仕様
S-3	4975180790224	6,100	290	差込角:9.5mm(3/8") / L:250mm / D:20.6mm
S-4	4975180550507	6,150	485	差込角:12.7mm(1/2") / L:320mm / D:26mm
S-6	4975180805300	22,450	1800	差込角:19.0mm(3/4") / L:453mm / D:42mm

ドライバー・  
六角棒  
レンチ類

プーラー・  
クランプ類

その他

電動ドリル用  
先端工具類

インパクト  
レンチ用  
ソケット類

ダイヤモンド  
ホイール類

六角シャンク  
ドリル類

腰袋関連

セーフティ  
コード類

寸法表・  
交換部品等

L型ハンドル

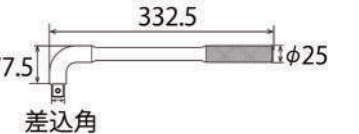

- 用途特長
- 各種ボルト・ナットの着脱作業に
  - 力が掛けやすいL字形状で、力の掛かる締め付け・取り外しに最適です

製品番号	JAN	標準価格(¥)	重量(g)	仕様
LH-6	4975180805355	11,000	1175	差込角:19.0mm(3/4") / 全長:332.5mm

ドライバー・  
六角棒  
レンチ類

プーラー・  
クランプ類

その他

電動ドリル用  
先端工具類

インパクト  
レンチ用  
ソケット類

ダイヤモンド  
ホイール類

六角シャンク  
ドリル類

腰袋関連

セーフティ  
コード類

寸法表・  
交換部品等

弓形ラチェットハンドルセット



- 用途特長
- 本管作業はもちろん埋設配管、各種継手様々な作業での障害物除けに
  - ギヤ数24歯15°送り
  - セット内容:弓形ラチェットハンドル:RH-4LY
  - サーフェイスディーブソケット(6角):24mm・30mm・32mm・36mm
  - エクステンションバー:-EX-4075・EX-415・EX-425

製品番号	JAN	標準価格(¥)	重量(g)	仕様
RH-4LYS	4975180389831	78,400	5920	差込角:12.7mm(1/2") / 弓形ラチェットハンドル全長:442mm

ドライバー・  
六角棒  
レンチ類

プーラー・  
クランプ類

その他

電動ドリル用  
先端工具類

インパクト  
レンチ用  
ソケット類

ダイヤモンド  
ホイール類

六角シャンク  
ドリル類

腰袋関連

セーフティ  
コード類

寸法表・  
交換部品等

モンキ  
レンチ類

スパナ・  
メガネ  
レンチ類

ラチェット  
レンチ類

ソケット  
レンチ類

トルク  
レンチ類

絶縁  
ソケット類

各種  
プライヤ類

ペンチ  
(刃物)類

ミニプライヤ・  
ニッパ類

電材・管材  
カッター類

ドライバー・  
六角棒  
レンチ類

プーラー・  
クランプ類

その他

電動ドリル用  
先端工具類

インパクト  
レンチ用  
ソケット類

ダイヤモンド  
ホイール類

六角シャンク  
ドリル類

腰袋関連

セーフティ  
コード類

寸法表・  
交換部品等

弓形ラチェットハンドル

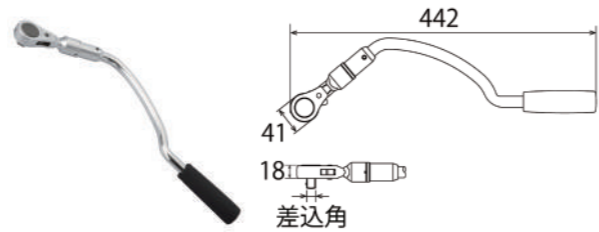

- 込み入った場所での作業に
- 弓形に曲がっていますので障害物を避けて使用できます
- 本管作業はもちろん埋設配管、各種継手様々な作業での障害物除けに
- ギヤ数24歯で15°で送りができます

製品番号	JAN	標準価格(¥)	重量(g)	仕様
RH-4LY	4975180389824	33,750	1150	差込角:12.7mm(1/2") / L:442mm / ギヤ数:24(15°送り)

ヘキサゴンソケット (差込角9.5mm)

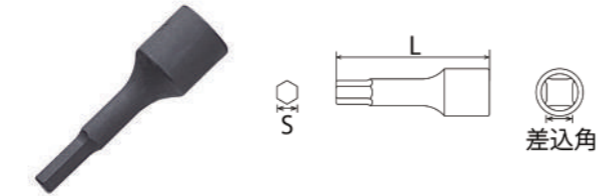

- 六角穴付ボルト(キャップスクリュー)の締め緩め作業が素早く可能

製品番号	JAN	標準価格(¥)	重量(g)	仕様
HB-303	4975180703354	1,850	38	差込角:9.5mm(3/8") / 六角部寸法S:3mm / L:62mm
HB-304	4975180703361	1,850	40	差込角:9.5mm(3/8") / 六角部寸法S:4mm / L:62mm
HB-305	4975180703378	1,850	43	差込角:9.5mm(3/8") / 六角部寸法S:5mm / L:62mm
HB-306	4975180703385	1,850	46	差込角:9.5mm(3/8") / 六角部寸法S:6mm / L:62mm
HB-308	4975180703408	1,850	62	差込角:9.5mm(3/8") / 六角部寸法S:8mm / L:62mm
HB-310	4975180703422	2,000	77	差込角:9.5mm(3/8") / 六角部寸法S:10mm / L:62mm
HB-312	4975180703446	2,250	90	差込角:9.5mm(3/8") / 六角部寸法S:12mm / L:62mm

ヘキサゴンソケット (差込角12.7mm)

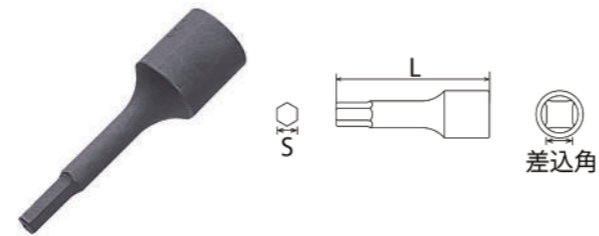

- 六角穴付ボルト(キャップスクリュー)の締め緩め作業が素早く可能

製品番号	JAN	標準価格(¥)	重量(g)	仕様
HB-404	4975180704672	2,100	52	差込角:12.7mm(1/2") / 六角部寸法S:4mm / L:75mm
HB-405	4975180704689	2,100	58	差込角:12.7mm(1/2") / 六角部寸法S:5mm / L:75mm
HB-406	4975180704696	2,100	62	差込角:12.7mm(1/2") / 六角部寸法S:6mm / L:75mm
HB-408	4975180704719	2,100	74	差込角:12.7mm(1/2") / 六角部寸法S:8mm / L:75mm
HB-410	4975180704733	2,100	94	差込角:12.7mm(1/2") / 六角部寸法S:10mm / L:75mm
HB-412	4975180704757	2,250	122	差込角:12.7mm(1/2") / 六角部寸法S:12mm / L:75mm
HB-414	4975180704771	2,400	148	差込角:12.7mm(1/2") / 六角部寸法S:14mm / L:75mm
HB-417	4975180704788	2,600	184	差込角:12.7mm(1/2") / 六角部寸法S:17mm / L:75mm
HB-419	4975180704795	2,900	212	差込角:12.7mm(1/2") / 六角部寸法S:19mm / L:75mm

ソケットレンチ用ソケット (差込角9.5mm)

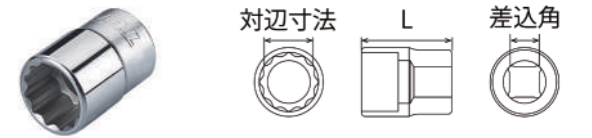

- 各種ボルト・ナットの着脱作業に
- ボルト・ナットに入りやすい12角ソケット

製品番号	JAN	標準価格(¥)	重量(g)	仕様
S-306	4975180797667	800	20	差込角:9.5mm(3/8") / 対辺寸法:6mm / L:26mm / 12角サーフェイスソケット
S-307	4975180797742	800	20	差込角:9.5mm(3/8") / 対辺寸法:7mm / L:26mm / 12角サーフェイスソケット
S-308	4975180797827	800	22	差込角:9.5mm(3/8") / 対辺寸法:8mm / L:26mm / 12角サーフェイスソケット
S-309	4975180797902	800	23	差込角:9.5mm(3/8") / 対辺寸法:9mm / L:26mm / 12角サーフェイスソケット
S-310	4975180798046	800	24	差込角:9.5mm(3/8") / 対辺寸法:10mm / L:26mm / 12角サーフェイスソケット
S-311	4975180798121	800	25	差込角:9.5mm(3/8") / 対辺寸法:11mm / L:26mm / 12角サーフェイスソケット
S-312	4975180798206	850	25	差込角:9.5mm(3/8") / 対辺寸法:12mm / L:26mm / 12角サーフェイスソケット
S-313	4975180798398	850	24	差込角:9.5mm(3/8") / 対辺寸法:13mm / L:26mm / 12角サーフェイスソケット
S-314	4975180798473	850	31	差込角:9.5mm(3/8") / 対辺寸法:14mm / L:27mm / 12角サーフェイスソケット
S-317	4975180798558	900	51	差込角:9.5mm(3/8") / 対辺寸法:17mm / L:29mm / 12角サーフェイスソケット
S-319	4975180798633	950	63	差込角:9.5mm(3/8") / 対辺寸法:19mm / L:30mm / 12角サーフェイスソケット
S-321	4975180798718	1,200	77	差込角:9.5mm(3/8") / 対辺寸法:21mm / L:32mm / 12角サーフェイスソケット
S-322	4975180798800	1,250	82	差込角:9.5mm(3/8") / 対辺寸法:22mm / L:32mm / 12角サーフェイスソケット
S-323	4975180798985	1,350	95	差込角:9.5mm(3/8") / 対辺寸法:23mm / L:33mm / 12角サーフェイスソケット
S-324	4975180771445	1,400	102	差込角:9.5mm(3/8") / 対辺寸法:24mm / L:34mm / 12角サーフェイスソケット

ソケットレンチ用ソケット (差込角12.7mm)

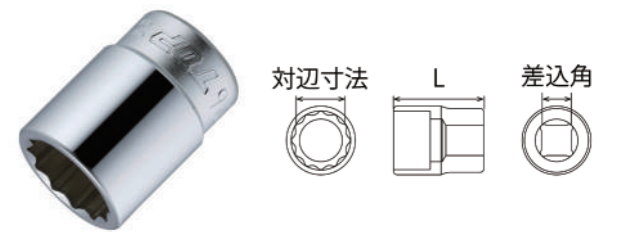

- 各種ボルト・ナットの着脱作業に
- ボルト・ナットに入りやすい12角ソケット

製品番号	JAN	標準価格(¥)	重量(g)	仕様
S-408	4975180771766	900	44	差込角:12.7mm(1/2") / 対辺寸法:8mm / L:36mm / 12角サーフェイスソケット
S-409	4975180771773	950	44	差込角:12.7mm(1/2") / 対辺寸法:9mm / L:37mm / 12角サーフェイスソケット
S-410	4975180792600	900	45	差込角:12.7mm(1/2") / 対辺寸法:10mm / L:37mm / 12角サーフェイスソケット
S-411	4975180792785	900	46	差込角:12.7mm(1/2") / 対辺寸法:11mm / L:37mm / 12角サーフェイスソケット
S-412	4975180792860	900	47	差込角:12.7mm(1/2") / 対辺寸法:12mm / L:37mm / 12角サーフェイスソケット
S-413	4975180792945	900	53	差込角:12.7mm(1/2") / 対辺寸法:13mm / L:37mm / 12角サーフェイスソケット
S-414	4975180793089	900	56	差込角:12.7mm(1/2") / 対辺寸法:14mm / L:37mm / 12角サーフェイスソケット
S-415	4975180772282	1,050	52	差込角:12.7mm(1/2") / 対辺寸法:15mm / L:37mm / 12角サーフェイスソケット
S-416	4975180793249	1,050	62	差込角:12.7mm(1/2") / 対辺寸法:16mm / L:37mm / 12角サーフェイスソケット
S-417	4975180793324	1,050	69	差込角:12.7mm(1/2") / 対辺寸法:17mm / L:37mm / 12角サーフェイスソケット
S-419	4975180793591	1,150	89	差込角:12.7mm(1/2") / 対辺寸法:19mm / L:38mm / 12角サーフェイスソケット
S-421	4975180793676	1,200	102	差込角:12.7mm(1/2") / 対辺寸法:21mm / L:38mm / 12角サーフェイスソケット
S-422	4975180793751	1,250	113	差込角:12.7mm(1/2") / 対辺寸法:22mm / L:40mm / 12角サーフェイスソケット
S-423	4975180793836	1,250	128	差込角:12.7mm(1/2") / 対辺寸法:23mm / L:40mm / 12角サーフェイスソケット
S-424	4975180793911	1,300	140	差込角:12.7mm(1/2") / 対辺寸法:24mm / L:42mm / 12角サーフェイスソケット
S-426	4975180794055	1,400	165	差込角:12.7mm(1/2") / 対辺寸法:26mm / L:42mm / 12角サーフェイスソケット
S-427	4975180794130	1,450	182	差込角:12.7mm(1/2") / 対辺寸法:27mm / L:43mm / 12角サーフェイスソケット
S-429	4975180794215	1,800	205	差込角:12.7mm(1/2") / 対辺寸法:29mm / L:43mm / 12角サーフェイスソケット
S-430	4975180794307	1,850	222	差込角:12.7mm(1/2") / 対辺寸法:30mm / L:46mm / 12角サーフェイスソケット
S-432	4975180794482	1,900	250	差込角:12.7mm(1/2") / 対辺寸法:32mm / L:46mm / 12角サーフェイスソケット
S-436	4975180794567	3,000	336	差込角:12.7mm(1/2") / 対辺寸法:36mm / L:47mm / 12角サーフェイスソケット

モンキ  
レンチ類  
  
スパナ・  
メガネ  
レンチ類  
  
ラチェット  
レンチ類

ソケットレンチ用ソケット(差込角19.0mm)

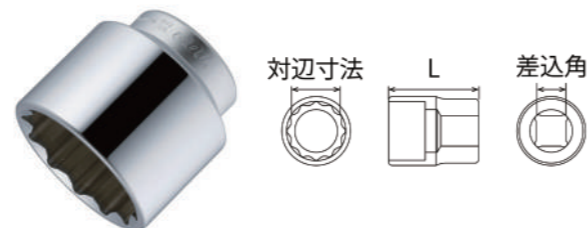

- 各種ボルト・ナットの着脱作業に
- ボルト・ナットに入りやすい12角ソケット

製品番号	JAN	標準価格(¥)	重量(g)	仕様
S-617	4975180805003	2,500	175	差込角:19.0mm(3/4") / 対辺寸法:17mm / L:50mm / 12角サーフェイスソケット
S-619	4975180805010	2,500	179	差込角:19.0mm(3/4") / 対辺寸法:19mm / L:50mm / 12角サーフェイスソケット
S-621	4975180805027	2,500	185	差込角:19.0mm(3/4") / 対辺寸法:21mm / L:50mm / 12角サーフェイスソケット
S-622	4975180805034	2,500	187	差込角:19.0mm(3/4") / 対辺寸法:22mm / L:50mm / 12角サーフェイスソケット
S-623	4975180805041	2,650	187	差込角:19.0mm(3/4") / 対辺寸法:23mm / L:50mm / 12角サーフェイスソケット
S-624	4975180805058	2,650	200	差込角:19.0mm(3/4") / 対辺寸法:24mm / L:50mm / 12角サーフェイスソケット
S-626	4975180805065	2,750	222	差込角:19.0mm(3/4") / 対辺寸法:26mm / L:50mm / 12角サーフェイスソケット
S-627	4975180805072	2,750	254	差込角:19.0mm(3/4") / 対辺寸法:27mm / L:53mm / 12角サーフェイスソケット
S-628	4975180805089	3,150	298	差込角:19.0mm(3/4") / 対辺寸法:28mm / L:53mm / 12角サーフェイスソケット
S-629	4975180805096	3,150	292	差込角:19.0mm(3/4") / 対辺寸法:29mm / L:53mm / 12角サーフェイスソケット
S-630	4975180805102	3,150	301	差込角:19.0mm(3/4") / 対辺寸法:30mm / L:55mm / 12角サーフェイスソケット
S-631	4975180805119	3,250	294	差込角:19.0mm(3/4") / 対辺寸法:31mm / L:55mm / 12角サーフェイスソケット
S-632	4975180805126	3,250	351	差込角:19.0mm(3/4") / 対辺寸法:32mm / L:57mm / 12角サーフェイスソケット
S-634	4975180805133	3,650	397	差込角:19.0mm(3/4") / 対辺寸法:34mm / L:57mm / 12角サーフェイスソケット
S-635	4975180805140	3,650	422	差込角:19.0mm(3/4") / 対辺寸法:35mm / L:57mm / 12角サーフェイスソケット
S-636	4975180805157	3,850	438	差込角:19.0mm(3/4") / 対辺寸法:36mm / L:59mm / 12角サーフェイスソケット
S-638	4975180805164	4,150	523	差込角:19.0mm(3/4") / 対辺寸法:38mm / L:59mm / 12角サーフェイスソケット
S-641	4975180805171	4,500	633	差込角:19.0mm(3/4") / 対辺寸法:41mm / L:62mm / 12角サーフェイスソケット
S-642	4975180805188	5,450	652	差込角:19.0mm(3/4") / 対辺寸法:42mm / L:62mm / 12角サーフェイスソケット
S-646	4975180805195	5,450	791	差込角:19.0mm(3/4") / 対辺寸法:46mm / L:68mm / 12角サーフェイスソケット
S-650	4975180805201	7,000	880	差込角:19.0mm(3/4") / 対辺寸法:50mm / L:68mm / 12角サーフェイスソケット
S-654	4975180805218	11,450	1040	差込角:19.0mm(3/4") / 対辺寸法:54mm / L:72mm / 12角サーフェイスソケット
S-655	4975180805225	11,450	1006	差込角:19.0mm(3/4") / 対辺寸法:55mm / L:72mm / 12角サーフェイスソケット
S-658	4975180805232	13,600	1149	差込角:19.0mm(3/4") / 対辺寸法:58mm / L:72mm / 12角サーフェイスソケット
S-660	4975180805249	13,750	1402	差込角:19.0mm(3/4") / 対辺寸法:60mm / L:76mm / 12角サーフェイスソケット
S-663	4975180805256	16,500	1494	差込角:19.0mm(3/4") / 対辺寸法:63mm / L:76mm / 12角サーフェイスソケット
S-665	4975180805263	16,900	1608	差込角:19.0mm(3/4") / 対辺寸法:65mm / L:80mm / 12角サーフェイスソケット

ソケット  
レンチ類

トルク  
レンチ類

絶縁  
ソケット類

各種  
プライヤ類

ベンチ  
(刃物)類

ミニプライヤ・  
ニッパ類

電材・管材  
カッター類

ドライバー・  
六角棒  
レンチ類

プーラー・  
クランプ類

その他

電動ドリル用  
先端工具類

インパクト  
レンチ用  
ソケット類

ダイヤモンド  
ホイール類

六角シャンク  
ドリル類

腰袋関連

セーフティ  
コード類

寸法表・  
交換部品等

サーフェイスソケット(差込角9.5mm)

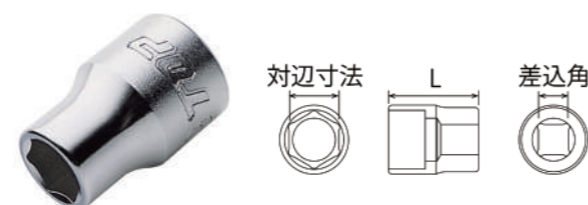

- 各種ボルト・ナットの着脱作業に
- ボルト・ナットを傷めにくい6角ソケット

製品番号	JAN	標準価格(¥)	重量(g)	仕様
SS-306	4975180782557	850	20	差込角:9.5mm(3/8") / 対辺寸法:6mm / L:26mm / 6角サーフェイスソケット
SS-307	4975180782632	850	20	差込角:9.5mm(3/8") / 対辺寸法:7mm / L:26mm / 6角サーフェイスソケット
SS-308	4975180782717	850	22	差込角:9.5mm(3/8") / 対辺寸法:8mm / L:26mm / 6角サーフェイスソケット
SS-309	4975180782984	850	23	差込角:9.5mm(3/8") / 対辺寸法:9mm / L:26mm / 6角サーフェイスソケット
SS-310	4975180783011	850	24	差込角:9.5mm(3/8") / 対辺寸法:10mm / L:26mm / 6角サーフェイスソケット
SS-311	4975180783288	850	25	差込角:9.5mm(3/8") / 対辺寸法:11mm / L:26mm / 6角サーフェイスソケット
SS-312	4975180783363	900	25	差込角:9.5mm(3/8") / 対辺寸法:12mm / L:26mm / 6角サーフェイスソケット
SS-313	4975180783448	950	24	差込角:9.5mm(3/8") / 対辺寸法:13mm / L:26mm / 6角サーフェイスソケット
SS-314	4975180783523	950	31	差込角:9.5mm(3/8") / 対辺寸法:14mm / L:27mm / 6角サーフェイスソケット
SS-317	4975180783790	1,000	51	差込角:9.5mm(3/8") / 対辺寸法:17mm / L:29mm / 6角サーフェイスソケット
SS-319	4975180783875	1,050	63	差込角:9.5mm(3/8") / 対辺寸法:19mm / L:30mm / 6角サーフェイスソケット
SS-321	4975180784179	1,300	77	差込角:9.5mm(3/8") / 対辺寸法:21mm / L:32mm / 6角サーフェイスソケット
SS-322	4975180783950	1,300	82	差込角:9.5mm(3/8") / 対辺寸法:22mm / L:32mm / 6角サーフェイスソケット
SS-323	4975180784094	1,600	95	差込角:9.5mm(3/8") / 対辺寸法:23mm / L:33mm / 6角サーフェイスソケット

サーフェイスソケット(差込角12.7mm)



- 各種ボルト・ナットの着脱作業に
- ボルト・ナットを傷めにくい6角サーフェイス形状

製品番号	JAN	標準価格(¥)	重量(g)	仕様
SS-408	4975180795021	1,000	44	差込角:12.7mm(1/2") / 対辺寸法:8mm / L:36mm / 6角サーフェイスソケット
SS-410	4975180795106	1,000	45	差込角:12.7mm(1/2") / 対辺寸法:10mm / L:37mm / 6角サーフェイスソケット
SS-411	4975180795298	1,000	46	差込角:12.7mm(1/2") / 対辺寸法:11mm / L:37mm / 6角サーフェイスソケット
SS-412	4975180795373	1,000	47	差込角:12.7mm(1/2") / 対辺寸法:12mm / L:37mm / 6角サーフェイスソケット
SS-413	4975180795458	1,000	53	差込角:12.7mm(1/2") / 対辺寸法:13mm / L:37mm / 6角サーフェイスソケット
SS-414	4975180795533	1,000	56	差込角:12.7mm(1/2") / 対辺寸法:14mm / L:37mm / 6角サーフェイスソケット
SS-417	4975180795618	1,050	69	差込角:12.7mm(1/2") / 対辺寸法:17mm / L:37mm / 6角サーフェイスソケット
SS-419	4975180795885	1,200	89	差込角:12.7mm(1/2") / 対辺寸法:19mm / L:38mm / 6角サーフェイスソケット
SS-421	4975180795960	1,400	102	差込角:12.7mm(1/2") / 対辺寸法:21mm / L:38mm / 6角サーフェイスソケット
SS-422	4975180796189	1,400	113	差込角:12.7mm(1/2") / 対辺寸法:22mm / L:40mm / 6角サーフェイスソケット
SS-423	4975180796264	1,400	128	差込角:12.7mm(1/2") / 対辺寸法:23mm / L:40mm / 6角サーフェイスソケット
SS-424	4975180796349	1,450	140	差込角:12.7mm(1/2") / 対辺寸法:24mm / L:42mm / 6角サーフェイスソケット
SS-426	4975180796424	1,700	165	差込角:12.7mm(1/2") / 対辺寸法:26mm / L:42mm / 6角サーフェイスソケット
SS-427	4975180796509	1,800	182	差込角:12.7mm(1/2") / 対辺寸法:27mm / L:43mm / 6角サーフェイスソケット
SS-429	4975180777409	2,050	205	差込角:12.7mm(1/2") / 対辺寸法:29mm / L:43mm / 6角サーフェイスソケット
SS-430	4975180777416	2,100	222	差込角:12.7mm(1/2") / 対辺寸法:30mm / L:46mm / 6角サーフェイスソケット
SS-432	4975180777423	2,200	250	差込角:12.7mm(1/2") / 対辺寸法:32mm / L:46mm / 6角サーフェイスソケット

サーフェイスディープソケット(差込角9.5mm)



- 奥深い箇所での作業や狭所での作業に最適です
- 全長が長いディープタイプ
- 6角サーフェイス形状

製品番号	JAN	標準価格(¥)	重量(g)	仕様
DS-306	4975180785060	1,750	37	差込角:9.5mm(3/8") / 対辺寸法:6mm / L:55mm / 6角サーフェイスソケット
DS-307	4975180777591	1,750	37	差込角:9.5mm(3/8") / 対辺寸法:7mm / L:55mm / 6角サーフェイスソケット
DS-308	4975180785145	1,750	40	差込角:9.5mm(3/8") / 対辺寸法:8mm / L:55mm / 6角サーフェイスソケット
DS-309	4975180777676	1,750	42	差込角:9.5mm(3/8") / 対辺寸法:9mm / L:55mm / 6角サーフェイスソケット
DS-310	4975180785220	1,750	46	差込角:9.5mm(3/8") / 対辺寸法:10mm / L:55mm / 6角サーフェイスソケット
DS-311	4975180777751	1,750	51	差込角:9.5mm(3/8") / 対辺寸法:11mm / L:55mm / 6角サーフェイスソケット
DS-312	4975180785305	1,750	52	差込角:9.5mm(3/8") / 対辺寸法:12mm / L:55mm / 6角サーフェイスソケット
DS-313	4975180785497	1,800	53	差込角:9.5mm(3/8") / 対辺寸法:13mm / L:55mm / 6角サーフェイスソケット
DS-314	4975180785572	1,800	60	差込角:9.5mm(3/8") / 対辺寸法:14mm / L:55mm / 6角サーフェイスソケット
DS-317	4975180785657	1,800	93	差込角:9.5mm(3/8") / 対辺寸法:17mm / L:55mm / 6角サーフェイスソケット
DS-319	4975180778376	2,100	98	差込角:9.5mm(3/8") / 対辺寸法:19mm / L:55mm / 6角サーフェイスソケット
DS-321	4975180778383	2,550	126	差込角:9.5mm(3/8") / 対辺寸法:21mm / L:65mm / 6角サーフェイスソケット
DS-322	4975180778390	2,550	163	差込角:9.5mm(3/8") / 対辺寸法:22mm / L:65mm / 6角サーフェイスソケット
DS-323	4975180778406	2,700	168	差込角:9.5mm(3/8") / 対辺寸法:23mm / L:65mm / 6角サーフェイスソケット
DS-324	4975180778413	2,750	191	差込角:9.5mm(3/8") / 対辺寸法:24mm / L:65mm / 6角サーフェイスソケット

用途特長

モンキ  
レンチ類  
  
スパナ・  
メガネ  
レンチ類  
  
ラチェット  
レンチ類

ソケット  
レンチ類

トルク  
レンチ類

絶縁  
ソケット類

各種  
プライヤ類

ベンチ  
(刃物)類

ミニプライヤ・  
ニッパ類

電材・管材  
カッター類

ドライバー・  
六角棒  
レンチ類

プーラー・  
クランプ類

その他

電動ドリル用  
先端工具類

インパクト  
レンチ用  
ソケット類

ダイヤモンド  
ホイール類

六角シャンク  
ドリル類

腰袋関連

セーフティ  
コード類

寸法表・  
交換部品等

サーフェイスディーブソケット セット (差込角12.7mm)



- 奥深い箇所での作業や狭所での作業に最適です
- 全長が長いディープタイプ
- 6角サーフェイス形状
- セット内容:サーフェイスディーブソケットDS-410・412・413・414・417・419・421・424

製品番号	JAN	標準価格(¥)	重量(g)	仕様
DS4-1024S	4975180780003	22,500	1400	差込角:12.7mm(1/2") / ケース寸法(mm):60×215×120

サーフェイスディーブソケット (差込角12.7mm)

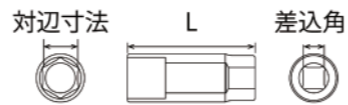

- 奥深い箇所での作業や狭所での作業に最適です
- 全長が長いディープタイプ
- 6角サーフェイス形状

製品番号	JAN	標準価格(¥)	重量(g)	仕様
DS-410	4975180786548	2,200	82	差込角:12.7mm(1/2") / 対辺寸法:10mm / L:77mm
DS-411	4975180786623	2,400	86	差込角:12.7mm(1/2") / 対辺寸法:11mm / L:77mm
DS-412	4975180786708	2,200	92	差込角:12.7mm(1/2") / 対辺寸法:12mm / L:77mm
DS-413	4975180786890	2,200	106	差込角:12.7mm(1/2") / 対辺寸法:13mm / L:77mm
DS-414	4975180786975	2,200	115	差込角:12.7mm(1/2") / 対辺寸法:14mm / L:77mm
DS-417	4975180787002	2,400	139	差込角:12.7mm(1/2") / 対辺寸法:17mm / L:77mm
DS-419	4975180787194	2,550	165	差込角:12.7mm(1/2") / 対辺寸法:19mm / L:77mm
DS-421	4975180787279	2,750	190	差込角:12.7mm(1/2") / 対辺寸法:21mm / L:77mm
DS-422	4975180779458	2,950	200	差込角:12.7mm(1/2") / 対辺寸法:22mm / L:77mm
DS-423	4975180779496	3,200	233	差込角:12.7mm(1/2") / 対辺寸法:23mm / L:77mm
DS-424	4975180787354	3,200	249	差込角:12.7mm(1/2") / 対辺寸法:24mm / L:77mm
DS-426	4975180779724	3,300	279	差込角:12.7mm(1/2") / 対辺寸法:26mm / L:77mm
DS-427	4975180787439	3,350	303	差込角:12.7mm(1/2") / 対辺寸法:27mm / L:77mm
DS-429	4975180779779	4,550	335	差込角:12.7mm(1/2") / 対辺寸法:29mm / L:77mm
DS-430	4975180779786	4,550	342	差込角:12.7mm(1/2") / 対辺寸法:30mm / L:77mm
DS-432	4975180779793	4,600	405	差込角:12.7mm(1/2") / 対辺寸法:32mm / L:77mm
DS-436	4975180779816	7,300	484	差込角:12.7mm(1/2") / 対辺寸法:36mm / L:77mm

プラグソケット

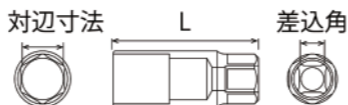

- スパークプラグの着脱作業などに
- プラグを保持できるキャップ付きソケット

製品番号	JAN	標準価格(¥)	重量(g)	仕様
PS-316	4975180790330	2,400	100	差込角:9.5mm(3/8") / 対辺寸法:16mm / L:70mm
PS-320	4975180790309	2,700	140	差込角:9.5mm(3/8") / 対辺寸法:20.8mm / L:70mm
PS-416	4975180790521	2,750	100	差込角:12.7mm(1/2") / 対辺寸法:16mm / L:70mm
PS-420	4975180790491	3,250	135	差込角:12.7mm(1/2") / 対辺寸法:20.8mm / L:70mm

エクステンションバー



- ラチェットハンドルに接続してソケットを延長できます
- 奥深い場所や狭い場所に

製品番号	JAN	標準価格(¥)	重量(g)	仕様
EX-3125	4975180790903	1,850	106	差込角:9.5mm(3/8") / L:125mm
EX-315	4975180791382	2,150	125	差込角:9.5mm(3/8") / L:150mm
EX-4075	4975180791467	2,150	138	差込角:12.7mm(1/2") / L:75mm
EX-415	4975180791030	2,500	266	差込角:12.7mm(1/2") / L:150mm
EX-425	4975180791542	3,200	358	差込角:12.7mm(1/2") / L:250mm
EX-6075	4975180805270	4,100	340	差込角:19.0mm(3/4") / L:75mm
EX-620	4975180805287	4,900	820	差込角:19.0mm(3/4") / L:200mm
EX-640	4975180805294	7,650	1600	差込角:19.0mm(3/4") / L:400mm

フレックスエクステンションバー

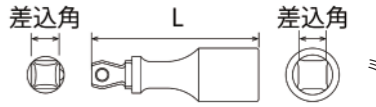

- ソケットを延長できるエクステンションバー
- ラチェットハンドルに接続してソケットを延長できます
- 奥深い場所や狭い場所に
- 15度の角度をつけることができます

製品番号	JAN	標準価格(¥)	重量(g)	仕様
EX-3050F	4975180791702	2,350	42	差込角:9.5mm(3/8") / L:50mm / 首振り角度:15°
EX-4075F	4975180791894	2,550	111	差込角:12.7mm(1/2") / L:75mm / 首振り角度:15°

ユニバーサルジョイント

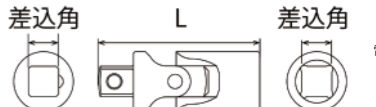

- ハンドル、ソケット間に挟み、狭い箇所での角度を付けるジョイントです
- 首振り角度30°でコーナー・壁際での作業もラクラク

製品番号	JAN	標準価格(¥)	重量(g)	仕様
UN-3	4975180790651	3,200	66	差込角:9.5mm(3/8") / L:50.2mm / 首振り角度:30°
UN-4	4975180790736	4,100	150	差込角:12.7mm(1/2") / L:67.6mm / 首振り角度:30°
UN-6	4975180805317	10,450	478	差込角:19.0mm(3/4") / L:104mm / 首振り角度:30°

モンキ  
レンチ類

スパナ・  
メガネ  
レンチ類

ラチェット  
レンチ類

ソケット  
レンチ類

トルク  
レンチ類

絶縁  
ソケット類

各種  
プライヤ類

ペンチ  
(刃物)類

ミニプライヤ・  
ニッパ類

電材・管材  
カッター類

ドライバ―  
六角棒  
レンチ類

プーラー・  
クランプ類

その他

電動ドリル用  
先端工具類

インパクト  
レンチ用  
ソケット類

ダイヤモンド  
ホイール類

六角シャンク  
ドリル類

腰袋関連

セーフティ  
コード類

寸法表・  
交換部品等

アダプター



- ラチェットハンドルに装着して異なる差込角のソケットをご使用いただけます



製品番号	JAN	標準価格(¥)	重量(g)	仕様
SAD-32	4975180790804	1,950	18	差込角:凹9.5mm(3/8")凸6.35mm(1/4") L:24mm
SAD-34	4975180790811	2,050	35	差込角:凹9.5mm(3/8")凸12.7mm(1/2") L:30mm
SAD-43	4975180790828	2,150	50	差込角:凹12.7mm(1/2")凸9.5mm(3/8") L:35mm
SAD-46	4975180790835	3,000	108	差込角:凹12.7mm(1/2")凸19.0mm(3/4") L:42mm
SAD-64	4975180805331	3,450	136	差込角:凹19.0mm(3/4")凸12.7mm(1/2") L:47mm
SAD-68	4975180805348	5,550	285	差込角:凹19.0mm(3/4")凸25.4mm(1") L:60mm



ソケットレール

- ソケットレンチ用ソケットの収納に
- レール両端に壁掛け用穴付
- インパクトレンチ用ソケットもOリングとピンを付けたまま収納できます
- 差込角9.5mmのインパクトレンチ用ソケットはOリングとピンを外してください



製品番号	JAN	標準価格(¥)	重量(g)	仕様
R-3150	4975180812506	1,350	20	差込角:9.5mm(3/8") 全長:150mm / クリップ5ヶ(レッド)
R-3200	4975180812513	1,650	25	差込角:9.5mm(3/8") 全長:200mm / クリップ7ヶ(レッド)
R-4200	4975180812520	1,750	30	差込角:12.7mm(1/2") 全長:200mm / クリップ7ヶ(ブルー)
R-4250	4975180812537	1,950	35	差込角:12.7mm(1/2") 全長:250mm / クリップ9ヶ(ブルー)



ソケットレール用クリップ(3ヶ入)

- ソケットレンチ用ソケットの収納に
- ソケットレールに付け足して、収納できるソケットの数を増やせます
- 樹脂製で超軽量!

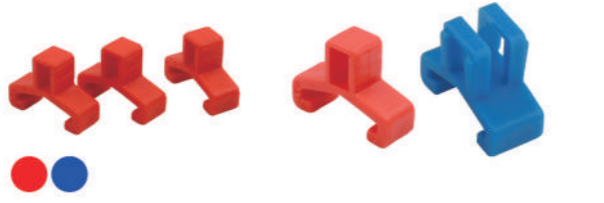

製品番号	JAN	標準価格(¥)	重量(g)	仕様
R-3CS	4975180812605	550	1.5	トップソケットレール専用クリップ / 差込角9.5mm用 / クリップカラー:レッド
R-4CS	4975180812612	550	2	トップソケットレール専用クリップ / 差込角12.7mm用 / クリップカラー:ブルー

モンキ形/ラチェット形  
グリップ付トルクレンチセット



- 調整可能なプリセット形トルクレンチです
- 設定トルクに達するとカチッという音、または手に軽いショックでお知らせします
- セット内容(専用ケース付):本品(トルクハンドル、及びトルクヘッド2品種)
- 校正証明書・取扱説明書付
- トルク精度:ラチェット形±3%・モンキ形±4%

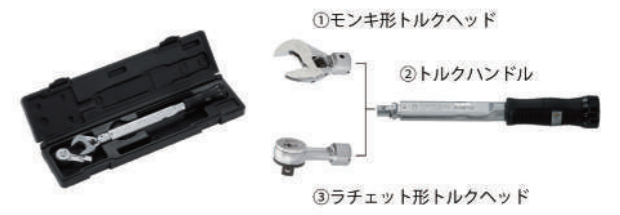

製品番号	JAN	標準価格(¥)	重量(g)	仕様
TS-6NTG	4975180375704	52,600	382	トルク調整範囲:2~6N・m / モンキ形口開き寸法:0~20mm / ラチェット形差込角:9.5mm(3/8")
TS-25NTG	4975180375711	53,200	407	トルク調整範囲:5~25N・m / モンキ形口開き寸法:0~20mm / ラチェット形差込角:9.5mm(3/8")
TS-50NTG	4975180375728	57,800	615	トルク調整範囲:10~50N・m / モンキ形口開き寸法:10~26mm / ラチェット形差込角:9.5mm(3/8")
TS-100NTG	4975180375735	62,000	965	トルク調整範囲:20~100N・m / モンキ形口開き寸法:10~30mm / ラチェット形差込角:12.7mm(1/2")
TS-200NTG	4975180375742	69,400	1700	トルク調整範囲:40~200N・m / モンキ形口開き寸法:17~38mm / ラチェット形差込角:12.7mm(1/2")

モンキ形/ラチェットN形  
グリップ付トルクレンチセット



- 調整可能なプリセット形トルクレンチです
- 設定トルクに達するとカチッという音、または手に軽いショックでお知らせします
- トルク精度:ラチェット形±3%・モンキ形±4%
- セット内容(専用ケース付):本品(トルクハンドル、及びトルクヘッド2品種)
- 校正証明書・取扱説明書付



製品番号	JAN	標準価格(¥)	重量(g)	仕様
TS-50NTG-N	4975180375803	57,800	660	トルク調整範囲:10~50N・m / モンキ形口開き寸法:10~26mm / ラチェット形差込角:9.5mm(3/8")
TS-100NTG-N	4975180375810	62,000	970	トルク調整範囲:20~100N・m / モンキ形口開き寸法:10~30mm / ラチェット形差込角:12.7mm(1/2")
TS-200NTG-N	4975180375827	69,400	1785	トルク調整範囲:40~200N・m / モンキ形口開き寸法:17~38mm / ラチェット形差込角:12.7mm(1/2")

ヘッド反転式  
モンキ形グリップ付トルクレンチ



- 調整可能なプリセット形トルクレンチです
- 設定トルクに達するとカチッという音、または手に軽いショックでお知らせします
- モンキ形ヘッドですので様々なサイズのナットに対応することができます
- トルク精度:±4%
- セット内容(専用ケース付):本品(トルクハンドル、及びトルクヘッド)
- 校正証明書・取扱説明書付

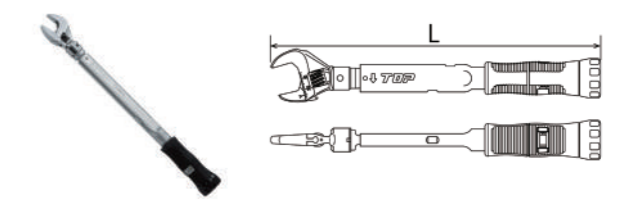

製品番号	JAN	標準価格(¥)	重量(g)	仕様
HY-6NTG	4975180375889	43,600	262	トルク調整範囲:2~6N・m / モンキ形口開き寸法:0~20mm / L:225mm / 最小目盛:0.1N・m
HY-25NTG	4975180375896	44,200	287	トルク調整範囲:5~25N・m / モンキ形口開き寸法:0~20mm / L:260mm / 最小目盛:0.2N・m
HY-50NTG	4975180375902	47,800	470	トルク調整範囲:10~50N・m / モンキ形口開き寸法:10~26mm / L:287mm / 最小目盛:0.5N・m
HY-100NTG	4975180375919	51,600	750	トルク調整範囲:20~100N・m / モンキ形口開き寸法:10~30mm / L:389mm / 最小目盛:1.0N・m
HY-200NTG	4975180375926	57,400	1445	トルク調整範囲:40~200N・m / モンキ形口開き寸法:17~38mm / L:519mm / 最小目盛:2.0N・m

ラチェット形グリップ付トルクレンチ



- 調整可能なプリセット形トルクレンチです
- 設定トルクに達するとカチッという音、または手に軽いショックでお知らせします
- トルク精度:±3%
- セット内容(専用ケース付):本品(トルクハンドル、及びトルクヘッド)
- 校正証明書・取扱説明書付

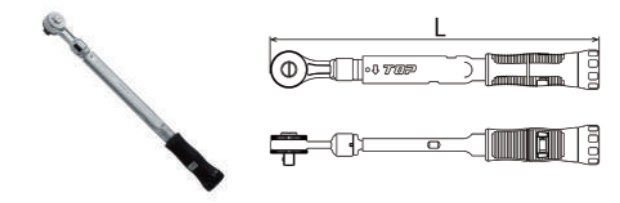

製品番号	JAN	標準価格(¥)	重量(g)	仕様
RH-6NTG	4975180375988	40,800	300	トルク調整範囲:2~6N・m / 差込角:9.5mm(3/8") / L:225mm / 最小目盛:0.1N・m
RH-25NTG	4975180375995	41,400	325	トルク調整範囲:5~25N・m / 差込角:9.5mm(3/8") / L:260mm / 最小目盛:0.2N・m
RH-50NTG	4975180376008	44,800	525	トルク調整範囲:10~50N・m / 差込角:9.5mm(3/8") / L:293mm / 最小目盛:0.5N・m
RH-100NTG	4975180376015	48,800	825	トルク調整範囲:20~100N・m / 差込角:12.7mm(1/2") / L:392mm / 最小目盛:1.0N・m
RH-200NTG	4975180376022	55,600	1500	トルク調整範囲:40~200N・m / 差込角:12.7mm(1/2") / L:521mm / 最小目盛:2.0N・m

ラチェットN形グリップ付トルクレンチ

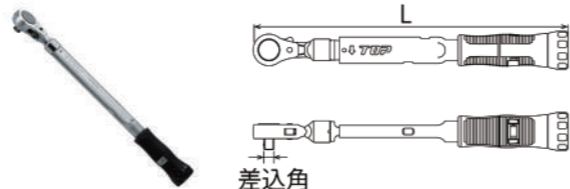

- 調整可能なプリセット形トルクレンチです
- 設定トルクに達するとカチッという音、または手に軽いショックでお知らせします
- 土木現場などで異物が入ったり、障害物に当たったりする環境下での作業にも耐える
- トルク精度: ±3%
- セット内容(専用ケース付): 本品(トルクハンドル、及びトルクヘッド)
- 校正証明書・取扱説明書付

製品番号	JAN	標準価格(¥)	重量(g)	仕様
RH-50NTG-N	4975180376084	<b>45,000</b>	570	トルク調整範囲:10~50N・m / 差込角:9.5mm(3/8") / L:294mm / 最小目盛:0.5N・m
RH-100NTG-N	4975180376091	<b>49,000</b>	830	トルク調整範囲:20~100N・m / 差込角12.7mm(1/2") / L:392mm / 最小目盛:1.0N・m
RH-200NTG-N	4975180376107	<b>55,800</b>	1585	トルク調整範囲:40~200N・m / 差込角12.7mm(1/2") / L:523mm / 最小目盛:2.0N・m

グリップ付プリセット形トルクハンドル

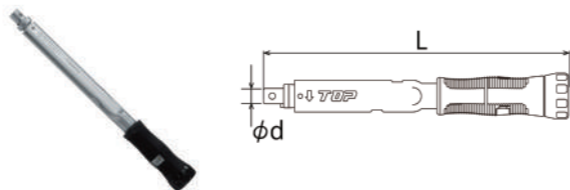

- 適用するトルクヘッドを装着することでプリセット形トルクレンチとして使用できます
- トルク精度:ラチェット形ヘッド装着時±3%、モンキ形ヘッド装着時±4%
- セット内容(専用ケース付): 本品(トルクハンドル)
- 校正証明書・取扱説明書付

製品番号	JAN	標準価格(¥)	重量(g)	仕様
T-6NTG	4975180376169	<b>31,600</b>	180	L:174mm / φd:10mm / トルク調整範囲:2~6N・m / 最小目盛:0.1N・m
T-25NTG	4975180376176	<b>32,600</b>	210	L:209mm / φd:10mm / トルク調整範囲:5~25N・m / 最小目盛:0.2N・m
T-50NTG	4975180376183	<b>35,200</b>	370	L:235mm / φd:12mm / トルク調整範囲:10~50N・m / 最小目盛:0.5N・m
T-100NTG	4975180376190	<b>38,600</b>	600	L:327mm / φd:15mm / トルク調整範囲:20~100N・m / 最小目盛:1.0N・m
T-200NTG	4975180376206	<b>43,800</b>	1300	L:445mm / φd:18mm / トルク調整範囲:40~200N・m / 最小目盛:2.0N・m

モンキ/ラチェット形  
デジタルトルクレンチセット



- 右方向、左方向の両方向を測定できます
- トルク精度(ラチェット形): 時計回り(右) ±2%・反時計回り(左) ±3%
- トルク精度(モンキ形): 時計回り(右) ±3%・反時計回り(左) ±4%
- セット内容(専用ケース付): 本品(トルクハンドル、及びトルクヘッド2品種)
- 電池(2本)・ドライバー(DS030-10BN、DS060-12BN、DS085-15BNのみ)
- 校正証明書・取扱説明書付

製品番号	JAN	標準価格(¥)	重量(g)	仕様
DS030-10BN	4975180374516	<b>95,400</b>	502	トルク精度保証範囲:6~30N・m / 口開き寸法:0~20mm / 差込角:9.5mm(3/8")
DS060-12BN	4975180374523	<b>97,400</b>	545	トルク精度保証範囲:12~60N・m / 口開き寸法:10~26mm / 差込角:9.5mm(3/8")
DS085-15BN	4975180374530	<b>99,200</b>	740	トルク精度保証範囲:17~85N・m / 口開き寸法:10~30mm / 差込角12.7mm(1/2")
DS135-15BN	4975180374547	<b>100,400</b>	1065	トルク精度保証範囲:27~135N・m / 口開き寸法:10~30mm / 差込角12.7mm(1/2")
DS200-18BN	4975180374554	<b>104,400</b>	1435	トルク精度保証範囲:40~200N・m / 口開き寸法:17~38mm / 差込角12.7mm(1/2")
DS340-22BN	4975180374561	<b>114,400</b>	1895	トルク精度保証範囲:68~340N・m / 口開き寸法:17~49mm / 差込角12.7mm(1/2")

モンキ形デジタルトルクレンチ

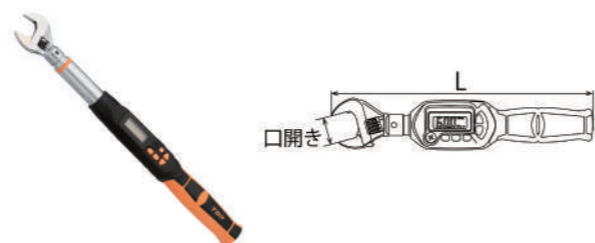

- ガタ無しウォーム搭載で、ガタをなくし、ボルトナットの角を傷めません
- 右方向、左方向の両方向を測定できます
- トルク精度(モンキ形): 時計回り(右) ±3%・反時計回り(左) ±4%
- セット内容(専用ケース付): 本品(トルクハンドル、及びトルクヘッド)
- 電池(2本)・ドライバー(DH030-10BN、DH060-12BN、DH085-15BNのみ)
- 校正証明書・取扱説明書付

製品番号	JAN	標準価格(¥)	重量(g)	仕様
DH030-10BN	4975180373205	<b>86,400</b>	382	トルク精度保証範囲:6~30N・m / 口開き:0~20mm / L:243mm / 最小表示:0.3N・m
DH060-12BN	4975180373212	<b>87,600</b>	400	トルク精度保証範囲:12~60N・m / 口開き:10~26mm / L:248mm / 最小表示:0.3N・m
DH085-15BN	4975180373229	<b>89,000</b>	525	トルク精度保証範囲:17~85N・m / 口開き:10~30mm / L:296mm / 最小表示:3.0N・m
DH135-15BN	4975180373236	<b>90,000</b>	850	トルク精度保証範囲:27~135N・m / 口開き:10~30mm / L:430mm / 最小表示:5.0N・m
DH200-18BN	4975180373243	<b>92,000</b>	1180	トルク精度保証範囲:40~200N・m / 口開き:17~38mm / L:540mm / 最小表示:5.0N・m
DH340-22BN	4975180373250	<b>101,800</b>	1595	トルク精度保証範囲:68~340N・m / 口開き:17~49mm / L:680mm / 最小表示:5.0N・m

ラチェット形デジタルトルクレンチ

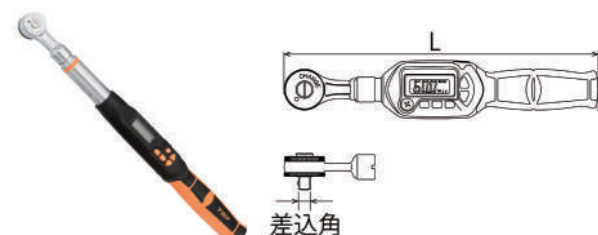

- 丸形ヘッドでコンパクト、振り幅が小さく狭小スペースでの作業に最適です
- 右方向、左方向の両方向を測定できます
- トルク精度(ラチェット形): 時計回り(右) ±2%・反時計回り(左) ±3%
- 産業機械・機器類のトルク管理に最適です
- セット内容(専用ケース付): 本品(トルクハンドル、トルクヘッド)
- 電池(2本)・ドライバー(DRH030-10BN、DRH060-12BN、DRH085-15BNのみ)
- 校正証明書・取扱説明書付

製品番号	JAN	標準価格(¥)	重量(g)	仕様
DRH030-10BN	4975180373465	<b>83,600</b>	420	トルク精度保証範囲:6~30N・m / 差込角:9.5mm(3/8") / L:245mm / 最小表示:0.3N・m
DRH060-12BN	4975180373472	<b>84,600</b>	455	トルク精度保証範囲:12~60N・m / 差込角:9.5mm(3/8") / L:254mm / 最小表示:0.3N・m
DRH085-15BN	4975180373489	<b>86,000</b>	600	トルク精度保証範囲:17~85N・m / 差込角:12.7mm(1/2") / L:300mm / 最小表示:3.0N・m
DRH135-15BN	4975180373496	<b>87,000</b>	925	トルク精度保証範囲:27~135N・m / 差込角:12.7mm(1/2") / L:434mm / 最小表示:5.0N・m
DRH200-18BN	4975180373502	<b>90,600</b>	1220	トルク精度保証範囲:40~200N・m / 差込角:12.7mm(1/2") / L:540mm / 最小表示:5.0N・m
DRH340-22BN	4975180373519	<b>96,000</b>	1460	トルク精度保証範囲:68~340N・m / 差込角:12.7mm(1/2") / L:677mm / 最小表示:5.0N・m

ヘッド交換式デジタルトルクハンドル

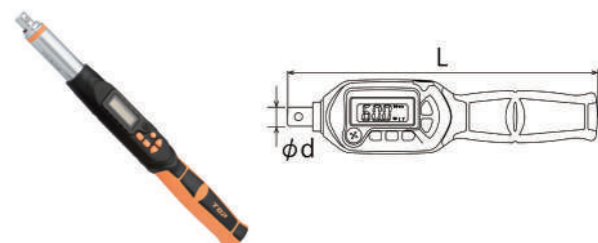

- 右方向、左方向の両方向を測定できます
- トルク精度(モンキ形): 時計回り(右) ±3%・反時計回り(左) ±4%
- トルク精度(ラチェット形): 時計回り(右) ±2%・反時計回り(左) ±3%
- セット内容(専用ケース付): 本品(トルクハンドル)
- 電池(2本)・ドライバー(DT030-10BN、DT060-12BN、DT085-15BNのみ)
- 校正証明書・取扱説明書付

製品番号	JAN	標準価格(¥)	重量(g)	仕様
DT030-10BN	4975180373038	<b>74,400</b>	300	トルク精度保証範囲:6~30N・m / L:193mm / φd:10mm / 最小表示:0.3N・m
DT060-12BN	4975180373045	<b>75,000</b>	310	トルク精度保証範囲:12~60N・m / L:196mm / φd:12mm / 最小表示:0.3N・m
DT085-15BN	4975180373052	<b>75,800</b>	385	トルク精度保証範囲:17~85N・m / L:232mm / φd:15mm / 最小表示:3.0N・m
DT135-15BN	4975180373069	<b>76,800</b>	710	トルク精度保証範囲:27~135N・m / L:375mm / φd:15mm / 最小表示:5.0N・m
DT200-18BN	4975180373076	<b>78,600</b>	970	トルク精度保証範囲:40~200N・m / L:464mm / φd:18mm / 最小表示:5.0N・m
DT340-22BN	4975180373083	<b>83,400</b>	1160	トルク精度保証範囲:68~340N・m / L:586mm / φd:22mm / 最小表示:5.0N・m

モンキ形トルクヘッド(目盛付)

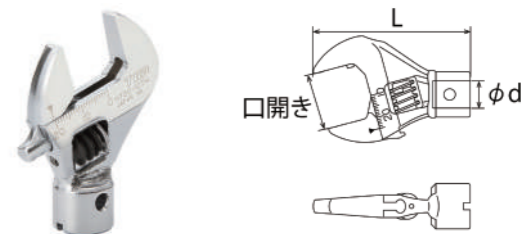

- 適用するトルクハンドルに装着してご使用いただけます
- ガタ無しウォーム搭載でガタをなくし、ナットの角を傷めません

製品番号	JAN	標準価格(¥)	重量(g)	仕様
HY20-10TH	4975180372222	<b>11,920</b>	82	適用トルクハンドル:T-6NTG,T-25NTG,DT030-10BN / 口開き:0~20mm / φd:10mm
HY26-12TH	4975180372307	<b>12,800</b>	90	適用トルクハンドル:T-50NTG,DT060-12BN / 口開き:10~26mm / φd:12mm
HY30-15TH	4975180372314	<b>13,280</b>	140	適用トルクハンドル:T-100NTG,DT085-15BN,DT135-15BN / 口開き:10~30mm / φd:15mm
HY38-18TH	4975180372321	<b>13,760</b>	200	適用トルクハンドル:T-200NTG,DT200-18BN / 口開き:17~38mm / φd:18mm
HY49-22TH	4975180372406	<b>18,560</b>	435	適用トルクハンドル:DT340-22BN / 口開き:17~49mm / φd:22mm

ラチェット形トルクヘッド

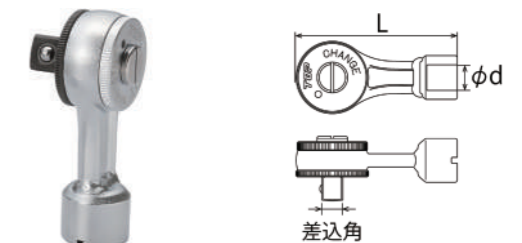

- 適用するトルクハンドルに装着してご使用いただけます
- 丸形ヘッドでコンパクト、振り幅が小さく狭小スペースでの作業に最適です
- 駆動方向の切り替えができます
- プリセット形トルクハンドルへの差込方向を変え左ネジの締め付けにも使用可能
- ギア数72(5°送り)

製品番号	JAN	標準価格(¥)	重量(g)	仕様
RH3-10TH	4975180372123	<b>9,160</b>	120	適用トルクハンドル:T-6NTG,T-25NTG,DT030-10BN / 差込角:9.5mm(3/8") / φd:10mm
RH3-12TH	4975180372147	<b>9,840</b>	145	適用トルクハンドル:T-50NTG,DT060-12BN / 差込角:9.5mm(3/8") / φd:12mm
RH4-15TH	4975180372154	<b>10,320</b>	215	適用トルクハンドル:T-100NTG,DT085-15BN,DT135-15BN / 差込角:12.7mm(1/2") / φd:15mm
RH4-18TH	4975180372161	<b>12,160</b>	255	適用トルクハンドル:T-200NTG,DT200-18BN / 差込角:12.7mm(1/2") / φd:18mm
RH4-22TH	4975180372208	<b>12,600</b>	300	適用トルクハンドル:DT340-22BN / 差込角:12.7mm(1/2") / φd:22mm

モンキ  
レンチ類

スパナ・  
メガネ  
レンチ類

ラチェット  
レンチ類

ソケット  
レンチ類

トルク  
レンチ類

絶縁  
ソケット類

各種  
プライヤ類

ペンチ  
(刃物)類

ミニプライヤ・  
ニッパ類

電材・管材  
カッター類

ドライバー・  
六角棒  
レンチ類

プーラー・  
クランプ類

その他

電動ドリル用  
先端工具類

インパクト  
レンチ用  
ソケット類

ダイヤモンド  
ホイール類

六角シャンク  
ドリル類

腰袋関連

セーフティ  
コード類

寸法表・  
交換部品等

ラチェットN形トルクヘッド

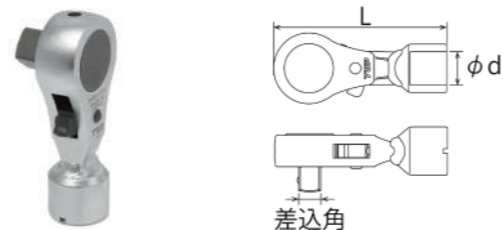

- 用途特長
- 適用するトルクハンドルに装着してご使用いただけます
  - 過酷な環境下での作業にも耐える強力タイプのトルクヘッドです
  - 爪の切替部の開口が大きく、異物が入っても排除しやすく、メンテナンスが容易です
  - 駆動方向の切替が可能
  - プリセット形トルクハンドルへの差し込み方向を変え左ネジの締め付けに使用可能
  - RH3N-12TH:ギア数30(12°送り)
  - RH4N-15TH,RH4N-18TH:ギア数24(15°送り)

製品番号	JAN	標準価格(¥)	重量(g)	仕様
RH3N-12TH	4975180372864	10,120	190	適用トルクハンドル:T-50NTG,DT060-12BN / 差込角:9.5mm(3/8") / φd:12mm
RH4N-15TH	4975180372895	10,520	220	適用トルクハンドル:T-100NTG,DT085-15BN,DT135-15BN / 差込角:12.7mm(1/2") / φd:15mm
RH4N-18TH	4975180372901	12,400	340	適用トルクハンドル:T-200NTG,DT200-18BN / 差込角:12.7mm(1/2") / φd:18mm

モンキ  
レンチ類

スパナ・  
メガネ  
レンチ類

ラチェット  
レンチ類

ソケット  
レンチ類

トルク  
レンチ類

絶縁  
ソケット類

各種  
プライヤ類

ペンチ  
(刃物)類

ミニプライヤ・  
ニッパ類

電材・管材  
カッター類

ドライバー・  
六角棒  
レンチ類

プーラー・  
クランプ類

その他

電動ドリル用  
先端工具類

インパクト  
レンチ用  
ソケット類

ダイヤモンド  
ホイール類

六角シャンク  
ドリル類

腰袋関連

セーフティ  
コード類

寸法表・  
交換部品等

TMW形トルクレンチ



トルク管理  
トルクヘッド+トルクハンドル

- 用途特長
- 水道・ガス配管の施工時のトルク管理に最適です
  - セット内容:1.TMW形トルクヘッド 2.トルクハンドル
  - 校正証明書・取扱説明書付
  - トルク精度:±5%

製品番号	JAN	標準価格(¥)	重量(g)	仕様
TMW-50NT	4975180371522	82,800	3500	トルク調整範囲:10~50N・m / 口開き寸法:35~93mm / 全長:434mm / 最小目盛:0.5N・m
TMW-100NT	4975180371539	90,000	3720	トルク調整範囲:20~100N・m / 口開き寸法:35~93mm / 全長:531mm / 最小目盛:1.0N・m
TMW-200NT	4975180371546	94,400	4380	トルク調整範囲:40~200N・m / 口開き寸法:35~93mm / 全長:652mm / 最小目盛:2.0N・m

トルク  
レンチ類

絶縁  
ソケット類

各種  
プライヤ類

ペンチ  
(刃物)類

ミニプライヤ・  
ニッパ類

電材・管材  
カッター類

ドライバー・  
六角棒  
レンチ類

プーラー・  
クランプ類

その他

電動ドリル用  
先端工具類

インパクト  
レンチ用  
ソケット類

ダイヤモンド  
ホイール類

六角シャンク  
ドリル類

腰袋関連

セーフティ  
コード類

寸法表・  
交換部品等

絶縁  
ソケット類

各種  
プライヤ類

ペンチ  
(刃物)類

ミニプライヤ・  
ニッパ類

電材・管材  
カッター類

ドライバー・  
六角棒  
レンチ類

プーラー・  
クランプ類

その他

電動ドリル用  
先端工具類

インパクト  
レンチ用  
ソケット類

ダイヤモンド  
ホイール類

六角シャンク  
ドリル類

腰袋関連

セーフティ  
コード類

寸法表・  
交換部品等

配管継手/分水栓用トルクレンチセット

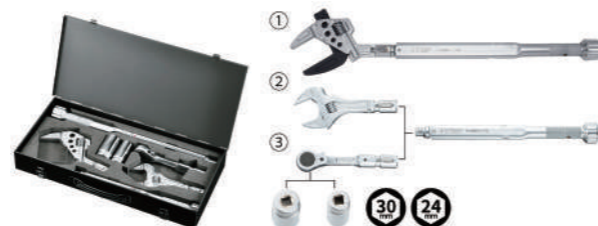

- 用途特長
- 1.トルクハンドル(2種) 2.トルクヘッド(TMW形,HY形,RH形) 3.DS-424,DS-430
  - 校正証明書(2部)・取扱説明書付
  - トルク調整範囲(N・m)①T-200NTL170:40~200
  - トルク調整範囲(N・m)②T-100NTL170:20~100、
  - 口開き寸法(mm)①TMW93-18TH170:35~93
  - 口開き寸法(mm)②HY53-15TH170:20~53
  - 差込角③RH4V-15TH170:12.7mm(1/2")

製品番号	JAN	標準価格(¥)	重量(g)	仕様
THR4V-1020NT	4975180371454	188,800	6880	ケース寸法(mm)高さ×幅×奥行:65×490×230

トルク  
レンチ類

絶縁  
ソケット類

各種  
プライヤ類

ペンチ  
(刃物)類

ミニプライヤ・  
ニッパ類

電材・管材  
カッター類

ドライバー・  
六角棒  
レンチ類

プーラー・  
クランプ類

その他

電動ドリル用  
先端工具類

インパクト  
レンチ用  
ソケット類

ダイヤモンド  
ホイール類

六角シャンク  
ドリル類

腰袋関連

セーフティ  
コード類

寸法表・  
交換部品等

絶縁  
ソケット類

各種  
プライヤ類

ペンチ  
(刃物)類

ミニプライヤ・  
ニッパ類

電材・管材  
カッター類

ドライバー・  
六角棒  
レンチ類

プーラー・  
クランプ類

その他

電動ドリル用  
先端工具類

インパクト  
レンチ用  
ソケット類

ダイヤモンド  
ホイール類

六角シャンク  
ドリル類

腰袋関連

セーフティ  
コード類

寸法表・  
交換部品等

配管継手用モンキ形トルクレンチ



- 用途特長
- 配管継手の取り付け時のトルク管理に
  - ヘッドがTMW形よりも小さいので、狭い場所での作業に最適です
  - 配管継手の呼び13A、20A、25Aの袋ナットの締め付けに
  - セット内容:1.モンキ形トルクヘッド 2.トルクハンドル
  - 校正証明書・取扱説明書付

製品番号	JAN	標準価格(¥)	重量(g)	仕様
HY53-100NT	4975180371478	84,200	3500	口開き寸法:20~53mm / トルク調整範囲:20~100N・m / トルク精度:±5%

トルク  
レンチ類

絶縁  
ソケット類

各種  
プライヤ類

ペンチ  
(刃物)類

ミニプライヤ・  
ニッパ類

電材・管材  
カッター類

ドライバー・  
六角棒  
レンチ類

プーラー・  
クランプ類

その他

電動ドリル用  
先端工具類

インパクト  
レンチ用  
ソケット類

ダイヤモンド  
ホイール類

六角シャンク  
ドリル類

腰袋関連

セーフティ  
コード類

寸法表・  
交換部品等

絶縁  
ソケット類

各種  
プライヤ類

ペンチ  
(刃物)類

ミニプライヤ・  
ニッパ類

電材・管材  
カッター類

ドライバー・  
六角棒  
レンチ類

プーラー・  
クランプ類

その他

電動ドリル用  
先端工具類

インパクト  
レンチ用  
ソケット類

ダイヤモンド  
ホイール類

六角シャンク  
ドリル類

腰袋関連

セーフティ  
コード類

寸法表・  
交換部品等

TPW形トルクレンチセット

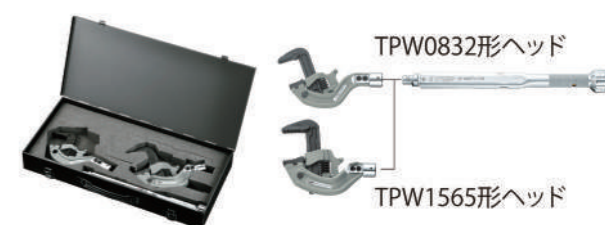

TPW0832形ヘッド

TPW1565形ヘッド

- 用途特長
- 配管継手の取り付け時のトルク管理に
  - 口開きの異なる2種類のTPW形ヘッドが使用できます
  - セット内容:1.TPW形トルクヘッド(2種) 2.トルクハンドル
  - 校正証明書・取扱説明書付
  - TPW0832形啞えられる管:呼び寸法8A~32A、直径(mm)φ8~φ50
  - TPW1565形啞えられる管:呼び寸法15A~65A、直径(mm)φ20~φ88

製品番号	JAN	標準価格(¥)	重量(g)	仕様
TPW-50NT	4975180371287	126,000	4220	トルク調整範囲:10~50N・m / 最小トルク目盛:0.5N・m
TPW-100NT	4975180371294	132,800	4740	トルク調整範囲:20~100N・m / 最小トルク目盛:1.0N・m
TPW-200NT	4975180371300	137,200	5360	トルク調整範囲:40~200N・m / 最小トルク目盛:2.0N・m

トルク  
レンチ類

絶縁  
ソケット類

各種  
プライヤ類

ペンチ  
(刃物)類

ミニプライヤ・  
ニッパ類

電材・管材  
カッター類

ドライバー・  
六角棒  
レンチ類

プーラー・  
クランプ類

その他

電動ドリル用  
先端工具類

インパクト  
レンチ用  
ソケット類

ダイヤモンド  
ホイール類

六角シャンク  
ドリル類

腰袋関連

セーフティ  
コード類

寸法表・  
交換部品等

絶縁  
ソケット類

各種  
プライヤ類

ペンチ  
(刃物)類

ミニプライヤ・  
ニッパ類

電材・管材  
カッター類

ドライバー・  
六角棒  
レンチ類

プーラー・  
クランプ類

その他

電動ドリル用  
先端工具類

インパクト  
レンチ用  
ソケット類

ダイヤモンド  
ホイール類

六角シャンク  
ドリル類

腰袋関連

セーフティ  
コード類

寸法表・  
交換部品等

TMW形トルクレンチハンドルセット



締め・緩め作業

トルク管理

- 用途特長
- 締め・緩め作業はヘッド+ショートハンドルもしくはロングハンドルで
  - トルク管理はヘッド+トルクハンドルで
  - セット内容:1.TMW形トルクヘッド 2.トルクハンドル 3.ショート・ロングハンドル
  - 校正証明書・取扱説明書付
  - 口開き寸法:35~93mm
  - トルク調整範囲:40~200N・mトルク精度:±5%

製品番号	JAN	標準価格(¥)	重量(g)	仕様
TMW-200NTH	4975180371553	107,600	5360	ケース寸法(mm)高さ×幅×奥行:65×490×230

トルク  
レンチ類

絶縁  
ソケット類

各種  
プライヤ類

ペンチ  
(刃物)類

ミニプライヤ・  
ニッパ類

電材・管材  
カッター類

ドライバー・  
六角棒  
レンチ類

プーラー・  
クランプ類

その他

電動ドリル用  
先端工具類

インパクト  
レンチ用  
ソケット類

ダイヤモンド  
ホイール類

六角シャンク  
ドリル類

腰袋関連

セーフティ  
コード類

寸法表・  
交換部品等

TMW/TPW用トルクハンドル

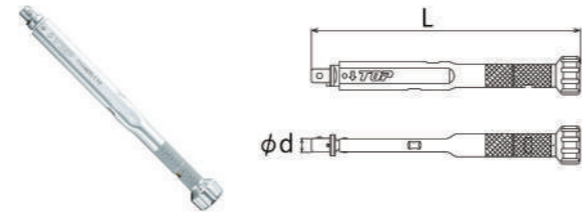

- 用途特長
- 各種TMW形、TPW形トルクヘッドを接続して使用できるトルクハンドルです
  - トルク精度:TMW形・HY形ヘッド±5%
  - トルク精度:TPW形ヘッド±8%
  - トルク精度:ラチェットN形ヘッド±3%
  - 校正証明書、取扱説明書付
  - 詳細寸法等は、当社WEBサイトでご確認いただけます
  - コネクター部はプランジャーピン式です

製品番号	JAN	標準価格(¥)	重量(g)	仕様
T-50NTL170	4975180371706	43,000	390	トルク調整範囲:10~50N・m / L:238mm / コネクター部φ:12mm / 最小目盛:0.5N・m
T-100NTL170	4975180371713	50,000	610	トルク調整範囲:20~100N・m / L:331mm / コネクター部φ:15mm / 最小目盛:1.0N・m
T-200NTL170	4975180371720	54,400	1280	トルク調整範囲:40~200N・m / L:455mm / コネクター部φ:18mm / 最小目盛:2.0N・m

TMW形トルクヘッド



- 用途特長
- TMW/TPW用トルクハンドルに接続してご使用いただけます
  - 啞え部に歯形がなく、ネジ山・袋ナットを傷つけにくい
  - 最大口開き93mmで呼び2"の継手が啞えられます
  - 詳細寸法等は、当社WEBサイトでご確認いただけます

製品番号	JAN	標準価格(¥)	重量(g)	仕様
TMW93-12TH170	4975180371584	26,800	1130	適用トルクハンドル:T-50NTL170 / 口開き寸法:35~93mm / コネクター部内径:φ12mm / L:218mm
TMW93-15TH170	4975180371591	26,800	1120	適用トルクハンドル:T-100NTL170 / 口開き寸法:35~93mm / コネクター部内径:φ15mm / L:218mm
TMW93-18TH170	4975180371607	26,800	1105	適用トルクハンドル:T-200NTL170 / 口開き寸法:35~93mm / コネクター部内径:φ18mm / L:218mm

配管継手用モンキ形トルクヘッド

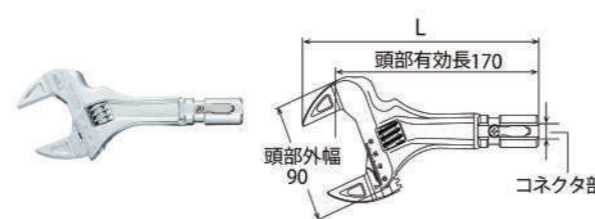

- 用途特長
- ヘッドがTMW形よりも小さいので、狭い場所での作業に最適です
  - TMW/TPW形トルクハンドルに接続して使用できます
  - 詳細寸法等は、当社WEBサイトでご確認いただけます

製品番号	JAN	標準価格(¥)	重量(g)	仕様
HY53-15TH170	4975180371430	21,000	530	対応トルクハンドル:T-100NTL170 / 口開き寸法:20~53mm / コネクター部内径:φ15mm / L:197mm

TPW形トルクヘッド

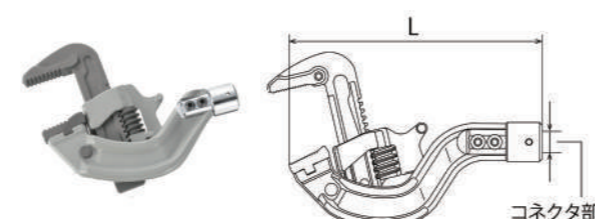

- 用途特長
- TMW/TPW用トルクハンドルに接続してご使用いただけます
  - 各種配管パイプ、水道用ポリエチレン管金属継手や袋ナットのトルク締めに便利です
  - 啞えられる管TPW0832タイプ:呼び寸法8A~32A(直径φ8~φ50mm)
  - 啞えられる管TPW1550タイプ:呼び寸法15A~65A(直径φ20~φ88mm)
  - 詳細寸法等は、当社WEBサイトでご確認いただけます

製品番号	JAN	標準価格(¥)	重量(g)	仕様
TPW0832-12TH170	4975180371614	29,200	690	適用トルクハンドル:T-50NTL170 / コネクター部内径:φ12mm / L:181mm
TPW0832-15TH170	4975180371621	29,200	680	適用トルクハンドル:T-100NTL170 / コネクター部内径:φ15mm / L:181mm
TPW0832-18TH170	4975180371638	29,200	665	適用トルクハンドル:T-200NTL170 / コネクター部内径:φ18mm / L:181mm
TPW1565-12TH170	4975180371645	40,600	1090	適用トルクハンドル:T-50NTL170 / コネクター部内径:φ12mm / L:184mm
TPW1565-15TH170	4975180371652	40,600	1080	適用トルクハンドル:T-100NTL170 / コネクター部内径:φ15mm / L:184mm
TPW1565-18TH170	4975180371669	40,600	1065	適用トルクハンドル:T-200NTL170 / コネクター部内径:φ18mm / L:184mm

配管継手用ラチェットN形トルクヘッド

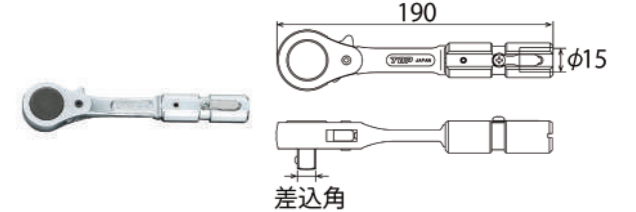

- 用途特長
- サドル付き分水栓のナット取り付け時のトルク管理に
  - TMW形/TPW形トルクハンドルに接続して使用できます
  - 詳細寸法等は、当社WEBサイトでご確認いただけます

製品番号	JAN	標準価格(¥)	重量(g)	仕様
RH4V-15TH170	4975180371447	18,120	480	適応トルクハンドル:T-100NTL170 / 差込角:12.7mm / 全長:190mm

水道本管用弓形トルクレンチ・延長ソケットセット(単能型)



- 用途特長
- 弓形トルクレンチと50mm延長できるソケットのセットです。
  - トルク値に達しますと「カチッ」という音、または手に軽いショックでお知らせします
  - 防水グリップがトルク機構部への水の侵入を防ぎ、サビでの故障は心配ありません
  - 従来品(RM-LYTシリーズ)に比べギア数が2倍
  - 検査表、取扱説明書付
  - 校正証明書、トレーサビリティ体系図の発行が可能です(有償)
  - メタルケース入

製品番号	JAN	標準価格(¥)	重量(g)	仕様
RM-24LYNTS	4975180372567	71,600	1860	対辺寸法:24mm / 設定トルク:60N・m / ギア数:48(7.5°送り) / 両方向トルク
RM-30LYNTS	4975180372581	81,680	2150	対辺寸法:30mm / 設定トルク:100N・m / ギア数:48(7.5°送り) / 両方向トルク

水道本管用弓形トルクレンチ(単能型)(ギア数48)



- 用途特長
- 水道本管のフランジナットの締付に
  - 弓形形状ですので隣接するナットに干渉せず狭い場所での締付ができます
  - トルク値に達しますと「カチッ」という音、または手に軽いショックでお知らせします
  - 防水グリップがトルク機構部への水の侵入を防ぎ、サビでの故障は心配ありません
  - 従来品(RM-LYTシリーズ)に比べギア数が2倍
  - 検査表、取扱説明書付き メタルケース入
  - 校正証明書、トレーサビリティ体系図の発行が可能です(有償)

製品番号	JAN	標準価格(¥)	重量(g)	仕様
RM-24LYNT	4975180372024	67,800	1700	対辺寸法:24mm / 設定トルク:60N・m / L:525mm / D:52mm / ギア数48(7.5°送り) / 両方向トルク
RM-30LYNT	4975180372031	77,000	1900	対辺寸法:30mm / 設定トルク:100N・m / L:528mm / D:59mm / ギア数48(7.5°送り) / 両方向トルク

水道本管用弓形トルクレンチ(単能型)(ギア数24)

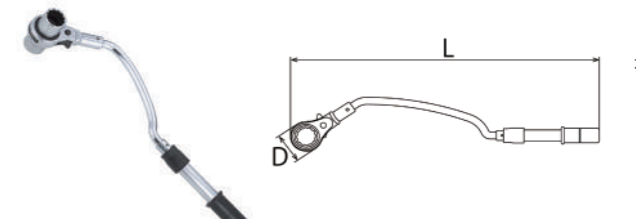

- 用途特長
- 水道本管のフランジナットの締付に
  - 弓形形状ですので隣接するナットに干渉せず狭い場所での締付ができます
  - トルク値に達しますと「カチッ」という音、または手に軽いショックでお知らせします
  - 防水グリップがトルク機構部への水の侵入を防ぎ、サビでの故障は心配ありません
  - 検査表、取扱説明書付 メタルケース入
  - 校正証明書、トレーサビリティ体系図の発行が可能です(有償)

製品番号	JAN	標準価格(¥)	重量(g)	仕様
RM-36LYT	4975180372048	93,000	2600	対辺寸法:36mm / 設定トルク:140N・m / L:647mm / D:67mm / ギア数24(15°送り) / 両方向トルク
RM-46LYT	4975180372055	110,000	3000	対辺寸法:46mm / 設定トルク:200N・m / L:665mm / D:82mm / ギア数24(15°送り) / 両方向トルク

水道本管用  
ストレート形トルクレンチ・延長ソケットセット(単能型)



- セット内容:ストレート形トルクレンチ、延長ソケット  
 ●水道本管やサドル分水栓、GX管(鑄鉄管)などの締め付けに  
 ●GX管(鑄鉄管)のP-Link、G-Linkにもお使いいただけます(RM-30LSTS)  
 ●延長ソケットを使えばストレート形トルクレンチのソケット部を50mm延長できます  
 ●検査表、取扱説明書付き  
 ●校正証明書、トレーサビリティ体系図の発行が可能です(有償)  
 ●ギヤ数24(15°)送り

製品番号	JAN	標準価格(¥)	重量(g)	仕様
RM-24LSTS	4975180372536	52,000	1150	対辺寸法:24mm / 設定トルク:60N・m / 全長:333mm / ギヤ数24(15°送り) / 一方向トルク
RM-30LSTS	4975180372543	57,400	1290	対辺寸法:30mm / 設定トルク:100N・m / 全長:333mm / ギヤ数24(15°送り) / 一方向トルク

水道本管用  
ストレート形トルクレンチ(単能型)

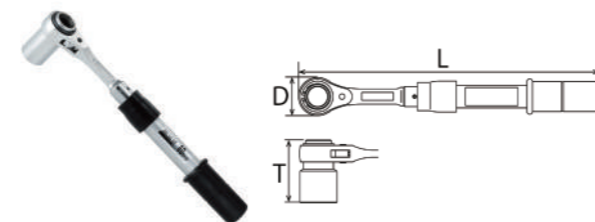

- 水道本管のフランジナットの締付に  
 ●トルク値に達しますと「カチッ」という音、または手に軽いショックでお知らせします  
 ●防水グリップがトルク機構部への水の侵入を防ぎ、サビでの故障は心配ありません  
 ●ギヤ数24(15°送り)  
 ●校正証明書、トレーサビリティ体系図の発行が可能です(有償)  
 ●持ち運び便利なメタルケース入

製品番号	JAN	標準価格(¥)	重量(g)	仕様
RM-24LST	4975180372109	48,000	990	対辺寸法:24mm / 設定トルク:60N・m / L:333mm / D:41mm / T:63mm / ギヤ数24(15°送り) / 一方向トルク
RM-30LST	4975180372116	52,800	1040	対辺寸法:30mm / 設定トルク:100N・m / L:333mm / D:41mm / T:63mm / ギヤ数24(15°送り) / 一方向トルク
RM-36LST	4975180372086	82,000	1600	対辺寸法:36mm / 設定トルク:140N・m / L:435mm / D:41mm / T:78mm / ギヤ数24(15°送り) / 一方向トルク
RM-46LST	4975180372093	98,800	1900	対辺寸法:46mm / 設定トルク:200N・m / L:442mm / D:41mm / T:110mm / ギヤ数24(15°送り) / 一方向トルク

本管レンチ用延長ソケット

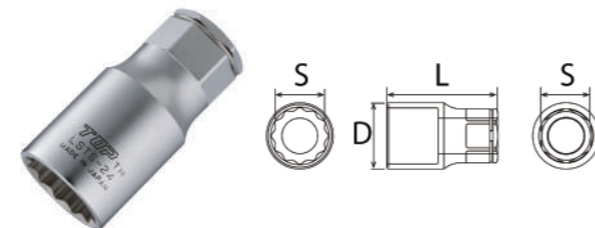

- 水道本管レンチに装着してソケット長を50mm延長できます  
 ●水道本管用レンチ使用時の障害物除けに

製品番号	JAN	標準価格(¥)	重量(g)	仕様
LSTS-24	4975180372680	5,000	160	L:65mm / S:24mm / D:32.5mm
LSTS-30	4975180372697	5,850	250	L:68mm / S:30mm / D:41mm

絶縁ソケットレンチセット(差込角9.5mm)



- 通信設備工事や病院の電源設備工事など活線を一時停止できない業種に  
 ●最大使用電圧240V  
 ●フッ素コーティングを施したコンパクトな絶縁ソケット18点セットです  
 ●ラチェットハンドルRH-3ZR  
 ●ソケット(12角):10・12・13・14・17・19・24mm  
 ●ディープソケット(6角):10・12・13・14・17・19・24mm  
 ●エクステンションバー:EX-3050ZR・EX-3125ZR・EX-3250ZR

製品番号	JAN	標準価格(¥)	重量(g)	仕様
ZSWS-318R	4975180340900	OPEN	2113	差込角:9.5mm(3/8") / 12角サーフェイスソケット / ギヤ数:72(5°送り)

絶縁ソケットレンチセット(差込角12.7mm)



- 通信設備工事や病院の電源設備工事など活線を一時停止できない業種に  
 ●最大使用電圧240V  
 ●フッ素コーティングを施したコンパクトな絶縁ソケット18点セットです  
 ●ラチェットハンドルRH-4ZR  
 ●ソケット(12角):10・12・13・14・17・19・24mm  
 ●ディープソケット(6角):10・12・13・14・17・19・24mm  
 ●エクステンションバー:EX-4075ZR・EX-4150ZR・EX-4250ZR

製品番号	JAN	標準価格(¥)	重量(g)	仕様
ZSWS-418R	4975180340955	OPEN	3335	差込角:12.7mm(1/2") / 12角サーフェイスソケット / ギヤ数:72(5°送り)

絶縁ラチェットハンドル

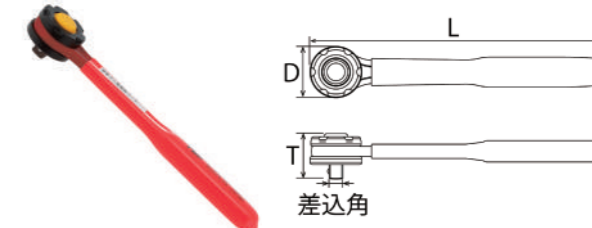

- 通信設備工事や病院の電源設備工事など活線を一時停止できない業種に  
 ●頭部保護カバー(黒色)により、摺動面の隙間を覆い、さらに短絡しにくくなりました  
 ●最大使用電圧240V(10000V×10秒の絶縁試験実施済み)  
 ●ギヤ数72(5°送り)

製品番号	JAN	標準価格(¥)	重量(g)	仕様
RH-3ZR	4975180340207	OPEN	270	差込角:9.5mm(3/8") / 全長L:203mm / D:33mm / T:32mm
RH-4ZR	4975180340214	OPEN	435	差込角:12.7mm(1/2") / 全長L:258mm / D:35mm / T:40.5mm

絶縁ソケット

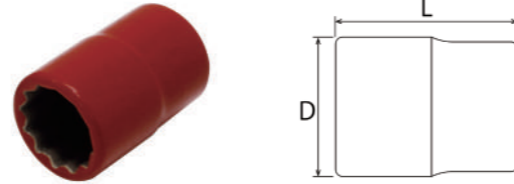

- 通信設備工事や病院の電源設備工事など活線を一時停止できない業種に
- フッ素コーティングを施したコンパクトな絶縁ソケットです
- 最大使用電圧240V(1500V×30秒の絶縁試験実施済)
- 12角サーフェイス

製品番号	JAN	標準価格(¥)	重量(g)	仕様
S-310ZR	4975180340306	OPEN	30	差込角:9.5mm(3/8") / 対辺寸法:10mm / 全長L:27mm / D:15.7mm
S-312ZR	4975180340313	OPEN	30	差込角:9.5mm(3/8") / 対辺寸法:12mm / 全長L:27mm / D:18mm
S-313ZR	4975180340320	OPEN	30	差込角:9.5mm(3/8") / 対辺寸法:13mm / 全長L:27mm / D:19.2mm
S-314ZR	4975180340337	OPEN	35	差込角:9.5mm(3/8") / 対辺寸法:14mm / 全長L:28mm / D:21.2mm
S-317ZR	4975180340344	OPEN	55	差込角:9.5mm(3/8") / 対辺寸法:17mm / 全長L:30mm / D:24.5mm
S-319ZR	4975180340351	OPEN	65	差込角:9.5mm(3/8") / 対辺寸法:19mm / 全長L:31.2mm / D:27mm
S-324ZR	4975180340368	OPEN	110	差込角:9.5mm(3/8") / 対辺寸法:24mm / 全長L:35.4mm / D:33.3mm
S-410ZR	4975180340405	OPEN	50	差込角:12.7mm(1/2") / 対辺寸法:10mm / 全長L:38.2mm / D:16.4mm
S-412ZR	4975180340412	OPEN	50	差込角:12.7mm(1/2") / 対辺寸法:12mm / 全長L:38.2mm / D:19mm
S-413ZR	4975180340429	OPEN	70	差込角:12.7mm(1/2") / 対辺寸法:13mm / 全長L:38.2mm / D:20.2mm
S-414ZR	4975180340436	OPEN	70	差込角:12.7mm(1/2") / 対辺寸法:14mm / 全長L:38.2mm / D:21.7mm
S-417ZR	4975180340443	OPEN	70	差込角:12.7mm(1/2") / 対辺寸法:17mm / 全長L:38.2mm / D:25.2mm
S-419ZR	4975180340450	OPEN	85	差込角:12.7mm(1/2") / 対辺寸法:19mm / 全長L:39.4mm / D:27.7mm
S-424ZR	4975180340467	OPEN	145	差込角:12.7mm(1/2") / 対辺寸法:24mm / 全長L:43.2mm / D:34mm

絶縁ディープソケット

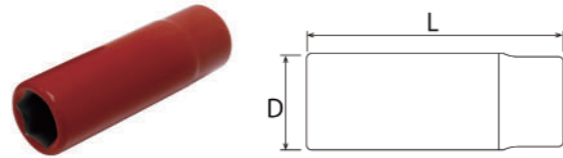

- 通信設備工事や病院の電源設備工事など活線を一時停止できない業種に
- フッ素コーティングを施したコンパクトな絶縁ソケットです
- 全長が長いディープソケット
- 最大使用電圧240V(1500V×30秒の絶縁試験実施済)
- 12角サーフェイス

製品番号	JAN	標準価格(¥)	重量(g)	仕様
DS-310ZR	4975180340504	OPEN	55	差込角:9.5mm(3/8") / 対辺寸法:10mm / 全長L:56.2mm / D:15.7mm
DS-312ZR	4975180340511	OPEN	60	差込角:9.5mm(3/8") / 対辺寸法:12mm / 全長L:56.2mm / D:18mm
DS-313ZR	4975180340528	OPEN	60	差込角:9.5mm(3/8") / 対辺寸法:13mm / 全長L:56.2mm / D:19.2mm
DS-314ZR	4975180340535	OPEN	70	差込角:9.5mm(3/8") / 対辺寸法:14mm / 全長L:56.5mm / D:21.2mm
DS-317ZR	4975180340542	OPEN	100	差込角:9.5mm(3/8") / 対辺寸法:17mm / 全長L:56.5mm / D:24.7mm
DS-319ZR	4975180340559	OPEN	110	差込角:9.5mm(3/8") / 対辺寸法:19mm / 全長L:56.5mm / D:26.2mm
DS-324ZR	4975180340566	OPEN	190	差込角:9.5mm(3/8") / 対辺寸法:24mm / 全長L:66.5mm / D:32.3mm
DS-410ZR	4975180340603	OPEN	90	差込角:12.7mm(1/2") / 対辺寸法:10mm / 全長L:78.5mm / D:16.4mm
DS-412ZR	4975180340610	OPEN	100	差込角:12.7mm(1/2") / 対辺寸法:12mm / 全長L:78.5mm / D:19.0mm
DS-413ZR	4975180340627	OPEN	110	差込角:12.7mm(1/2") / 対辺寸法:13mm / 全長L:78.5mm / D:20.2mm
DS-414ZR	4975180340634	OPEN	120	差込角:12.7mm(1/2") / 対辺寸法:14mm / 全長L:78.5mm / D:21.5mm
DS-417ZR	4975180340641	OPEN	145	差込角:12.7mm(1/2") / 対辺寸法:17mm / 全長L:78.5mm / D:25.2mm
DS-419ZR	4975180340658	OPEN	175	差込角:12.7mm(1/2") / 対辺寸法:19mm / 全長L:78.5mm / D:27.7mm
DS-424ZR	4975180340665	OPEN	260	差込角:12.7mm(1/2") / 対辺寸法:24mm / 全長L:79mm / D:34mm

絶縁エクステンションバー

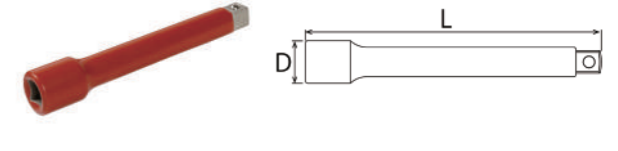

- 通信設備工事や病院の電源設備工事など活線を一時停止できない業種に
- フッ素コーティングを施したコンパクトな絶縁ソケットです
- 最大使用電圧240V(1000V×10秒の絶縁試験実施済)

製品番号	JAN	標準価格(¥)	重量(g)	仕様
EX-3050ZR	4975180340801	OPEN	60	差込角9.5mm(3/8") / L:50.5mm / D:19.2mm
EX-3125ZR	4975180340818	OPEN	135	差込角:9.5mm(3/8") / L:125.5mm / D:19.2mm
EX-3250ZR	4975180340825	OPEN	260	差込角:9.5mm(3/8") / L:250.5mm / D:19.2mm
EX-4075ZR	4975180340856	OPEN	160	差込角:12.7mm(1/2") / L:75.5mm / D:25.2mm
EX-4150ZR	4975180340863	OPEN	285	差込角:12.7mm(1/2") / L:150.5mm / D:25.2mm
EX-4250ZR	4975180340870	OPEN	380	差込角:12.7mm(1/2") / L:250.5mm / D:25.2mm

絶縁ラチェット形トルクレンチ

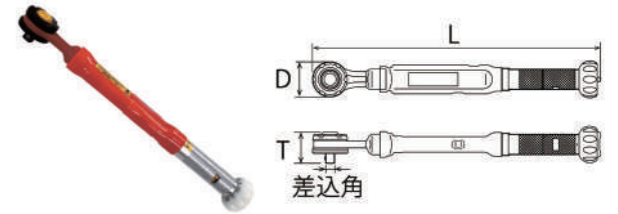

- 通信設備工事や病院の電源設備工事など活線を一時停止できない業種に
- セット内容:絶縁ラチェットハンドル・絶縁ラチェットトルクヘッド
- 校正証明書・取扱説明書付
- ヘッド部は超薄膜絶縁工具です
- トルク値に達しますと「カチッ」という音、または手に軽いショックでお知らせします
- トルク精度:±3%

製品番号	JAN	標準価格(¥)	重量(g)	仕様
RH-50NTZR	4975180374240	102,400	500	最大使用電圧:240V / トルク調整範囲:10~50N・m / 差込角:9.5mm(3/8") / L:295mm / D:36mm
RH-100NTZR	4975180374264	108,200	805	最大使用電圧:240V / トルク調整範囲:20~100N・m / 差込角:12.7mm(1/2") / L:395mm / D:37mm

絶縁ラチェット形トルクヘッド

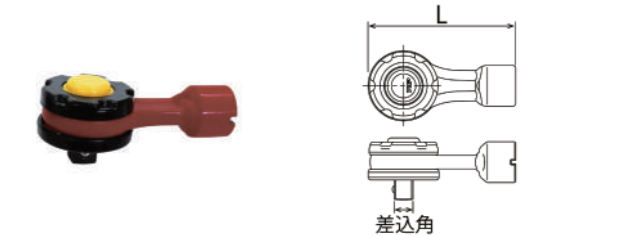

- 適用するトルクハンドルに装着してご使用いただけます
- フッ素樹脂コーティングでコンパクト設計
- 頭部保護カバー(黒色)により摺動面の隙間を覆い、さらに短絡しにくしました
- ガラスパウダーが入り表面硬度が向上し、摩擦に強くなりました
- 最大使用電圧:240V

製品番号	JAN	標準価格(¥)	重量(g)	仕様
RH3-12THZR	4975180372192	56,600	150	適用トルクハンドル:T-50NTZ / L:75mm / 差込角9.5mm(3/8")
RH4-15THZR	4975180372215	59,800	225	適用トルクハンドル:T-100NTZ / L:84mm / 差込角12.7mm(1/2")

プリセット形絶縁トルクハンドル

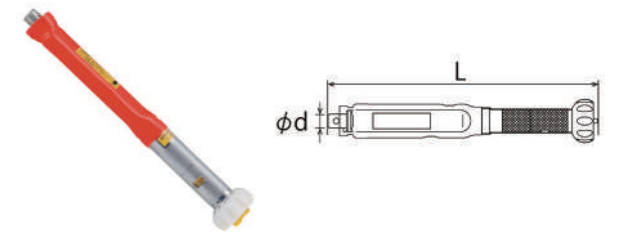

- 絶縁ラチェット形トルクヘッドを装着してご使用いただけます
- プリセット形でボルト・ナットに合った締付トルク値にその都度調整可能です
- トルク値に達しますと「カチッ」という音、または手に軽いショックでお知らせします
- グリップ部は透明フッ素チューブで保護してあります
- 詳細寸法等は、当社WEBサイトでご確認ください
- 最大使用電圧:240V

製品番号	JAN	標準価格(¥)	重量(g)	仕様
T-50NTZ	4975180371911	45,800	350	適用トルクヘッド:RH3-12THZR / トルク調整範囲:10~50N・m / φd:12mm / L:235mm
T-100NTZ	4975180371935	48,600	580	適用トルクヘッド:RH4-15THZR / トルク調整範囲:20~100N・m / φd:15mm / L:330mm

モンキ  
レンチ類  
  
スパナ・  
メガネ  
レンチ類  
  
ラチェット  
レンチ類

### コンビネーションプライヤ

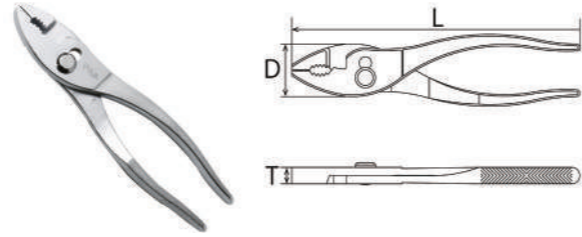

- 用途特長**
- 物を掴む、固定する、パイプ等を掴んで廻すがこれ一本でできます
  - 口幅調節:2段階
  - 針金切断機能付

製品番号	JAN	標準価格(¥)	重量(g)	仕様
P-150	4975180400109	2,750	160	使用範囲:0~20mm / L:165mm / D:30mm / T:9.4mm / 切断能力付(針金φ2.0mm)
P-200	4975180400291	3,200	260	使用範囲:0~25mm / L:205.5mm / D:32.0mm / T:10.9mm / 切断能力付(針金φ2.6mm)
P-250	4975180400376	4,200	355	使用範囲:0~30mm / L:249mm / D:35.5mm / T:11.5mm / 切断能力付(針金φ3.2mm)

トルク  
レンチ類

絶縁  
ソケット類

### コンビネーションプライヤ(グリップ付)

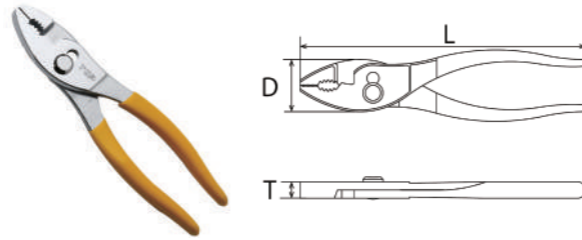

- 用途特長**
- 物を掴む、固定する、パイプ等を掴んで廻すがこれ一本でできます
  - 口幅調節:2段階
  - 針金切断機能付

製品番号	JAN	標準価格(¥)	重量(g)	仕様
P-150G	4975180402660	3,050	170	使用範囲:0~20mm / L:167mm / D:30.0mm / T:9.4mm / 切断能力付(針金φ2.0mm)
P-200G	4975180402745	3,600	270	使用範囲:0~25mm / L:208mm / D:32.0mm / T:10.9mm / 切断能力付(針金φ2.6mm)
P-250G	4975180402820	4,650	370	使用範囲:0~30mm / L:249mm / D:35.5mm / T:11.5mm / 切断能力付(針金φ3.2mm)

各種  
プライヤ類

ペンチ  
(刃物)類

ミニプライヤ・  
ニッパ類

電材・管材  
カッター類

ドライバー・  
六角棒  
レンチ類

### ウォーターポンププライヤ

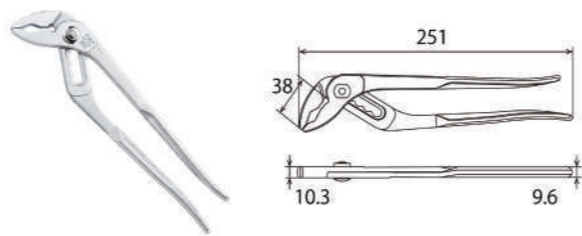

- 用途特長**
- 菱形の歯部がパイプ等を確実に啞えます
  - 配管・電設作業に最適です

製品番号	JAN	標準価格(¥)	重量(g)	仕様
WP-250	4975180490186	4,000	300	全長L:251mm / 使用範囲:0~46mm / 口幅調整:5段階

プーラー・  
クランプ類

その他

電動ドリル用  
先端工具類

インパクト  
レンチ用  
ソケット類

ダイヤモンド  
ホイール類

### ウォーターポンププライヤ(グリップ付)

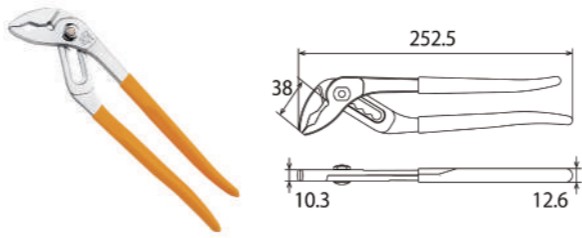

- 用途特長**
- 菱形の歯部がパイプ等を確実に啞えます
  - 配管・電設作業に最適です

製品番号	JAN	標準価格(¥)	重量(g)	仕様
WP-250G	4975180490506	4,400	330	全長L:252mm / 使用範囲:0~46mm / 口幅調整:5段階

腰袋関連

セーフティ  
コード類

寸法表・  
交換部品等

### 三枚合せウォーターポンププライヤ (ドライバー付)

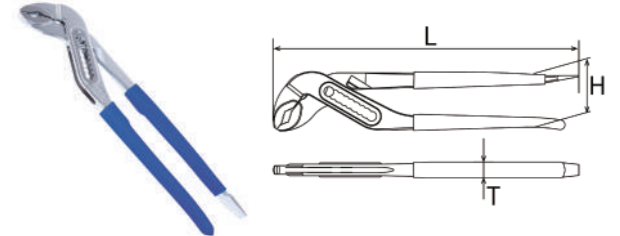

- 用途特長**
- 三枚合せ構造だから、ガタつかず、喰いつき抜群
  - 啞え部は菱形になっており強力で喰いつきスムーズな締め廻しができます
  - 指を挟まない安全ストッパー付
  - 柄部に多目的に使えるマイナスドライバー付
  - 水道・ガス・エア等の配管用パイプ・継手の着脱に最適です

製品番号	JAN	標準価格(¥)	重量(g)	仕様
WP3-250	4975180490933	7,250	305	L:253mm / 使用範囲:0~51mm / T:11.3mm / H:43.5mm / 口幅調節:9段階
WP3-300	4975180490940	9,050	535	L:316mm / 使用範囲:0~70mm / T:12.2mm / H:47mm / 口幅調節:11段階

モンキ  
レンチ類  
  
スパナ・  
メガネ  
レンチ類  
  
ラチェット  
レンチ類

ソケット  
レンチ類

トルク  
レンチ類

絶縁  
ソケット類

各種  
プライヤ類

ペンチ  
(刃物)類

ミニプライヤ・  
ニッパ類

電材・管材  
カッター類

ドライバー・  
六角棒  
レンチ類

### 三枚合せ電設プライヤ

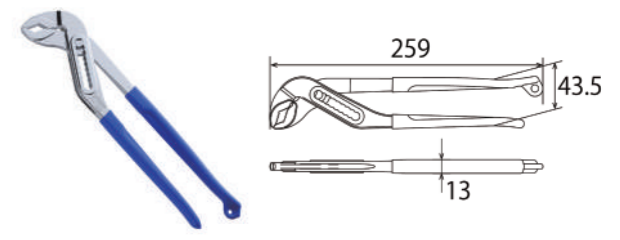

- 用途特長**
- 三枚合せ構造だから、ガタつかず、喰いつき抜群
  - 啞え部は菱形になっており強力で喰いつきスムーズな締め廻しができます
  - 電設の配線、配管工事等のロックナット、六角ボルト・ナットの着脱に
  - サックヘススムーズに収納できます
  - セーフティコード用穴付

製品番号	JAN	標準価格(¥)	重量(g)	仕様
EF3-250	4975180491077	7,300	310	全長L:259mm / 使用範囲:0~51mm / 口幅調節:9段階

絶縁  
ソケット類

各種  
プライヤ類

ペンチ  
(刃物)類

ミニプライヤ・  
ニッパ類

電材・管材  
カッター類

### ヘビーポンププライヤ

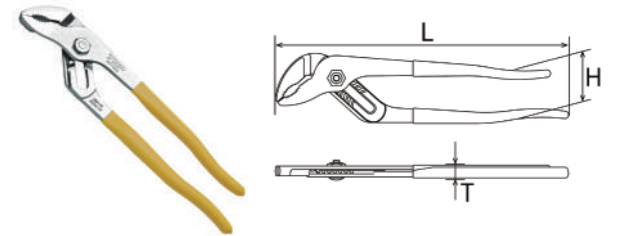

- 用途特長**
- 結合部は溝と舌が逆勾配に加工してあり、強度抜群で耐久性に優れています
  - 啞え部形状はラウンドタイプ(HP-250・300)とストレートタイプ(HP-400)です

製品番号	JAN	標準価格(¥)	重量(g)	仕様
HP-250	4975180470232	5,750	360	L:257mm / 使用範囲:0~45mm / T:12.5mm / H:36mm / 口幅調節:5段階
HP-300	4975180470317	7,300	530	L:315mm / 使用範囲:0~65mm / T:13.5mm / H:46mm / 口幅調節:7段階
HP-400	4975180470409	11,400	1130	L:413mm / 使用範囲:0~110mm / T:15.5mm / H:50mm / 口幅調節:10段階

ドライバー・  
六角棒  
レンチ類

プーラー・  
クランプ類

その他

電動ドリル用  
先端工具類

インパクト  
レンチ用  
ソケット類

ダイヤモンド  
ホイール類

### レンチプライヤ(バネ付)

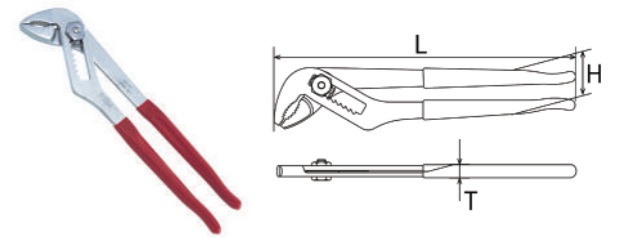

- 用途特長**
- 柄部の握りはバネ付きですので軽快に操作可能です
  - 水道・ガス・エア配管作業にも適しています

製品番号	JAN	標準価格(¥)	重量(g)	仕様
DP-165	4975180510129	5,350	170	L:173mm / 使用範囲:0~32mm / T:11.5mm / H:35mm / 口幅調節:5段階
DP-250	4975180510204	5,550	310	L:253mm / 使用範囲:0~45mm / T:12.2mm / H:36mm / 口幅調節:7段階

ダイヤモンド  
ホイール類

六角シャンク  
ドリル類

腰袋関連

セーフティ  
コード類

寸法表・  
交換部品等

モンキ  
レンチ類

スパナ・  
メガネ  
レンチ類

ラチェット  
レンチ類

ソケット  
レンチ類

トルク  
レンチ類

絶縁  
ソケット類

各種  
プライヤ類

ペンチ  
(刃物)類

ミニプライヤ・  
ニッパ類

電材・管材  
カッター類

ドライバー・  
六角棒  
レンチ類

プーラー・  
クランプ類

その他

電動ドリル用  
先端工具類

インパクト  
レンチ用  
ソケット類

ダイヤモンド  
ホイール類

六角シャンク  
ドリル類

腰袋関連

セーフティ  
コード類

寸法表・  
交換部品等

### マルチウォーターポンププライヤ

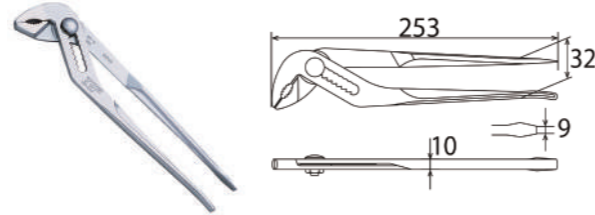

- 9段階で口幅調節可能
- 多目的に使用できるマイナスドライバー付
- 水道・ガス・エア等の配管用パイプ・継手の着脱に
- 電設・空調関連工事に幅広くお使いいただけます

用途特長

製品番号	JAN	標準価格(¥)	重量(g)	仕様
MP-250	4975180490346	5,100	300	全長:253mm / 使用範囲:0~48mm / 口幅調節:9段階

絶縁  
ソケット類

### 刃付マルチポンププライヤ(ラウンド)

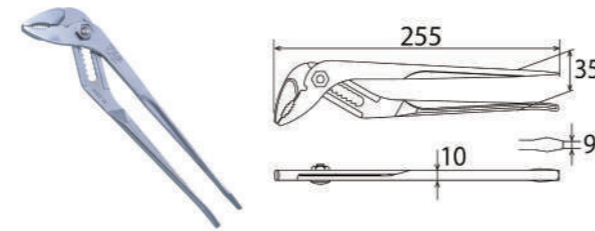

- 切り刃付ウォーターポンププライヤ(切断能力:針金φ1.2~2.6mm)
- 9段階で口幅調節可能
- 啞え部形状はラウンドタイプです
- 多目的に使用できるマイナスドライバー付
- 水道・ガス・エア等の配管用パイプ・継手の着脱に
- 電設・空調関連工事に幅広くお使いいただけます

用途特長

製品番号	JAN	標準価格(¥)	重量(g)	仕様
MPR-250	4975180490858	5,200	330	全長L:255mm / 使用範囲:0~51mm / 口幅調節:9段階

電材・管材  
カッター類

### 刃付マルチポンププライヤ(ストレート)

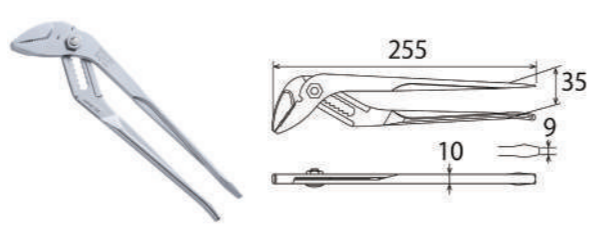

- 切り刃付ウォーターポンププライヤ(切断能力:針金φ1.2~2.6mm)
- 9段階で口幅調節可能
- 啞え部形状はストレートタイプです
- 多目的に使用できるマイナスドライバー付
- 水道・ガス・エア等の配管用パイプ・継手の着脱に
- 電設・空調関連工事に幅広くお使いいただけます

用途特長

製品番号	JAN	標準価格(¥)	重量(g)	仕様
MPS-250	4975180490773	5,200	330	全長L:255mm / 使用範囲:0~48mm / 口幅調節:9段階

インパクト  
レンチ用  
ソケット類

### バイスプライヤ

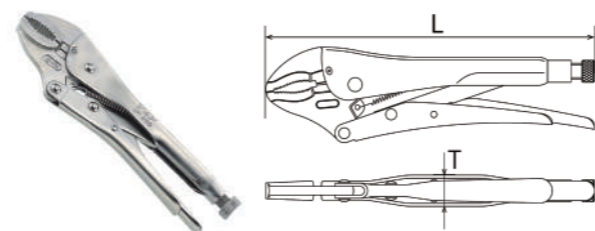

- さまざまな場面での仮止め、固定などの保持具として使えます
- 掴む・固定する・廻す・切る作業を兼ね備えた多機能プライヤです
- はさむ強度は柄部のネジで調整することができます

用途特長

製品番号	JAN	標準価格(¥)	重量(g)	仕様
VP-125	4975180820075	3,450	170	L:140mm / T:14.5mm / 使用範囲:0~20mm
VP-175	4975180820150	3,600	380	L:185mm / T:17mm / 使用範囲:0~35mm
VP-200	4975180820310	3,700	440	L:210mm / T:20mm / 使用範囲:0~35mm
VP-250	4975180820235	3,850	540	L:225mm / T:19mm / 使用範囲:0~40mm

寸法表・  
交換部品等

### スナップリングプライヤ(軸用ストレート)

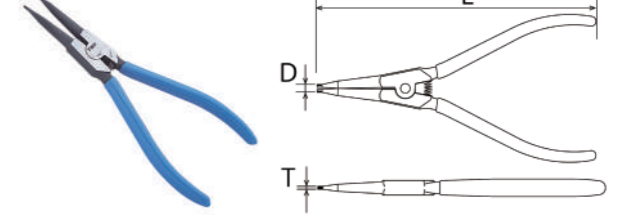

- シャフト(軸)用スナップリングの脱着作業に最適です
- シャフト(軸)用専用です
- グリップを握ると先端が開きます
- オール鍛造品一体成型で、強靱・剛性に優れています
- 先端部は円筒ギザ付きでリングを確実にキャッチします(SS-125Fはギザ無し)

用途特長

製品番号	JAN	標準価格(¥)	重量(g)	仕様
SS-125	4975180531551	4,500	90	全長L:140mm / 適用リング呼び径:10~25mm / T:1.3mm / D:3.0~4.5mm
SS-125F	4975180532107	5,050	90	全長L:140mm / 適用リング呼び径:3~9mm / T:0.5~0.7mm / D:1.2~1.8mm
SS-175	4975180530158	4,850	130	全長L:175mm / 適用リング呼び径:19~40mm / T:1.8mm / D:3.4~5.5mm
SS-230	4975180530585	5,900	290	全長L:236mm / 適用リング呼び径:32~80mm / T:2.0~2.4mm / D:6.0~8.0mm

モンキ  
レンチ類

スパナ・  
メガネ  
レンチ類

ラチェット  
レンチ類

ソケット  
レンチ類

トルク  
レンチ類

絶縁  
ソケット類

各種  
プライヤ類

ペンチ  
(刃物)類

ミニプライヤ・  
ニッパ類

電材・管材  
カッター類

ドライバー・  
六角棒  
レンチ類

プーラー・  
クランプ類

その他

電動ドリル用  
先端工具類

インパクト  
レンチ用  
ソケット類

ダイヤモンド  
ホイール類

六角シャンク  
ドリル類

腰袋関連

セーフティ  
コード類

寸法表・  
交換部品等

### スナップリングプライヤ(軸用ベント)

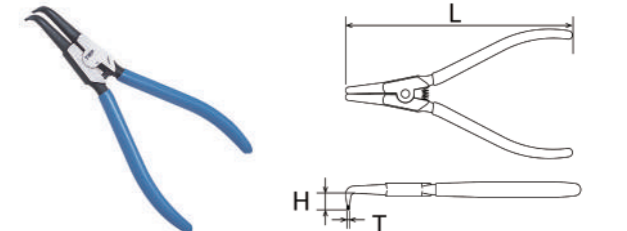

- シャフト(軸)用スナップリングの脱着作業に最適です
- シャフト(軸)用専用です(ベントタイプ)
- グリップを握ると先端が開きます
- オール鍛造品一体成型で、強靱・剛性に優れています
- 先端部は円筒ギザ付きでリングを確実にキャッチします(SB-125Fはギザ無し)

用途特長

製品番号	JAN	標準価格(¥)	重量(g)	仕様
SB-125	4975180531636	4,550	90	全長L:135mm / 適用リング呼び径:10~25mm / T:1.3mm / H:8mm
SB-125F	4975180532282	5,200	90	全長L:135mm / 適用リング呼び径:3~9mm / T:0.5~0.7mm / H:8mm
SB-175	4975180530233	4,950	130	全長L:165mm / 適用リング呼び径:19~40mm / T:1.8mm / H:12mm
SB-230	4975180530660	6,500	290	全長L:229mm / 適用リング呼び径:32~80mm / T:2.0~2.4mm / H:17mm

### ロック式スナップリングプライヤ(軸用)

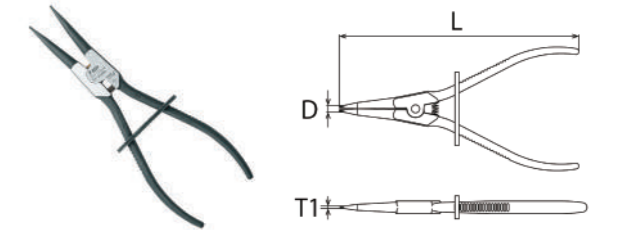

- シャフト(軸)用スナップリングの脱着作業に最適です
- プレートの移動でハンドルをロックできます
- グリップを握ると先端が開きます
- オール鍛造品一体成型で、強靱・剛性に優れています
- 先端部は円筒ギザ付きでリングを確実にキャッチします

用途特長

製品番号	JAN	標準価格(¥)	重量(g)	仕様
SS-175LK	4975180530189	6,100	135	全長L:174mm / 適用リング呼び径:19~40mm / T1:1.8mm / D:3.4~5.5mm
SS-230LK	4975180530615	7,050	275	全長L:235mm / 適用リング呼び径:32~80mm / T1:2.0~2.4mm / D:6.0~8.0mm

### スナップリングプライヤ(穴用ストレート)

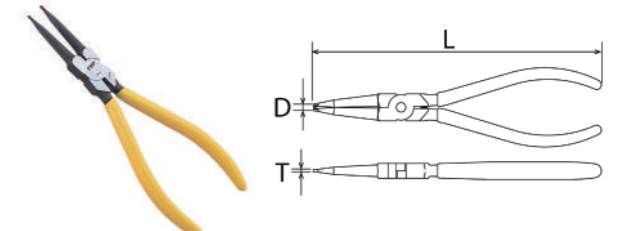

- ホール(穴)用スナップリングの脱着作業に最適です
- ホール(穴)用専用です
- グリップを握ると先端が閉じます
- オール鍛造品一体成型で、強靱・剛性に優れています
- 先端部は円筒ギザ付きでリングを確実にキャッチします(HS-125Fはギザ無し)

用途特長

製品番号	JAN	標準価格(¥)	重量(g)	仕様
HS-125	4975180531711	4,500	80	全長L:140mm / 適用リング呼び径:12~25mm / T:1.3mm / D:2.5~4.0mm
HS-125F	4975180532367	5,050	80	全長L:140mm / 適用リング呼び径:6~11mm / T:0.5~0.7mm / D:1.2~1.8mm
HS-175	4975180530318	4,850	125	全長L:180mm / 適用リング呼び径:19~65mm / T:1.8mm / D:3.4~5.5mm
HS-230	4975180530745	5,900	270	全長L:241mm / 適用リング呼び径:32~80mm / T:2.0~2.4mm / D:4.0~5.2mm

モンキ  
レンチ類

スパナ・  
メガネ  
レンチ類

ラチェット  
レンチ類

ソケット  
レンチ類

トルク  
レンチ類

絶縁  
ソケット類

各種  
プライヤ類

ペンチ  
(刃物)類

ミニプライヤ・  
ニッパ類

電材・管材  
カッター類

ドライバー・  
六角棒  
レンチ類

プーラー・  
クランプ類

その他

電動ドリル用  
先端工具類

インパクト  
レンチ用  
ソケット類

ダイヤモンド  
ホイール類

六角シャンク  
ドリル類

腰袋関連

セーフティ  
コード類

寸法表・  
交換部品等

スナップリングプライヤ(穴用ベント)

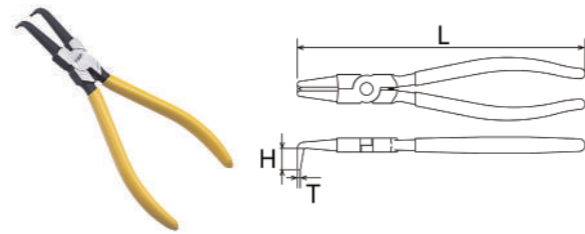

- ホール(穴)用スナップリングの脱着作業に最適です
- ホール(穴)用専用です(ベントタイプ)
- グリップを握ると先端が閉じます
- オール鍛造品一体成型で、強靱・剛性に優れています
- 先端部は円筒ギザ付きでリングを確実にキャッチします(HB-125Fはギザ無し)

製品番号	JAN	標準価格(¥)	重量(g)	仕様
HB-125	4975180531988	4,550	80	全長L:135mm / 適用リング呼び径:12~25mm / T:1.3mm / H:8mm
HB-125F	4975180532442	5,200	80	全長L:135mm / 適用リング呼び径:6~11mm / T:0.5~0.7mm / H:8mm
HB-175	4975180530400	4,950	125	全長L:170mm / 適用リング呼び径:19~65mm / T:1.8mm / H:12mm
HB-230	4975180530820	6,500	270	全長L:229mm / 適用リング呼び径:32~80mm / T:2.0~2.4mm / H:17mm

ロック式スナップリングプライヤ(穴用)

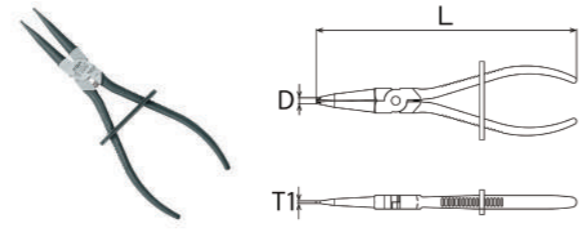

- ホール(穴)用スナップリングの脱着作業に最適です
- プレートの移動でハンドルをロックできます
- グリップを握ると先端が閉じます
- オール鍛造品一体成型で、強靱・剛性に優れています
- 先端部は円筒ギザ付きでリングを確実にキャッチします

製品番号	JAN	標準価格(¥)	重量(g)	仕様
HS-175LK	4975180530349	6,100	125	全長L:179mm / 適用リング呼び径:19~65mm / T:1.8mm / D:3.4~5.5mm
HS-230LK	4975180530776	7,050	270	全長L:240mm / 適用リング呼び径:32~80mm / T:2.0~2.4mm / D:4.0~5.2mm

コンバーチブルプライヤ

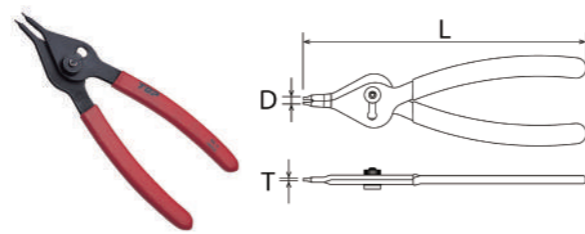

- 各種スナップリング脱着作業に最適です
- 1丁でシャフト(軸)とホール(穴)用スナップリングに使用できます

製品番号	JAN	標準価格(¥)	重量(g)	仕様
CHS-150N	4975180532527	4,700	70	全長L:150mm / 適用リング呼び径:シャフト10~25mm・ホール10~25mm / T:1mm / D:3.2mm
CHS-200N	4975180532602	6,000	145	全長L:195mm / 適用リング呼び径:シャフト19~40mm・ホール19~65mm / T:1.8mm / D:4.5mm

ワンタッチ式コンバーチブルプライヤ

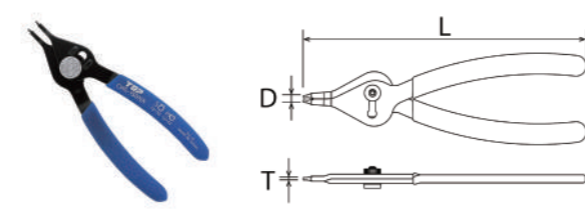

- 各種スナップリング脱着作業に最適です
- 1丁でシャフト(軸)とホール(穴)用スナップリングに使用できます
- ワンタッチで簡単に切り替えます

製品番号	JAN	標準価格(¥)	重量(g)	仕様
CHS-150NX	4975180532794	5,400	80	全長L:150mm / 適用リング呼び径:シャフト12~32mm・ホール12~32mm / T:1mm / D:3.2mm
CHS-200NX	4975180532831	6,700	150	全長L:195mm / 適用リング呼び径:シャフト19~40mm・ホール19~65mm / T:1.8mm / D:4.5mm

ロックリングプライヤ

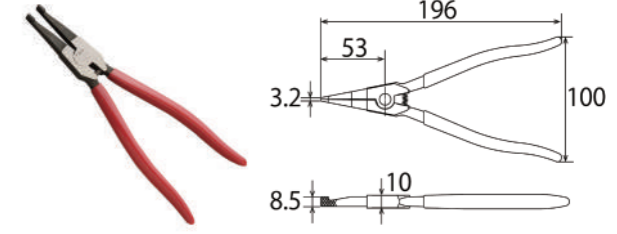

- C形同心止め輪の着脱専用プライヤです
- 握ると先端が開いて止め輪を開きます
- 自動車のトランスミッション・ドライブシャフトの分解・整備に

製品番号	JAN	標準価格(¥)	重量(g)	仕様
LP-200	4975180533173	7,350	200	全長:196mm / 適用リング呼び径:20~80mm

モンキ  
レンチ類

スパナ・  
メガネ  
レンチ類

ラチェット  
レンチ類

ソケット  
レンチ類

トルク  
レンチ類

絶縁  
ソケット類

各種  
プライヤ類

ペンチ  
(刃物)類

ミニプライヤ  
ニッパ類

電材・管材  
カッター類

ドライバー  
六角棒  
レンチ類

プーラー  
クランプ類

その他

電動ドリル用  
先端工具類

インパクト  
レンチ用  
ソケット類

ダイヤモンド  
ホイール類

六角シャンク  
ドリル類

腰袋関連

セーフティ  
コード類

寸法表・  
交換部品等

ラジオペンチ

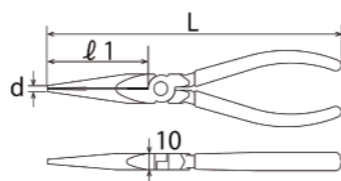

- 用途特長
- 弱電関連の組立・修理・分解作業に最適です
  - 自動車・機械等の保全や修理にも適しています
  - 最もスタンダードなラジオペンチで各種組立に最適です

製品番号	JAN	標準価格(¥)	重量(g)	仕様
RA-150	4975180430366	4,150	120	全長L:161mm / d:2.5~4.0mm / ℓ:50mm / 切断能力:φ1.5mm(鉄線)
RA-200	4975180430441	5,200	180	全長L:200mm / d:3.3~4.3mm / ℓ:65mm / 切断能力:φ1.9mm(鉄線)

ラジオペンチS型(バネ付)

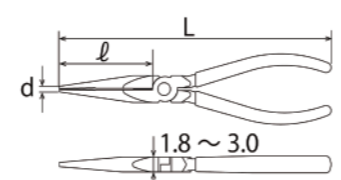

- 用途特長
- 弱電関連の組立・修理・分解作業に最適です
  - 自動車・機械等の保全や修理にも適しています
  - 最もスタンダードなラジオペンチで各種組立に最適です
  - バネ付きですので、連続作業も疲れません

製品番号	JAN	標準価格(¥)	重量(g)	仕様
RA-125S	4975180430106	4,150	100	全長L:140mm / d:2.5~4.0mm / ℓ:43mm / 切断能力:φ1.5mm(鉄線)
RA-150S	4975180430281	4,350	120	全長L:161mm / d:2.5~4.0mm / ℓ:50mm / 切断能力:φ1.5mm(鉄線)

ラジオペンチ(成型グリップ付)

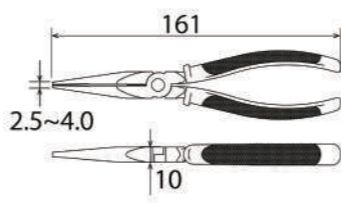

- 用途特長
- 弱電関連の組立・修理・分解作業に最適です
  - 自動車・機械等の保全や修理にも適しています
  - 最もスタンダードなラジオペンチで各種組立に最適です
  - 丈夫ですべりにくい成型グリップ付

製品番号	JAN	標準価格(¥)	重量(g)	仕様
RA-150PG	4975180430601	4,800	120	全長:161mm / 切断能力:φ1.5mm(鉄線)

先細ラジオペンチ(バネ付)

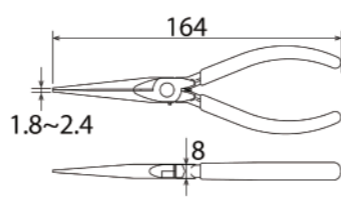

- 用途特長
- 弱電関連の組立・修理・分解作業に最適です
  - 自動車・機械等の保全や修理にも適しています
  - 先端部が従来のラジオペンチより長く、細長い形状です
  - 全体的にスリムで従来のラジオペンチより軽量です

製品番号	JAN	標準価格(¥)	重量(g)	仕様
NRA-150	4975180431707	5,250	90	全長:164mm / 切断能力:φ1.5mm(鉄線)

強力ニッパ

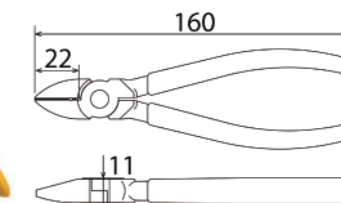

- 用途特長
- 各種線材の切断に適しています
  - スタンダードな強力ニッパ

製品番号	JAN	標準価格(¥)	重量(g)	仕様
NI-150	4975180450395	4,150	170	全長:160mm / 切断能力:φ0.18~1.9mm(鉄線) / 皮むき穴φ1.5mm

強力ニッパS型(バネ付)

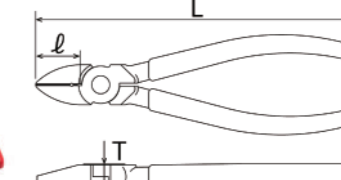

- 用途特長
- 各種線材の切断に適しています
  - バネ付きですので、連続作業も疲れません

製品番号	JAN	標準価格(¥)	重量(g)	仕様
NI-125S	4975180450128	4,150	100	全長L:130mm / ℓ:18mm / T:9mm / 切断能力:φ0.18~1.6mm(鉄線)
NI-150S	4975180450203	4,400	170	全長L:160mm / ℓ:22mm / T:11mm / 切断能力:φ0.18~1.9mm(鉄線)

強力ニッパ(成型グリップ付)

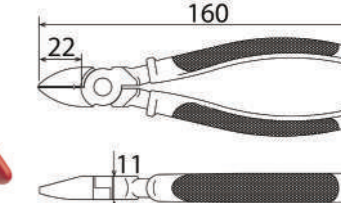

- 用途特長
- 各種線材の切断に適しています
  - 丈夫で滑りにくい成型グリップ付

製品番号	JAN	標準価格(¥)	重量(g)	仕様
NI-150PG	4975180450630	4,800	170	全長L:160mm / 皮むき穴φ1.5mm / 切断能力:φ0.18~1.9mm(鉄線)

斜ニッパ

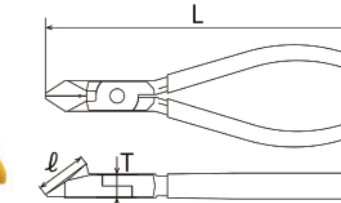

- 用途特長
- 先端部は37°角度付きで上からの作業性に優れています
  - 銅線・細線の切断に最適です
  - 電機工事や弱電関連でご使用いただけます

製品番号	JAN	標準価格(¥)	重量(g)	仕様
NI-100D	4975180455000	4,600	60	全長L:110mm / ℓ:19.5mm / T:8mm / 切断能力:鉄線φ0.9mm、銅線φ1.2mm
NI-125D	4975180455192	4,600	95	全長L:130mm / ℓ:23mm / T:10mm / 切断能力:鉄線φ1.2mm、銅線φ2.0mm
NI-150D	4975180455277	4,850	135	全長L:155mm / ℓ:25mm / T:11mm / 切断能力:鉄線φ1.4mm、銅線φ2.6mm

モンキ  
レンチ類

スパナ・  
メガネ  
レンチ類

ラチェット  
レンチ類

ソケット  
レンチ類

トルク  
レンチ類

絶縁  
ソケット類

各種  
プライヤ類

ペンチ  
(刃物)類

ミニプライヤ  
ニッパ類

電材・管材  
カッター類

ドライバー・  
六角棒  
レンチ類

プーラー・  
クランプ類

その他

電動ドリル用  
先端工具類

インパクト  
レンチ用  
ソケット類

ダイヤモンド  
ホイール類

六角シャンク  
ドリル類

腰袋関連

セーフティ  
コード類

寸法表・  
交換部品等

パワーニッパ

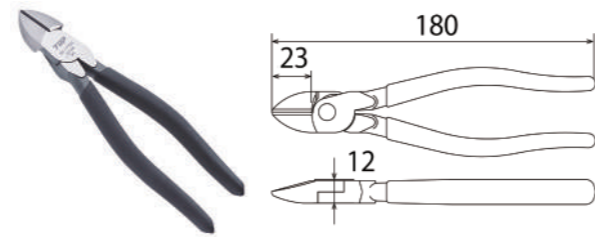

- 頭部の視点を偏芯させてあり、テコ原理により軽い力で切断が可能です

用途特長

製品番号	JAN	標準価格(¥)	重量(g)	仕様
NI-175H	4975180450715	6,700	250	全長:180mm / 切断能力:Φ0.3~2.6mm(鉄線)

偏芯VFニッパ(フラット)

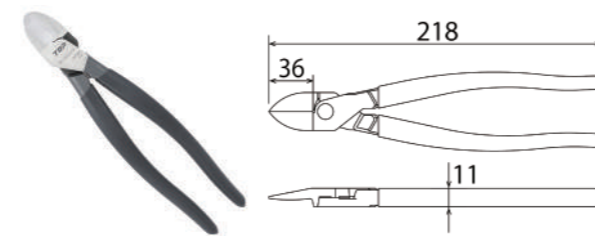

- 偏芯テコで楽々切断
- VVF線などの各種被覆線、銅線などの金属線の切断に
- 電気工事、空調設備作業などに
- 用途:エアコン施工(VVFΦ2.0-3芯線)、IHクッキングヒーター(VVFΦ2.6芯線)
- 電気給湯器(VVFΦ2.0-3芯線・VVFΦ2.6-3芯線)

用途特長

製品番号	JAN	標準価格(¥)	重量(g)	仕様
NI-220VF	4975180450807	8,750	250	全長:218mm / 切断能力:3芯線Φ2.6mm、銅線Φ3.5mm

マイクロニッパ

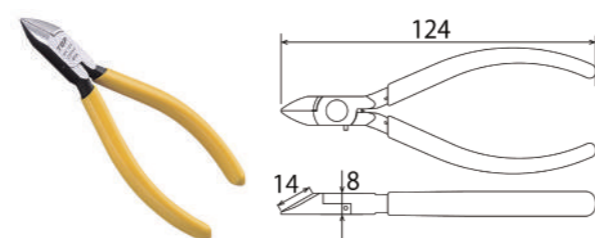

- 電子回路基板のリード線や銅線の切断に最適です
- 頭部は同サイズのニッパより25%小さいコンパクトヘッドです
- 切断時機番や部品を傷めないように刃部先端を丸く加工してあります

用途特長

製品番号	JAN	標準価格(¥)	重量(g)	仕様
MN-125	4975180455604	5,400	65	全長:124mm / 切断能力:銅線Φ0.13~1.2mm

プラスチックニッパ(バネ付)(フラット刃)

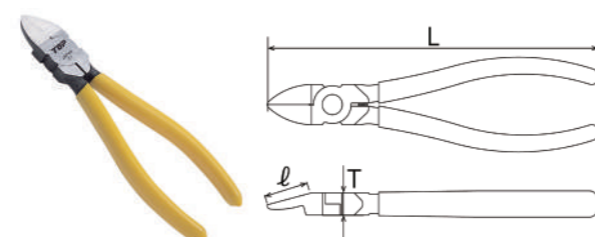

- フラット刃ですので各種プラスチック切断に最適です
- プラスチック部品のゲート切りに
- PLN-125はストッパー付きで握り部の開閉をサポートします

用途特長

製品番号	JAN	標準価格(¥)	重量(g)	仕様
PLN-125	4975180455949	5,400	65	全長L:124mm / ℓ:15mm / T:8mm / 切断能力:プラスチックΦ5mm / ストッパー付
PLN-150	4975180456168	5,950	160	全長L:165mm / ℓ:23mm / T:11mm / 切断能力:プラスチックΦ8mm

プラスチックニッパ(バネ付)(ラウンド刃)

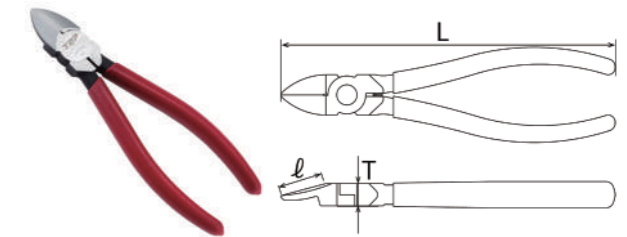

- 各種プラスチック切断に最適です
- プラスチック部品のゲート切りに
- 刃部はアール(丸)タイプですっきりとした切り口です

用途特長

製品番号	JAN	標準価格(¥)	重量(g)	仕様
PLN-125R	4975180456083	5,500	65	全長L:124mm / ℓ:15mm / T:8mm / 切断能力:プラスチックΦ5mm
PLN-150R	4975180456243	6,000	160	全長L:165mm / ℓ:23mm / T:11mm / 切断能力:プラスチックΦ8mm

倍力ニッパ

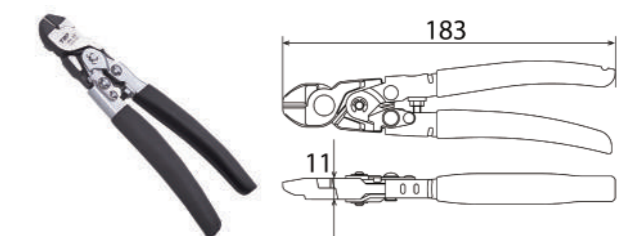

- ピアノ線・硬鋼線の切断にご使用いただけます
- 倍力機構でピアノ線も軽い力で切断可能です
- 高周波焼き入れにより、素晴らしい切れ味が続きます
- 保管時刃部の欠けを防止するハンドルロック機能付きです

用途特長

製品番号	JAN	標準価格(¥)	重量(g)	仕様
BNI-180	4975180450494	10,650	215	全長:183mm / 切断能力:刃先Φ1.4mm(ピアノ線)、刃中央Φ1.6mm(ピアノ線)・Φ2.6mm(鉄線)

倍力ワイヤクランプカッター

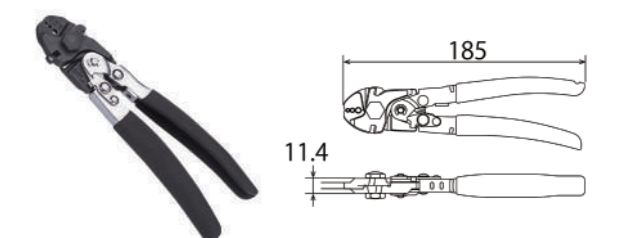

- 各種ワイヤークランプのカシメやワイヤーロープの切断に
- 倍力機構で楽々切断もカシメ作業もできます

用途特長

製品番号	JAN	標準価格(¥)	重量(g)	仕様
BWC-180	4975180450531	10,900	290	全長:185mm / 圧着可能クランプ(mm):0.27・0.45・0.81・1.0・1.2・1.5 / 切断可能ワイヤ径:Φ3mm

ペンチ(ビニールグリップ付)

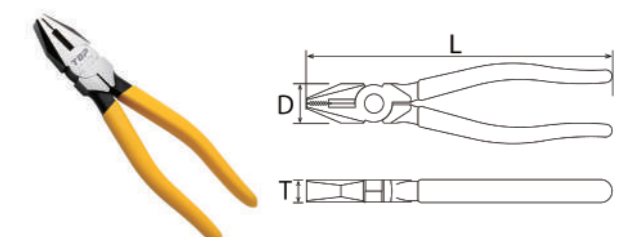

- 各種線材の切断に
- 握りやすい硬質グリップ付

用途特長

製品番号	JAN	標準価格(¥)	重量(g)	仕様
CP-125G	4975180932037	4,700	150	全長L:136mm / D:17mm / T:9.5mm / 切断能力:1.5mm(鉄線)
CP-150G	4975180930767	4,750	200	全長L:160mm / D:22mm / T:12.5mm / 切断能力:Φ2.15mm(鉄線)
CP-175G	4975180930842	5,500	280	全長L:185mm / D:24mm / T:13.5mm / 切断能力:Φ2.75mm(鉄線)
CP-200G	4975180930927	6,050	350	全長L:210mm / D:26mm / T:14.5mm / 切断能力:Φ3.4mm(鉄線)

モンキ  
レンチ類

スパナ・  
メガネ  
レンチ類

ラチェット  
レンチ類

ソケット  
レンチ類

トルク  
レンチ類

絶縁  
ソケット類

各種  
プライヤ類

ペンチ  
(刃物)類

ミニプライヤ・  
ニッパ類

電材・管材  
カッター類

ドライバー・  
六角棒  
レンチ類

プーラー・  
クランプ類

その他

電動ドリル用  
先端工具類

インパクト  
レンチ用  
ソケット類

ダイヤモンド  
ホイール類

六角シャンク  
ドリル類

腰袋関連

セーフティ  
コード類

寸法表・  
交換部品等

ペンチ(成型グリップ付)

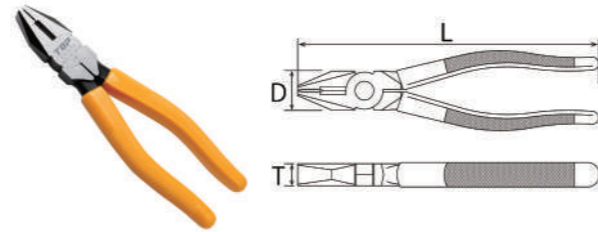

- 各種線材の切断に
- 丈夫ですべりにくい成型グリップ付

用途特長

製品番号	JAN	標準価格(¥)	重量(g)	仕様
CP-150PG	4975180932709	5,150	200	全長L:160mm / D:22mm / T:12.5mm / 切断能力:φ2.15mm(鉄線)
CP-175PG	4975180932891	5,900	280	全長L:185mm / D:24mm / T:13.5mm / 切断能力:φ2.75mm(鉄線)
CP-200PG	4975180932976	6,550	350	全長L:210mm / D:26mm / T:14.5mm / 切断能力:φ3.4mm(鉄線)

絶縁  
ソケット類

各種  
プライヤ類

ペンチ  
(刃物)類

ミニプライヤ・  
ニッパ類

ミニカッター

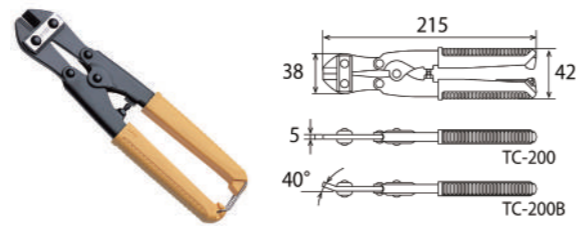

- 番線・軟鉄線の切断に
- 倍力機構で楽々切断
- 建設現場等の番線・軟鉄線の切断に最適です

用途特長

製品番号	JAN	標準価格(¥)	重量(g)	仕様
TC-200	4975180910141	4,500	265	全長L:215mm / 切断能力:φ4.0mm(針金)
TC-200B	4975180910226	4,900	265	全長L:215mm / 切断能力:φ3.5mm(針金) / ベントタイプ

ニードルノーズプライヤ

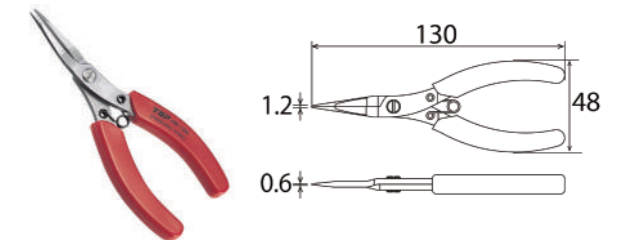

- ステンレス製でサビにくく耐摩耗性に優れています
- バレル研磨による滑らかな仕上がりで作業域周辺の機器やパーツを傷つけません
- ホビーやアクセサリーの制作、電子部品の組み立て等の精密作業に適しています

用途特長

製品番号	JAN	標準価格(¥)	重量(g)	仕様
NN-100	4975180881458	4,650	54	全長:130mm / 先端幅:1.2×0.6mm
NN-100N	4975180885289	4,950	54	全長:130mm / 先端幅:1.2×0.6mm / 先端部ギザ付

ニードルノーズベントプライヤ

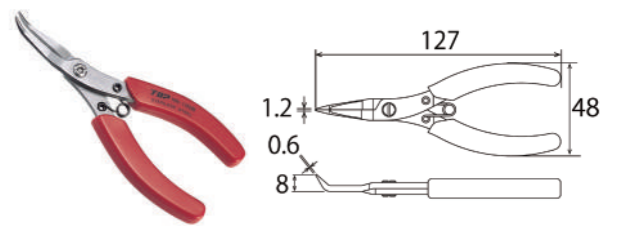

- 先端角度60°のベントタイプ
- ステンレス製でサビにくく耐摩耗性に優れています
- バレル研磨による滑らかな仕上がりで作業域周辺の機器やパーツを傷つけません
- ホビーやアクセサリーの制作、電子部品の組み立て等の精密作業に適しています

用途特長

製品番号	JAN	標準価格(¥)	重量(g)	仕様
NN-100B	4975180881533	4,700	54	全長:127mm / 先端幅:1.2×0.6mm
NN-100BN	4975180885364	5,050	54	全長:127mm / 先端幅:1.2×0.6mm / 先端部ギザ付

フラットノーズプライヤ

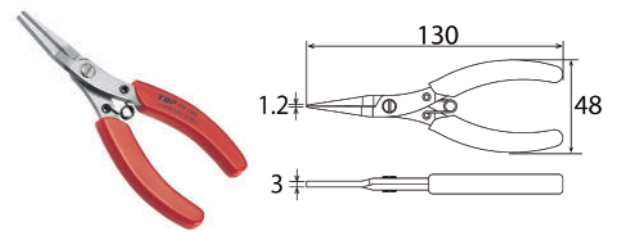

- 先端部は平型形状
- ステンレス製でサビにくく耐摩耗性に優れています
- バレル研磨による滑らかな仕上がりで作業域周辺の機器やパーツを傷つけません
- ホビーやアクセサリーの制作、電子部品の組み立て等の精密作業に適しています

用途特長

製品番号	JAN	標準価格(¥)	重量(g)	仕様
FN-100	4975180881700	4,650	54	全長:130mm / 先端幅:1.2×3mm
FN-103N	4975180885449	4,950	54	全長:130mm / 先端幅:1.2×3mm / 先端部ギザ付

ラウンドノーズプライヤ

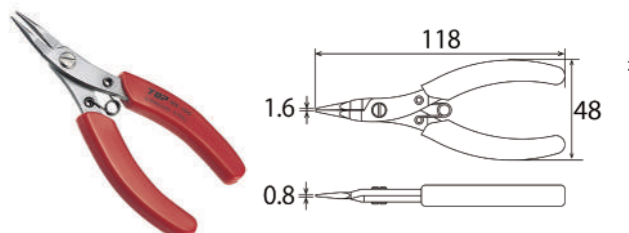

- 先端部は丸断面形状でリード線を傷つけません
- ステンレス製でサビにくく耐摩耗性に優れています
- バレル研磨による滑らかな仕上がりで作業域周辺の機器やパーツを傷つけません
- ホビーやアクセサリーの制作、電子部品の組み立て等の精密作業に適しています

用途特長

製品番号	JAN	標準価格(¥)	重量(g)	仕様
RN-100	4975180881618	4,650	50	全長:118mm / 先端幅:1.6×0.8mm(先端丸断面形状)

モンキ  
レンチ類

スパナ・  
メガネ  
レンチ類

ラチェット  
レンチ類

ソケット  
レンチ類

トルク  
レンチ類

絶縁  
ソケット類

各種  
プライヤ類

ペンチ  
(刃物)類

ミニプライヤ・  
ニッパ類

電材・管材  
カッター類

ドライバー・  
六角棒  
レンチ類

プーラー・  
クランプ類

その他

電動ドリル用  
先端工具類

インパクト  
レンチ用  
ソケット類

ダイヤモンド  
ホイール類

六角シャンク  
ドリル類

腰袋関連

セーフティ  
コード類

寸法表・  
交換部品等

エレクトロニッパ (100mm)

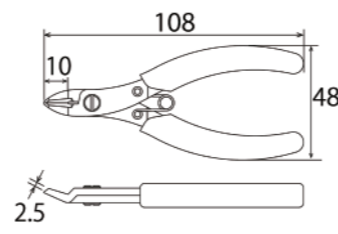

- 用途特長
- 電子部品の銅線の切断に
  - ステンレス製でサビにくく耐摩耗性に優れています
  - バレル研磨による滑らかな仕上がりで作業域周辺の機器やパーツを傷つけません
  - ホビーやアクセサリーの制作、電子部品の組み立て等の精密作業に適しています

製品番号	JAN	標準価格(¥)	重量(g)	仕様
ENI-100	4975180881885	5,400	50	全長:108mm / 切断能力:φ0.13~1.2mm(銅・針金)

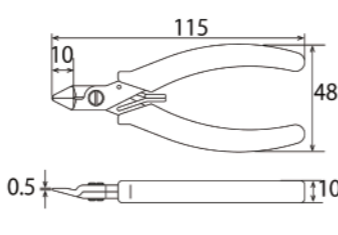

- 用途特長
- ステンレス製でサビにくく耐摩耗性に優れています
  - バレル研磨による滑らかな仕上がりで作業域周辺の機器やパーツを傷つけません
  - プラスチック部品のゲート切りに
  - ステンレスバネ付

製品番号	JAN	標準価格(¥)	重量(g)	仕様
PLN-115	4975180883827	5,850	45	全長:115mm / 切断能力:φ3mm(プラスチック)

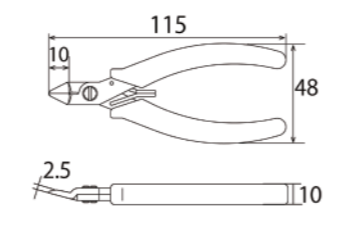

- 用途特長
- ステンレス製でサビにくく耐摩耗性に優れています
  - バレル研磨による滑らかな仕上がりで作業域周辺の機器やパーツを傷つけません
  - 初期の切れ味を保持
  - ステンレスバネ付

製品番号	JAN	標準価格(¥)	重量(g)	仕様
ENI-115	4975180883582	5,850	45	全長L:115mm / 切断能力:φ0.13~1.2mm(銅・針金)

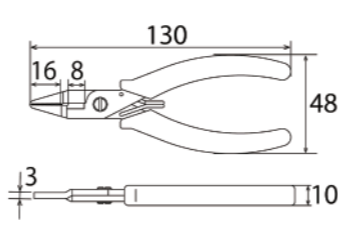

- 用途特長
- ステンレス製でサビにくく耐摩耗性に優れています
  - バレル研磨による滑らかな仕上がりで作業域周辺の機器やパーツを傷つけません
  - ホビーやアクセサリーの制作、電子部品の組み立て等の精密作業に適しています
  - ステンレスバネ付

製品番号	JAN	標準価格(¥)	重量(g)	仕様
PK-115	4975180883742	5,800	50	全長:130mm / 切断能力:φ0.18~1.6mm(銅・針金) / 先端ギザ付

三枚合せニッパ

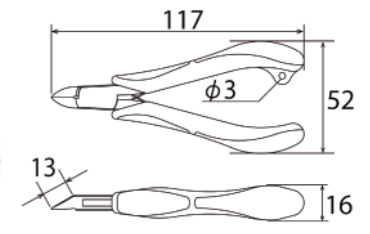

- 用途特長
- 一般的な二枚合せ形状と違いガタが発生しない三枚合せ形状
  - 長期間に渡ってガタが発生しません
  - 精密刃付きで、金属線の切断に最適

製品番号	JAN	標準価格(¥)	重量(g)	仕様
NI3-120	4975180433701	6,050	80	全長:117mm / 切断能力:φ0.5mm(針金), φ1.0(銅線), 1.25mm(より線VSF)

三枚合せプラスチックニッパ

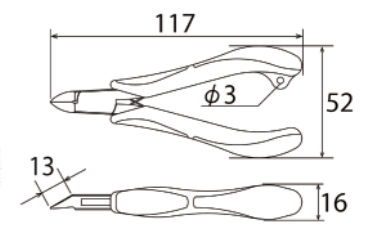

- 用途特長
- 一般的な二枚合せ形状と違いガタが発生しない三枚合せ形状
  - 長期間に渡ってガタが発生しません
  - ゲートを切断してもバリが残らないフラット刃

製品番号	JAN	標準価格(¥)	重量(g)	仕様
PN3-120	4975180433718	6,050	80	全長:117mm / 切断能力:φ3mm(プラスチック)

三枚合せラジオペンチ

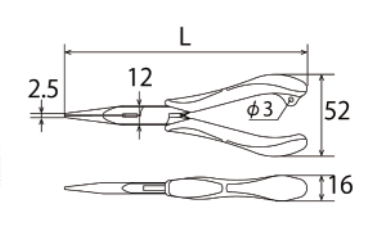

- 用途特長
- 一般的な二枚合せ形状と違いガタが発生しない三枚合せ形状
  - 長期間に渡ってガタが発生しません
  - 部品等の加工や保持、線材の切断に
  - ギザ付

製品番号	JAN	標準価格(¥)	重量(g)	仕様
RA3-150	4975180433732	6,250	90	全長L:152mm / 切断能力:φ0.8mm(針金), φ1.2mm(銅線)

三枚合せ先曲りラジオペンチ

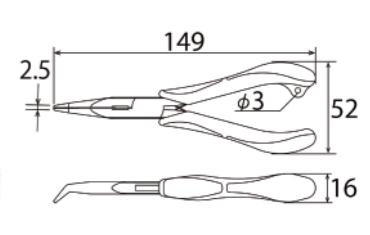

- 用途特長
- 一般的な二枚合せ形状と違いガタが発生しない三枚合せ形状
  - 長期間に渡ってガタが発生しません
  - 先端は45°の角度付きで卓上での作業に便利です
  - ギザ付

製品番号	JAN	標準価格(¥)	重量(g)	仕様
RB3-150	4975180433749	6,550	90	全長:149mm / 切断能力:φ0.8mm(針金), φ1.2mm(銅線)

モンキ  
レンチ類

スパナ・  
メガネ  
レンチ類

ラチェット  
レンチ類

ソケット  
レンチ類

トルク  
レンチ類

絶縁  
ソケット類

各種  
プライヤ類

ペンチ  
(刃物)類

ミニプライヤ・  
ニッパ類

電材・管材  
カッター類

ドライバ―  
六角棒  
レンチ類

プーラー・  
クランプ類

その他

電動ドリル用  
先端工具類

インパクト  
レンチ用  
ソケット類

ダイヤモンド  
ホイール類

六角シャンク  
ドリル類

腰袋関連

セーフティ  
コード類

寸法表・  
交換部品等

三枚合せエッジニッパ

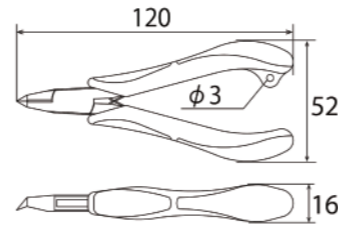

- 一般的な二枚合せ形状と違いガタが発生しない三枚合せ形状
- 長期間に渡ってガタが発生しません
- 45°傾斜の刃で、狭い部分の線材の切断に最適です

用途特長

製品番号	JAN	標準価格(¥)	重量(g)	仕様
EG3-120	4975180433787	6,550	80	全長:120mm/φ1.0mm(銅線)、1.25mm(より線VSF)

トルク  
レンチ類

絶縁  
ソケット類

各種  
プライヤ類

ペンチ  
(刃物)類

ミニプライヤ・  
ニッパ類

電材・管材  
カッター類

ドライバ―  
六角棒  
レンチ類

プーラー・  
クランプ類

その他

電動ドリル用  
先端工具類

インパクト  
レンチ用  
ソケット類

ダイヤモンド  
ホイール類

六角シャンク  
ドリル類

腰袋関連

セーフティ  
コード類

寸法表・  
交換部品等

三枚合せ斜ニッパ

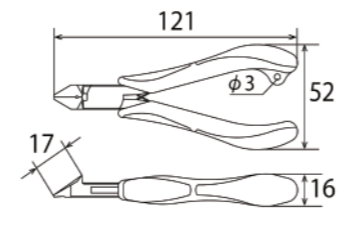

- 一般的な二枚合せ形状と違いガタが発生しない三枚合せ形状
- 長期間に渡ってガタが発生しません
- 刃先はフラットで、37°の角度付
- より線の皮むきと切断に

用途特長

製品番号	JAN	標準価格(¥)	重量(g)	仕様
ND3-120	4975180433794	6,550	80	全長:121mm/φ1.0mm(銅線)、1.25mm <sup>2</sup> (より線VSF)、皮むき穴φ1.2mm

エンビパイプカッター

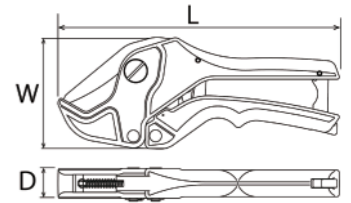

- R刃で塩ビ管の「割れ」「凹み」を抑えられます
- 【TVP-34】外径φ34mmまでの硬質塩ビ管VP25(HIVP25),VW25,VE28(HIVE28)
- ポリエチレン管PE25,ポリブデン管PB25
- 【TVP-42】外径φ42mmまでの硬質塩ビ管VP30(HIVP30),VW30,VE36(HIVE36)
- ポリエチレン管PE30,ポリブデン管PB30
- 【TVP-63】外径φ63mmまでの硬質塩ビ管VP50(HIVP50),VW50,VE54(HIVE54)
- ポリエチレン管PE50,ポリブデン管PB50

用途特長

製品番号	JAN	標準価格(¥)	重量(g)	仕様
TVP-34	4975180296375	11,150	270	L:190mm/W:75mm/D:20mm
TVP-42	4975180295057	13,700	400	L:219mm/W:93mm/D:20mm/プロテクター切断用アタッチメント付
TVP-63	4975180296610	22,600	540	L:273mm/W:144mm/D:22mm

エンビパイプカッター用替刃



- 塩ビ管カッター専用替刃

用途特長

製品番号	JAN	標準価格(¥)	重量(g)	仕様
TVP-34K	4975180296450	3,400	45	TVP-34専用替刃
TVP-42K	4975180295132	3,850	70	TVP-42専用替刃
TVP-63K	4975180296702	6,550	140	TVP-63専用替刃

樹脂パイプカッター

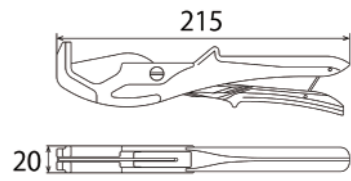

- 樹脂パイプを潰さず保温材ごと一発で切断できます
- 1点切込みのV刃で廻し切り不要です
- 切断対象:ポリブデン管・架橋ポリエチレン管呼び25まで
- 保温材付ポリブデン管:保温材厚み10mm呼び13(外径37mmまで)
- 保温材付架橋ポリエチレン管:保温材厚み5mm呼び20(外径37mmまで)
- 合成樹脂可とう電線管(PF管・CD管):呼び28まで

用途特長

製品番号	JAN	標準価格(¥)	重量(g)	仕様
TJ-37	4975180296887	7,150	195	外径37mmまでの軟質樹脂管の切断が可能

樹脂パイプカッター用替刃



- 樹脂パイプカッター専用替刃

用途特長

製品番号	JAN	標準価格(¥)	重量(g)	仕様
TJ-37K	4975180296962	2,600	17	TJ-37専用替刃

モンキ  
レンチ類

スパナ・  
メガネ  
レンチ類

ラチェット  
レンチ類

ソケット  
レンチ類

トルク  
レンチ類

絶縁  
ソケット類

各種  
プライヤ類

ペンチ  
(刃物)類

ミニプライヤ・  
ニッパ類

電材・管材  
カッター類

ドライバ―  
六角棒  
レンチ類

プーラー・  
クランプ類

その他

電動ドリル用  
先端工具類

インパクト  
レンチ用  
ソケット類

ダイヤモンド  
ホイール類

六角シャンク  
ドリル類

腰袋関連

セーフティ  
コード類

寸法表・  
交換部品等

エアコン用ダクトカッター

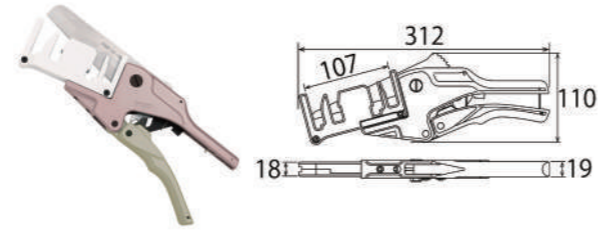

- 用途特長
- エアコン用樹脂ダクトを2枚重ねて同時に切断
  - INABA DENKO推奨品
  - 切り口はスッキリ、返りバリが出ません
  - 主な切断対象品: 因幡電工製スリムダクト®MD-751・MD-851・LD70・LD-90
  - 因幡電工製スリムダクト®SD-66・SD-77・SD-100
  - パナソニック電工製スッキリダクトDAS060・DAS080・DAS010
  - イノアック製クリーンダクトDD-60・DD-75・DD-100

製品番号	JAN	標準価格(¥)	重量(g)	仕様
DC-100M	4975180296023	18,700	670	全長:312mm/エアコンダクト専用カッター

ダクトカッター用替刃(DC-100M専用)



- 用途特長
- エアコンダクトカッターDC-100M専用替刃

製品番号	JAN	標準価格(¥)	重量(g)	仕様
DC-100MK	4975180296108	5,700	130	DC-100M専用替刃

PD・JD用ダクトカッター

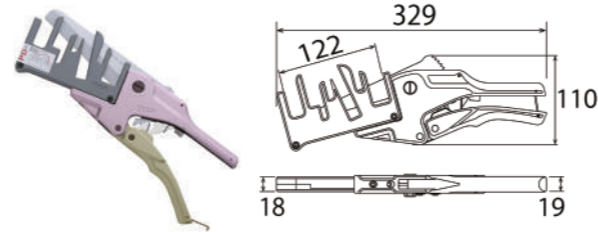

- 用途特長
- PD-90・PD-120をそれぞれ2枚重ねて同時に切断できます
  - 主な切断対象品: 因幡電工製スリムダクト®PD-90・PD-120
  - 因幡電工製リフォームダクト®JD-13・JD-20・JD-25

製品番号	JAN	標準価格(¥)	重量(g)	仕様
DC-120PJ	4975180296511	19,400	730	全長:329mm

PD・JD用ダクトカッター用替刃(DC-120PJ専用)



- 用途特長
- ダクトカッターDC-120PJ専用替刃

製品番号	JAN	標準価格(¥)	重量(g)	仕様
DC-120PJK	4975180296528	6,000	140	DC-120PJ専用替刃

六角棒レンチスタンダードタイプセット



- 用途特長
- 各種六角穴付ボルトに

製品番号	JAN	標準価格(¥)	重量(g)	仕様
HES-9000	4975180943903	9,750	312	セット内容:HES-15・20・25・30・40・50・60・80・100・専用ホルダー

六角棒レンチスタンダードタイプ

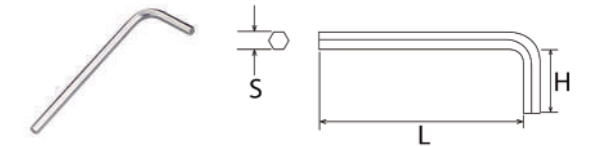

- 用途特長
- 各種六角穴付ボルトに

製品番号	JAN	標準価格(¥)	重量(g)	仕様
HES-15	4975180943989	600	6	対辺寸法S:1.5mm/全長L:51mm/首下長H:14mm
HES-20	4975180944047	600	8	対辺寸法S:2.0mm/全長L:58mm/首下長H:16mm
HES-25	4975180944085	600	10	対辺寸法S:2.5mm/全長L:65mm/首下長H:18mm
HES-30	4975180944122	650	11	対辺寸法S:3.0mm/全長L:74mm/首下長H:20mm
HES-40	4975180944160	700	21	対辺寸法S:4.0mm/全長L:78mm/首下長H:25mm
HES-50	4975180944207	950	30	対辺寸法S:5.0mm/全長L:89mm/首下長H:28mm
HES-60	4975180944306	1,150	42	対辺寸法S:6.0mm/全長L:101mm/首下長H:32mm
HES-80	4975180944399	1,500	73	対辺寸法S:8.0mm/全長L:112mm/首下長H:36mm
HES-100	4975180944436	2,450	128	対辺寸法S:10.0mm/全長L:128mm/首下長H:40mm

六角棒レンチロングタイプセット



- 用途特長
- 全長の長いロングタイプ

製品番号	JAN	標準価格(¥)	重量(g)	仕様
HEL-9000	4975180944559	13,500	465	セット内容:HEL-1.5・2.0・2.5・3.0・4.0・5.0・6.0・8.0・10.0・専用ホルダー

モンキ  
レンチ類  
  
スパナ・  
メガネ  
レンチ類  
  
ラチェット  
レンチ類

六角棒レンチロングタイプ

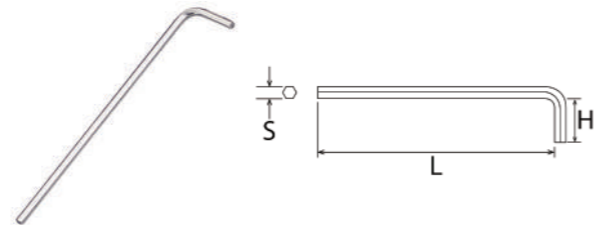

- 全長の長いロングタイプ
- 各種六角穴付ボルトに

用途特長

製品番号	JAN	標準価格(¥)	重量(g)	仕様
HEL-15	4975180944580	650	8	対辺寸法S:1.5mm / 全長L:81mm / 首下長H:14mm
HEL-20	4975180944634	650	11	対辺寸法S:2.0mm / 全長L:96mm / 首下長H:16mm
HEL-25	4975180944672	700	14	対辺寸法S:2.5mm / 全長L:111mm / 首下長H:18mm
HEL-30	4975180944719	850	17	対辺寸法S:3.0mm / 全長L:127mm / 首下長H:20mm
HEL-40	4975180944764	1,000	34	対辺寸法S:4.0mm / 全長L:142mm / 首下長H:25mm
HEL-50	4975180944801	1,250	47	対辺寸法S:5.0mm / 全長L:160mm / 首下長H:28mm
HEL-60	4975180944900	1,850	67	対辺寸法S:6.0mm / 全長L:180mm / 首下長H:32mm
HEL-80	4975180944986	2,400	127	対辺寸法S:8.0mm / 全長L:198mm / 首下長H:36mm
HEL-100	4975180945006	3,700	203	対辺寸法S:10.0mm / 全長L:225mm / 首下長H:40mm

ソケット  
レンチ類

トルク  
レンチ類

絶縁  
ソケット類

各種  
プライヤ類

ペンチ  
(刃物)類

ミニプライヤ・  
ニッパ類

電材・管材  
カッター類

ドライバー・  
六角棒  
レンチ類

プーラー・  
クランプ類

その他

電動ドリル用  
先端工具類

インパクト  
レンチ用  
ソケット類

ダイヤモンド  
ホイール類

六角シャンク  
ドリル類

腰袋関連

セーフティ  
コード類

寸法表・  
交換部品等

ボールポイントレンチスタンダードタイプセット

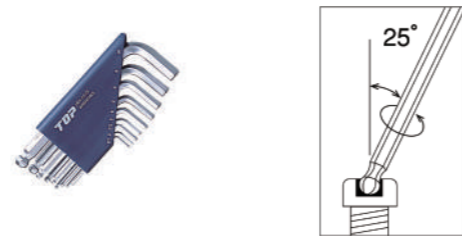

- 25°傾けて使えるボールポイントタイプ

用途特長

製品番号	JAN	標準価格(¥)	重量(g)	仕様
HBS-9000	4975180945105	15,500	312	セット内容:HBS-15・20・25・30・40・50・60・80・100・専用ホルダー

ボールポイントレンチロングタイプセット



- 25°傾けて使えるボールポイントタイプ
- 全長が長いので壁際や狭所等の作業に最適です

用途特長

製品番号	JAN	標準価格(¥)	重量(g)	仕様
HBL-9000	4975180945792	19,500	455	セット内容:HBL-15・20・25・30・40・50・60・80・100・専用ホルダー

ボールポイントレンチロングタイプ

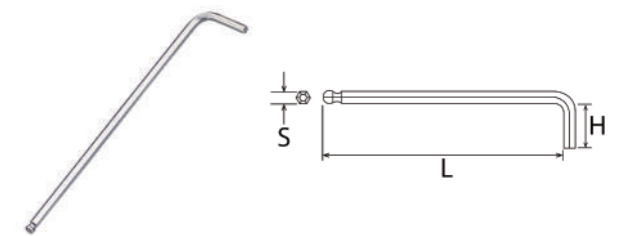

- 25°傾けて使えるボールポイントタイプ
- 全長が長いので壁際や狭所等の作業に最適です
- 各種六角穴付ボルトに

用途特長

製品番号	JAN	標準価格(¥)	重量(g)	仕様
HBL-15	4975180945839	1,350	8	対辺寸法S:1.5mm / 全長L:81mm / 首下長H:14mm
HBL-20	4975180945877	1,350	11	対辺寸法S:2.0mm / 全長L:96mm / 首下長H:16mm
HBL-25	4975180945914	1,400	14	対辺寸法S:2.5mm / 全長L:111mm / 首下長H:18mm
HBL-30	4975180945952	1,550	17	対辺寸法S:3.0mm / 全長L:127mm / 首下長H:20mm
HBL-40	4975180946027	1,650	34	対辺寸法S:4.0mm / 全長L:142mm / 首下長H:25mm
HBL-50	4975180946096	1,850	47	対辺寸法S:5.0mm / 全長L:160mm / 首下長H:28mm
HBL-60	4975180946133	2,450	67	対辺寸法S:6.0mm / 全長L:180mm / 首下長H:32mm
HBL-80	4975180946171	3,050	127	対辺寸法S:8.0mm / 全長L:198mm / 首下長H:36mm
HBL-100	4975180946218	4,300	203	対辺寸法S:10.0mm / 全長L:225mm / 首下長H:40mm

水栓ドライバー (先端幅ワイド)

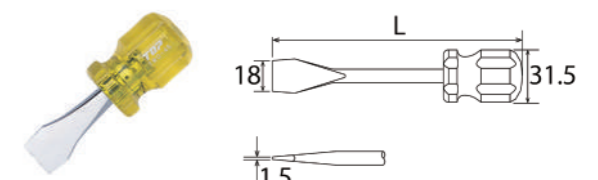

- 各種大径すりわり付きネジに
- 通常のドライバーより先端の幅がワイドなドライバー
- 混合栓のストレーナ付き逆止弁・逆止付き化粧バルブ(ストレーナ付き)の掃除・点検に

用途特長

製品番号	JAN	標準価格(¥)	重量(g)	仕様
TWD-45	4975180850881	1,750	70	先端幅18mm×厚さ1.5mm / 全長L:91mm / スタビータイプ
TWD-100	4975180850904	2,000	85	先端幅18mm×厚さ1.5mm / 全長L:146mm

モンキ  
レンチ類  
  
スパナ・  
メガネ  
レンチ類  
  
ラチェット  
レンチ類

ソケット  
レンチ類

トルク  
レンチ類

絶縁  
ソケット類

各種  
プライヤ類

ペンチ  
(刃物)類

ミニプライヤ・  
ニッパ類

電材・管材  
カッター類

ドライバー・  
六角棒  
レンチ類

プーラー・  
クランプ類

その他

電動ドリル用  
先端工具類

インパクト  
レンチ用  
ソケット類

ダイヤモンド  
ホイール類

六角シャンク  
ドリル類

腰袋関連

セーフティ  
コード類

寸法表・  
交換部品等

コインドライバー (先端アール付)

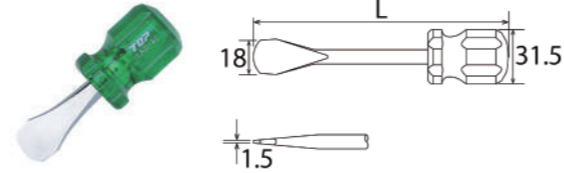

- コインで廻しづらかったネジの締め緩めに最適
- ドアロックや、カメラの三脚・クイックシュー等のネジにも

用途特長

製品番号	JAN	標準価格(¥)	重量(g)	仕様
TRD-45	4975180850942	1,800	70	先端幅18mm×厚さ1.5mm / 全長L:91mm / スタビータイプ
TRD-100	4975180850959	2,050	85	先端幅18mm×厚さ1.5mm / 全長L:146mm

T型スピレンチ

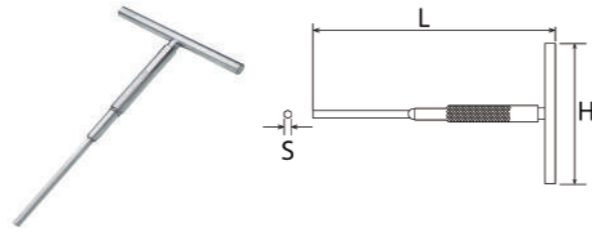

- 六角穴付ボルト廻しに
- 軸部にパイプホルダーがありますので素早く廻せます

用途特長

製品番号	JAN	標準価格(¥)	重量(g)	仕様
TSW-15	4975180946508	2,550	46.5	対辺寸法S:1.5mm / 全長L:175mm / H:60mm
TSW-20	4975180946607	2,800	49.5	対辺寸法S:2.0mm / 全長L:190mm / H:70mm
TSW-25	4975180946683	3,300	71.5	対辺寸法S:2.5mm / 全長L:200mm / H:80mm
TSW-30	4975180946720	3,700	73.5	対辺寸法S:3.0mm / 全長L:205mm / H:90mm
TSW-40	4975180946768	4,300	165	対辺寸法S:4.0mm / 全長L:225mm / H:105mm
TSW-50	4975180946805	4,700	228.5	対辺寸法S:5.0mm / 全長L:250mm / H:125mm
TSW-60	4975180946843	5,350	302	対辺寸法S:6.0mm / 全長L:270mm / H:150mm
TSW-80	4975180946881	6,300	462	対辺寸法S:8.0mm / 全長L:290mm / H:175mm
TSW-100	4975180946928	7,250	663.5	対辺寸法S:10.0mm / 全長L:310mm / H:200mm

バーコ型シャコ万力

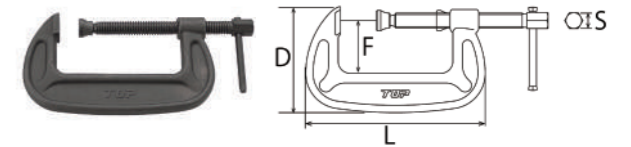

- ネジ部の根元が六角形状の為、ラチェットレンチなどでしっかりと締め付けができます
- 本体は鍛造製の為、抜群の強度があります
- 押しネジ部は、転造加工の為、強靱かつ精度がよく、長年のご使用に耐えられます

用途特長

製品番号	JAN	標準価格(¥)	重量(g)	仕様
SC-25	4975180350176	3,900	220	最大口開き:25mm / L:82mm / D:57mm / F:25mm / S:12mm
SC-38	4975180350251	4,300	320	最大口開き:40mm / L:100mm / D:66.5mm / F:32mm / S:12mm
SC-50	4975180350336	5,050	450	最大口開き:52mm / L:116mm / D:74.5mm / F:37mm / S:14mm
SC-75	4975180350411	6,550	800	最大口開き:77mm / L:155mm / D:92mm / F:45mm / S:14mm
SC-100	4975180350688	9,850	1200	最大口開き:102mm / L:194mm / D:111.5mm / F:56mm / S:17mm
SC-125	4975180350763	13,100	2000	最大口開き:126mm / L:233mm / D:128.5mm / F:65mm / S:19mm
SC-150	4975180350848	16,200	2860	最大口開き:153mm / L:273mm / D:146mm / F:76mm / S:22mm
SC-200	4975180350923	25,250	3900	最大口開き:200mm / L:332mm / D:168mm / F:96mm / S:24mm
SC-250	4975180351142	50,000	5500	最大口開き:252mm / L:402mm / D:197mm / F:111mm / S:26mm
SC-300	4975180351227	88,300	10500	最大口開き:305mm / L:480mm / D:233.5mm / F:125mm / S:27mm

C型シャコ万力

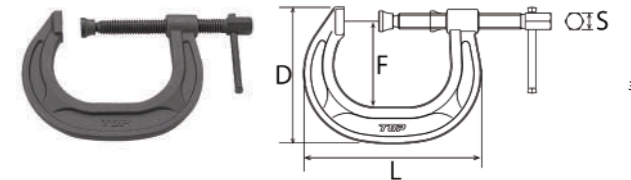

- ネジ部の根元が六角形状の為、ラチェットレンチなどでしっかりと締め付けができます
- 懐が深い為、バーコ型では締め付けできない奥行き深い場所に最適です
- 本体は鍛造製の為、抜群の強度があります
- 押しネジ部は、転造加工の為、強靱かつ精度がよく、長年のご使用に耐えられます

用途特長

製品番号	JAN	標準価格(¥)	重量(g)	仕様
CC-50	4975180352460	7,300	540	最大口開き:50mm / L:122mm / D:91mm / F:50mm / S:14mm
CC-75	4975180352545	9,900	1150	最大口開き:75mm / L:165mm / D:125mm / F:75mm / S:17mm
CC-100	4975180352620	13,450	1990	最大口開き:100mm / L:207mm / D:160mm / F:100mm / S:19mm
CC-125	4975180352705	19,050	3300	最大口開き:125mm / L:247mm / D:200mm / F:125mm / S:22mm
CC-150	4975180352897	28,300	4650	最大口開き:150mm / L:302mm / D:234mm / F:150mm / S:24mm
CC-200	4975180352972	70,500	8600	最大口開き:200mm / L:394mm / D:303mm / F:200mm / S:26mm

ギヤプラー

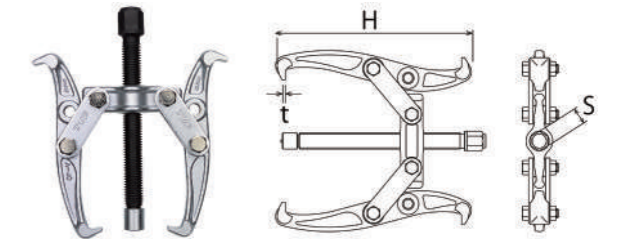

- 各種機械、自動車、船舶などのギアの取り外しに
- ギヤ・ベアリング・プーリーなどの引き抜き作業に
- 爪の連結穴を2つに穴を変えることで幅の広いギヤや深い所のギヤも啜えられます
- GP-75は1つ穴タイプ
- ※GP-75の押しネジにはアダプターが付属しません

用途特長

製品番号	JAN	標準価格(¥)	重量(g)	仕様
GP-75	4975180360137	8,250	350	H:95mm / S:14mm / t:2mm
GP-100	4975180360212	11,450	755	H:140mm / S:17mm / t:2.5mm
GP-150	4975180360489	18,000	1820	H:220mm / S:19mm / t:3.5mm
GP-200	4975180360564	38,150	3730	H:300mm / S:22mm / t:4.5mm
GP-250	4975180360724	70,000	6100	H:339mm / S:30mm / t:5mm
GP-300	4975180360649	103,600	8500	H:380mm / S:32mm / t:5mm

モンキ  
レンチ類

3本爪ギャブラー

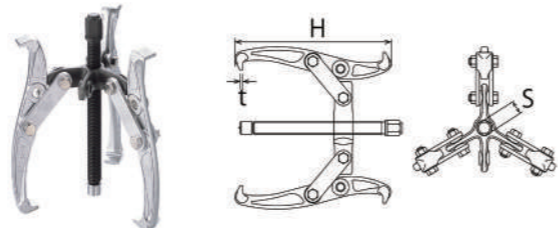

- 用途特長
- 各種機械、自動車、船舶などのギアの取り外しに
  - ギヤやプーリーを抜くとき3点に平均した引き抜き力が働く為、安定します
  - 爪の連結穴を2つにし、幅の広いギヤや深いところのギヤも啜えられます
  - GP-3-75は1つ穴タイプ
  - GP-3-75の押しネジにはアダプターが付属しません

製品番号	JAN	標準価格(¥)	重量(g)	仕様
GP3-75	4975180360809	12,450	470	H:95mm / S:14mm / t:2mm
GP3-100	4975180360991	16,650	1050	H:140mm / S:17mm / t:2.5mm
GP3-150	4975180361028	24,550	2630	H:220mm / S:19mm / t:3.5mm

トルク  
レンチ類

絶縁  
ソケット類

ミニチュアベアリングプーラーセット



- 用途特長
- 狭い場所での小径ベアリングを抜き取るシステムプーラーセットです
  - 内輪・外輪どちらも可能です
  - 押しネジを使用できない場所でも可能、芯出しも容易です
  - 外輪専用爪MBP-No.1ベアリング適用範囲(mm):外径32~40
  - 内・外輪専用爪MBP-No.2ベアリング適用範囲(mm):外径42~60・内径20~45
  - 内輪専用爪MBP-NO.3ベアリング適用範囲(mm):内径12~17
  - 使用方法の動画はWEBサイトでご確認いただけます

製品番号	JAN	標準価格(¥)	重量(g)	仕様
MBP-510	4975180365286	52,500	2500	ケース寸法(mm)高さ×幅×奥行:50×325×160

電材・管材  
カッター類

ドライバー  
六角棒  
レンチ類

オルタネーターベアリングプーラー

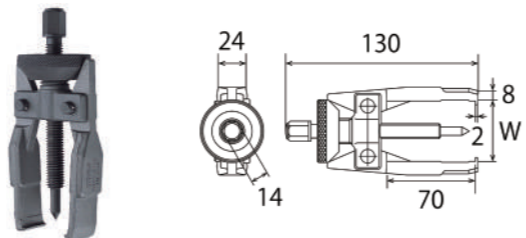

- 用途特長
- 軽自動車から大型ダンプまでのオルタネーターのベアリング交換作業に
  - ミニチュアベアリングプーラーの各部品と互換性があり用途を拡げることが可能

製品番号	JAN	標準価格(¥)	重量(g)	仕様
ATP-3252	4975180365446	17,300	670	使用範囲:W32~52mm

インパクト  
レンチ用  
ソケット類

ダイヤモンド  
ホイール類

ステアリングプーラー

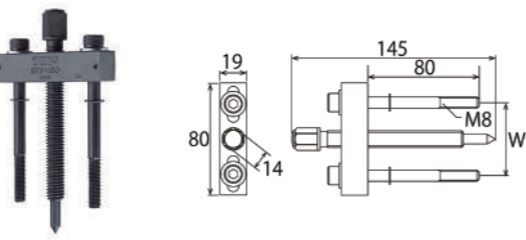

- 用途特長
- 自動車のフロントホイールアライメントの調整後、ステアリングの傾きの修正に
  - ステアリングボスの着脱に
  - プラスチックハンマーを使わずに確実にステアリングを取り外せます

製品番号	JAN	標準価格(¥)	重量(g)	仕様
STP-160	4975180365798	7,250	330	使用範囲:W32~62mm

寸法表・  
交換部品等

ネジ修正アダプター(ダイス付)

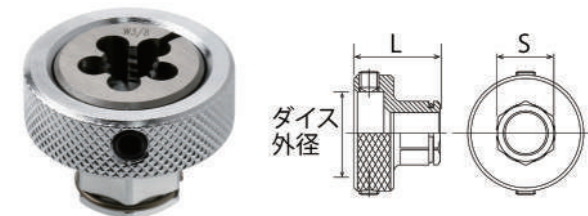

- 用途特長
- 全ネジやアンカーボルト等、つぶれたネジ山の修正に
  - 適応外径サイズのダイスを取り付けて、いろいろなサイズのネジに対応可能です
  - 止めネジ用六角棒レンチ付

製品番号	JAN	標準価格(¥)	重量(g)	仕様
NA-25-3	4975180895592	6,850	85	適応ダイス:外径25mm / 全長L:26mm / 適応レンチ対辺寸法S:17mm / 付属ダイスネジ径:W3/8
NA-38-M16	4975180895622	9,500	220	適応ダイス:外径38mm / 全長L:33mm / 適応レンチ対辺寸法S:24mm / 付属ダイスネジ径:M16x2.0

トルク  
レンチ類

絶縁  
ソケット類

ネジ修正アダプター(本体のみ)

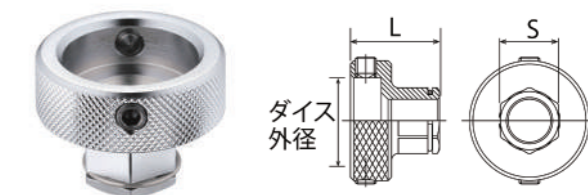

- 用途特長
- 全ネジやアンカーボルト等、つぶれたネジ山の修正に
  - 適応外径サイズのダイスを取り付けて、いろいろなサイズのネジに対応可能です

製品番号	JAN	標準価格(¥)	重量(g)	仕様
NA-25	4975180895837	2,950	85	適応ダイス:外径25mm / 全長L:26mm / 適応レンチ対辺寸法S:17mm
NA-38	4975180895882	3,850	150	適応ダイス:外径38mm / 全長L:33mm / 適応レンチ対辺寸法S:24mm
NA-50	4975180810502	5,700	220	適応ダイス:外径50mm / 全長L:40mm / 適応レンチ対辺寸法S:32mm

電材・管材  
カッター類

ドライバー  
六角棒  
レンチ類

ネジ修正アダプター(六角・12角兼用タイプ)

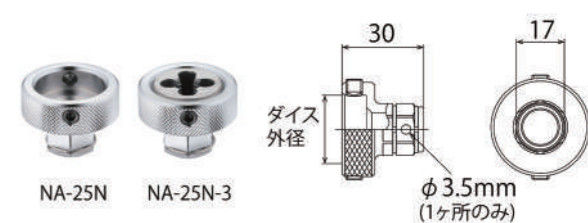

- 用途特長
- 全ネジボルトやアンカーボルト等、つぶれたネジ山の修正に
  - 17mmソケットのラチェットやメガネ等に差し込んで使える工具接続タイプです
  - 紛失防止のセーフティーコード用穴付
  - ローレット加工が施してあり、直接手廻しもできます

製品番号	JAN	標準価格(¥)	重量(g)	仕様
NA-25N	4975180895967	4,100	65	適応ダイス外径:25mm / 全長:30mm
NA-25N-3	4975180895974	8,000	87	適応ダイス外径:25mm / 全長:30mm / 付属ダイス:W3/8

インパクト  
レンチ用  
ソケット類

ダイヤモンド  
ホイール類

ナットブレイカー

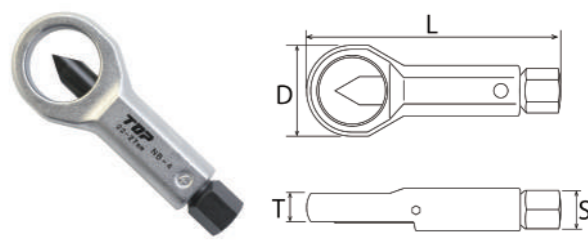

- 用途特長
- サビや角がナメてどうやっても動かないナット割りに
  - 六角部をレンチで締めこんで錆びたナットを割ることができます
  - ※動力工具では、絶対に使用しないでください

製品番号	JAN	標準価格(¥)	重量(g)	仕様
NB-1	4975180366504	4,900	80	割れるナットの2面幅:9~12mm / 全長L:75mm / D:22mm / T:8.5mm / S:12mm
NB-2	4975180366511	5,900	160	割れるナットの2面幅:12~16mm / 全長L:100mm / D:29mm / T:10.5mm / S:14mm
NB-3	4975180366528	6,750	350	割れるナットの2面幅:16~22mm / 全長L:128mm / D:45mm / T:14.5mm / S:19mm
NB-4	4975180366535	8,200	600	割れるナットの2面幅:22~27mm / 全長L:148mm / D:57mm / T:16.5mm / S:21mm
NB-5	4975180366542	19,450	1000	割れるナットの2面幅:27~36mm / 全長L:170mm / D:67mm / T:22mm / S:19mm

寸法表・  
交換部品等

ハンドパンチセット

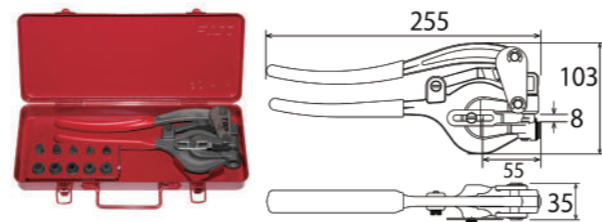

- 板金・レザー等の穴抜きに返りバリがでず、きれいに穴あけができます
- セット内容:ハンドパンチ・ポンチ5種・ダイス5種
- 穴あけサイズ(φmm):5.5・6.5・7.5・8.5・10.5
- セット以外にブラインドリベットのポンチとダイスもあります
- 特注サイズのご希望は、10.5mm以下のサイズのみ製作可能です
- ※ステンレス板の穴あけは1.0mmまでとなります

製品番号	JAN	標準価格(¥)	重量(g)	仕様
PU-105	4975180561114	50,500	2050	穴あけ能力:鉄板1枚の場合1.6mmまで、2枚の場合1.2+0.8mmまで / ガイド調整幅:10~40mm

ファミリーツールブルー(16点セット)



- モンキレンチHX-200
- コンビネーションプライヤP-200
- ウォーターポンププライヤWP-250G
- ラジオペンチRA-150
- ニッパNI-150・ライナースパナL-8x9・10x12
- ドライバー4種(φ75mm・φ100mm・φNO.0・φNO.2)
- ネールハンマー・カッター・コンパックス2m・セットドライバー(7pcs)・小物入れ

製品番号	JAN	標準価格(¥)	重量(g)	仕様
TTS-500	4975180800121	49,000	2900	ケース寸法:270x360x70mm

オリジナル工具セット(41点セット)



- HX-150・250・P-200・MP-250・CHS-200N・VP-200・RA-150・NI-150
- S-410・11・12・13・14・17・19・21・22・24
- PS-420・EX-415・SH-4・平タガネ19x190・片手ハンマ:450g
- TM-10x12・11x13・14x17・19x21・22x24
- L-6x7・8x10・11x13・12x14・17x19・22x24
- 六角棒レンチ1.5・2・2.5・3・4・5・6・8mm
- 貫通ドライバー(φ5.5x75・φ6x100・φNo.1x75・No.2x100)

持ち運びやすい  
取っ手付きトレイ

製品番号	JAN	標準価格(¥)	重量(g)	仕様
TTS-1000	4975180800558	125,000	11500	ケース寸法:410x230x160mm

整備用工具セット(52点セット)



- HY-26・42・P-200・MP-250・CHS-150N・VP-200・RA-150・NI-175H
- SS-308・10・12・13・14・17・SS-410・12・13・14・17・19・21・22・24・26・27・30
- EX-415・EX-4075F・RH-4・RH-3S
- CW-7・8・10・12・13・14・15・17・19・21・22・24
- 六角棒レンチ1.5・2・2.5・3・4・5・6・8mm
- 貫通ドライバー(φ5.5x75・φ6x100・φNo.1x75・No.2x100・φNo.3x150)
- スタビ-差替ドライバーφ0.8x6・φNo.2・ツインハンマ(ナイロン+スチール)300g

持ち運びやすい  
取っ手付きトレイ

製品番号	JAN	標準価格(¥)	重量(g)	仕様
TTS-2000	4975180800572	161,250	12500	ケース寸法:410x230x160mm

電動ドリル用  
強軸ソケットセット



シャンク部の材質を見直し、高耐久特殊鋼と  
ねじれ応力を緩和する、ロングシャンクを採用!

高耐久・  
長寿命を実現!

- 専用ケース付き9本セット
- 40Vインパクトドライバー対応の高耐久ソケット
- 耐久性5倍以上(40V使用時・当社比:EDS-C)
- ロングシャンク採用でより高トルクインパクトの使用でもねじれ応力を緩和します
- 軸折れを防ぐことで高耐久、長寿命を実現
- 6角サーフェイスソケット
- 18V使用時はさらに抜群の耐久性を発揮

製品番号	JAN	標準価格(¥)	重量(g)	仕様
ETS-824S	4975180229106	24,150	1470	セット内容:強軸ソケットETS-8・10・12・13・14・17・19・21・24

電動ドリル用  
強軸ソケット

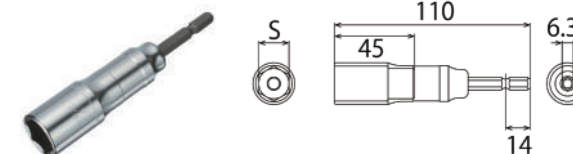

- 40Vインパクトドライバー対応の高耐久ソケット
- 耐久性5倍以上(40V使用時・当社比:EDS-C)
- ロングシャンク採用でより高トルクインパクトの使用でもねじれ応力を緩和します
- 軸折れを防ぐことで高耐久、長寿命を実現
- 各種ボルト・ナットや六角ネジの着脱に
- 6角サーフェイスソケット
- 18V使用時はさらに抜群の耐久性を発揮

製品番号	JAN	標準価格(¥)	重量(g)	仕様
ETS-8	4975180228703	1,850	62	対辺寸法S:8mm / L:110mm / 奥行:45mm / 6角サーフェイスソケット
ETS-10	4975180228710	1,850	65	対辺寸法S:10mm / L:110mm / 奥行:45mm / 6角サーフェイスソケット
ETS-12	4975180228727	1,950	78	対辺寸法S:12mm / L:110mm / 奥行:45mm / 6角サーフェイスソケット
ETS-13	4975180228734	2,100	85	対辺寸法S:13mm / L:110mm / 奥行:45mm / 6角サーフェイスソケット
ETS-14	4975180228741	2,100	95	対辺寸法S:14mm / L:110mm / 奥行:45mm / 6角サーフェイスソケット
ETS-15	4975180228826	2,200	115	対辺寸法S:15mm / L:110mm / 奥行:45mm / 6角サーフェイスソケット
ETS-16	4975180228758	2,200	120	対辺寸法S:16mm / L:110mm / 奥行:45mm / 6角サーフェイスソケット
ETS-17	4975180228765	2,200	125	対辺寸法S:17mm / L:110mm / 奥行:45mm / 6角サーフェイスソケット
ETS-18	4975180228772	2,350	140	対辺寸法S:18mm / L:110mm / 奥行:45mm / 6角サーフェイスソケット
ETS-19	4975180228789	2,350	148	対辺寸法S:19mm / L:110mm / 奥行:45mm / 6角サーフェイスソケット
ETS-21	4975180228796	2,500	170	対辺寸法S:21mm / L:110mm / 奥行:45mm / 6角サーフェイスソケット
ETS-22	4975180228802	2,800	175	対辺寸法S:22mm / L:110mm / 奥行:45mm / 6角サーフェイスソケット
ETS-24	4975180228819	3,750	230	対辺寸法S:24mm / L:110mm / 奥行:45mm / 6角サーフェイスソケット
ETS-26	4975180228833	4,200	210	対辺寸法S:26mm / L:110mm / 奥行:45mm / 6角サーフェイスソケット
ETS-27	4975180228840	4,300	225	対辺寸法S:27mm / L:110mm / 奥行:45mm / 6角サーフェイスソケット
ETS-30	4975180228857	5,200	245	対辺寸法S:30mm / L:110mm / 奥行:45mm / 6角サーフェイスソケット
ETS-32	4975180228864	5,350	275	対辺寸法S:32mm / L:110mm / 奥行:45mm / 6角サーフェイスソケット
ETS-36	4975180228871	6,250	335	対辺寸法S:36mm / L:110mm / 奥行:45mm / 6角サーフェイスソケット

電動ドリル用  
強軸ソケットロングタイプ

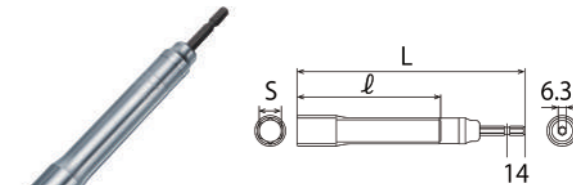

- 奥行寸法の長いロングタイプソケット
- 40Vインパクトドライバー対応の高耐久ソケット
- 耐久性5倍以上(40V使用時・当社比:EDS-C)
- ロングシャンク採用でより高トルクインパクトの使用でもねじれ応力を緩和します
- 軸折れを防ぐことで高耐久、長寿命を実現
- 6角サーフェイスソケット
- 18V使用時はさらに抜群の耐久性を発揮

製品番号	JAN	標準価格(¥)	重量(g)	仕様
ETS-10L	4975180228987	3,650	100	対辺寸法S:10mm / L:165mm / ℓ:100mm / 6角サーフェイスソケット
ETS-12L	4975180228994	3,650	110	対辺寸法S:12mm / L:165mm / ℓ:100mm / 6角サーフェイスソケット
ETS-13L	4975180229007	3,650	120	対辺寸法S:13mm / L:165mm / ℓ:100mm / 6角サーフェイスソケット
ETS-14L	4975180229014	3,650	135	対辺寸法S:14mm / L:165mm / ℓ:100mm / 6角サーフェイスソケット
ETS-16L	4975180229021	3,700	160	対辺寸法S:16mm / L:175mm / ℓ:110mm / 6角サーフェイスソケット
ETS-17L	4975180229038	3,700	170	対辺寸法S:17mm / L:175mm / ℓ:110mm / 6角サーフェイスソケット
ETS-18L	4975180229045	3,800	190	対辺寸法S:18mm / L:175mm / ℓ:100mm / 6角サーフェイスソケット
ETS-19L	4975180229052	3,800	200	対辺寸法S:19mm / L:175mm / ℓ:110mm / 6角サーフェイスソケット
ETS-21L	4975180229069	4,000	230	対辺寸法S:21mm / L:175mm / ℓ:110mm / 6角サーフェイスソケット
ETS-22L	4975180229076	4,300	235	対辺寸法S:22mm / L:175mm / ℓ:110mm / 6角サーフェイスソケット
ETS-24L	4975180229083	4,900	320	対辺寸法S:24mm / L:175mm / ℓ:110mm / 6角サーフェイスソケット

電動ドリル用  
強軸足場クランプソケット

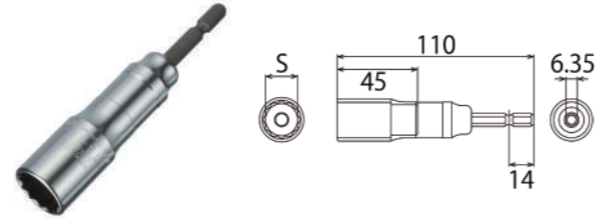

- 用途特長
- 40Vインパクトドライバー対応の高耐久ソケット
  - 足場クランプに最適な奥行45mm(兼用クランプ対応)
  - パッと入りやすい12角サーフェイスソケット
  - 耐久性5倍以上(40V使用時・当社比:EDS-C)
  - ロングシャンク採用でより高トルクインパクトの使用でもねじれ応力を緩和します
  - 軸折れを防ぐことで高耐久、長寿命を実現
  - 18V使用時はさらに抜群の耐久性を発揮

製品番号	JAN	標準価格(¥)	重量(g)	仕様
ETS-17SS	4975180228888	2,150	122	対辺寸法S:17mm/全長:110mm/奥行:45mm/12角サーフェイスソケット

電動ドリル用  
強軸フォームタイソケット

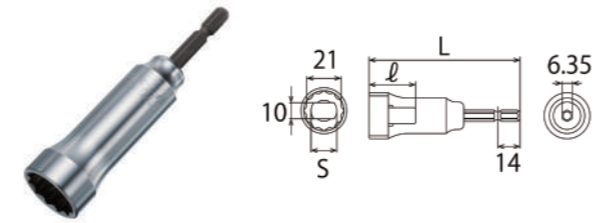

- 用途特長
- 40Vインパクトドライバー対応の高耐久ソケット
  - アイビーフォームタイ専用ソケット
  - アイビーフォームタイとナット、またはクサビ型フォームタイの着脱可能
  - 高トルクインパクトドライバーに最適です
  - EFS-21TSSは先端つぶし部に噛んだナットを送り込むことも可能です
  - 18V使用時はさらに抜群の耐久性を発揮

製品番号	JAN	標準価格(¥)	重量(g)	仕様
EFS-21TS	4975180229144	4,600	195	対辺寸法:21mm/S:19mm/L:112mm/ℓ:47mm/12角サーフェイスソケット
EFS-21TSS	4975180229151	3,050	145	対辺寸法:21mm/S:16mm/L:94mm/ℓ:29mm/12角サーフェイスソケット

電動ドリル用  
強軸小判型フォームタイソケット

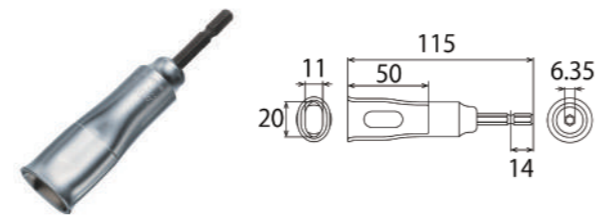

- 用途特長
- 40Vインパクトドライバー対応の高耐久ソケット
  - 型枠金物の小判型(クサビタイプ)フォームタイを素早く入るラッパ型形状
  - 高トルクインパクトドライバーに最適です
  - 18V使用時はさらに抜群の耐久性を発揮

製品番号	JAN	標準価格(¥)	重量(g)	仕様
EKS-20TS	4975180229168	2,550	140	型枠用クサビタイプフォームタイ専用ソケット/全長:115mm/奥行:50mm

電動ドリル用  
強軸ソケットアダプター



- 用途特長
- 40Vインパクトドライバー対応の高耐久ソケットアダプター
  - 耐久性5倍以上(40V使用時・当社比:EDS-C)
  - ロングシャンク採用でより高トルクインパクトの使用でもねじれ応力を緩和します
  - 軸折れを防ぐことで高耐久、長寿命を実現
  - インパクトドライバーに装着してソケットレンチ用ソケットが使用できます
  - 18V使用時はさらに抜群の耐久性を発揮

製品番号	JAN	標準価格(¥)	重量(g)	仕様
ESA-3TS	4975180228963	1,750	62	差込角:9.5mm(3/8")/ボール止めタイプ/L:79mm/40V対応
ESA-4TS	4975180228970	1,800	72	差込角:12.7mm(1/2")/ボール止めタイプ/L:83mm/40V対応

電動ドリル用  
強軸フレックスソケットアダプター

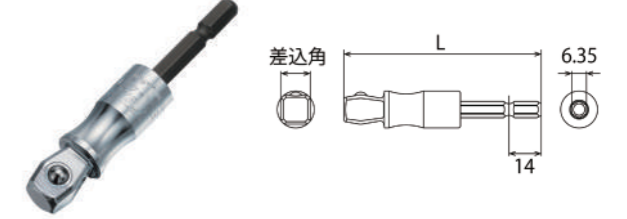

- 用途特長
- 40Vインパクトドライバー対応の高耐久ソケットアダプター
  - インパクトドライバー等に装着して、各メーカーのソケットレンチ用ソケットが使用可能
  - 少し角度をつけたい壁際の作業に(首振り角度10°)
  - 18V使用時はさらに抜群の耐久性を発揮

製品番号	JAN	標準価格(¥)	重量(g)	仕様
ESA-3FTS	4975180228949	2,300	62	差込角:9.5mm(3/8")/L:81.5mm/首振り角度10°/40V対応
ESA-4FTS	4975180228956	2,350	72	差込角:12.7mm(1/2")/L:85.5mm/首振り角度10°/40V対応

電動ドリル用  
強軸ユニバーサルソケットアダプター

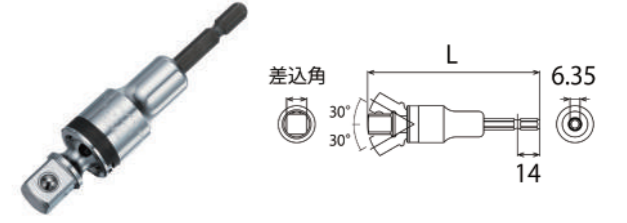

- 用途特長
- 40Vインパクトドライバー対応の高耐久ソケットアダプター
  - インパクトドライバー等に装着して、各メーカーのソケットレンチ用ソケットが使用可能
  - コーナー・壁際の作業もラクラク(首振り角度30°)
  - 18V使用時はさらに抜群の耐久性を発揮

製品番号	JAN	標準価格(¥)	重量(g)	仕様
EUA-3TS	4975180228925	5,000	125	差込角:9.5mm(3/8")/L:103.5mm/首振り角度30°
EUA-4TS	4975180228932	6,250	135	差込角:12.7mm(1/2")/L:107.5mm/首振り角度30°

電動ドリル用  
強軸インパクトソケットアダプター

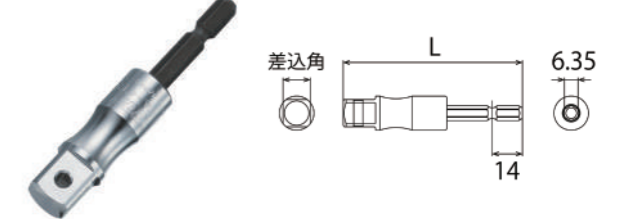

- 用途特長
- 40Vインパクトドライバー対応の高耐久ソケットアダプター
  - インパクトドライバー等に装着して、各メーカーのインパクト用ソケットが使用可能
  - リングとピンでソケットを固定する穴あきタイプ
  - 18V使用時はさらに抜群の耐久性を発揮

製品番号	JAN	標準価格(¥)	重量(g)	仕様
FNA-3TS	4975180228901	1,900	62	差込角:9.5mm(3/8")/L:79mm
FNA-4TS	4975180228918	1,950	72	差込角:12.7mm(1/2")/L:83mm

電動ドリル用  
αアルファソケットセット(ホルダー付)



- 用途特長
- パワーが強い電動工具機種(14.4V・18V)に適しています
  - ねじれ応力を緩和し、耐久性向上、18V機種に対応しています
  - 各種産業用ボルト・ナットの着脱に

製品番号	JAN	標準価格(¥)	重量(g)	仕様
EDX-814HS	4975180224354	9,300	335	セット内容:EDX-8・10・12・13・14・EH-45B
EDX-1724HS	4975180224361	9,950	495	セット内容:EDX-17・19・22・24・EH-45B

電動ドリル用  
αアルファソケットセット(ケース付)



色付きキャップで  
サイズがわかる!

- アルファソケットEDX-8・10・12・13・14・17・19・21・22・24
- ソケットアダプターESA-4DX
- パワーが強い電動工具機種(14.4V・18V)に適しています
- 各種産業用ボルト・ナットの着脱に

製品番号	JAN	標準価格(¥)	重量(g)	仕様
EDX-824AS	4975180224330	27,500	1700	ケース寸法(mm)高さ×幅×奥行:65×310×230

電動ドリル用  
αアルファソケット

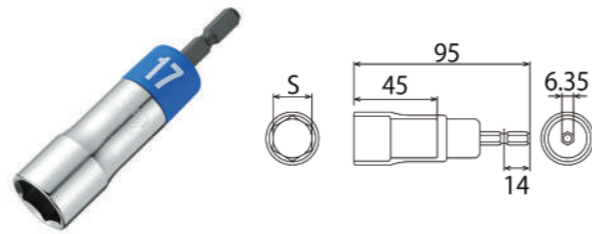

- パワーが強い電動工具機種(14.4V・18V)に適しています
- ねじれ応力を緩和し、耐久性向上、18V機種に対応しています
- 各種産業用ボルト・ナットの着脱に

製品番号	JAN	標準価格(¥)	重量(g)	仕様
EDX-8	4975180224262	1,700	65	対辺寸法S:8mm / 全長:95mm / 奥行:45mm / 6角サーフェイスソケット
EDX-10	4975180224279	1,700	65	対辺寸法S:10mm / 全長:95mm / 奥行:45mm / 6角サーフェイスソケット
EDX-12	4975180224286	1,750	65	対辺寸法S:12mm / 全長:95mm / 奥行:45mm / 6角サーフェイスソケット
EDX-13	4975180224293	1,900	65	対辺寸法S:13mm / 全長:95mm / 奥行:45mm / 6角サーフェイスソケット
EDX-14	4975180224309	1,900	70	対辺寸法S:14mm / 全長:95mm / 奥行:45mm / 6角サーフェイスソケット
EDX-17	4975180224200	1,950	100	対辺寸法S:17mm / 全長:95mm / 奥行:45mm / 6角サーフェイスソケット
EDX-19	4975180224217	2,050	110	対辺寸法S:19mm / 全長:95mm / 奥行:45mm / 6角サーフェイスソケット
EDX-21	4975180224224	2,300	125	対辺寸法S:21mm / 全長:95mm / 奥行:45mm / 6角サーフェイスソケット
EDX-22	4975180224248	2,350	125	対辺寸法S:22mm / 全長:95mm / 奥行:45mm / 6角サーフェイスソケット
EDX-24	4975180224231	3,400	160	対辺寸法S:24mm / 全長:95mm / 奥行:45mm / 6角サーフェイスソケット

電動ドリル用  
αアルファソケットロングタイプ

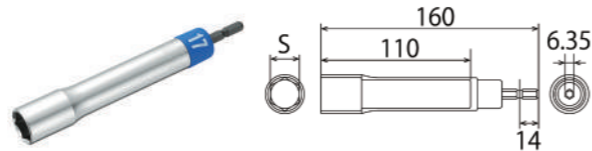

- 奥行寸法の長いロングタイプソケット
- パワーが強い電動工具機種(14.4V・18V)に適しています
- 各種産業用ボルト・ナットの着脱に

製品番号	JAN	標準価格(¥)	重量(g)	仕様
EDX-17L	4975180225191	3,500	145	対辺寸法S:17mm / 全長:160mm / 奥行:110mm / 6角サーフェイスソケット
EDX-19L	4975180225207	3,700	160	対辺寸法S:19mm / 全長:160mm / 奥行:110mm / 6角サーフェイスソケット
EDX-21L	4975180225214	3,900	185	対辺寸法S:21mm / 全長:160mm / 奥行:110mm / 6角サーフェイスソケット
EDX-24L	4975180225221	4,800	255	対辺寸法S:24mm / 全長:160mm / 奥行:110mm / 6角サーフェイスソケット

電動ドリル用  
αアルファ足場クランプソケット

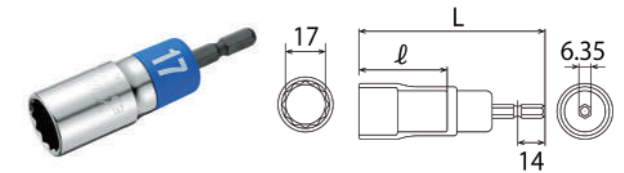

- 足場クランプの作業に最適な奥行30mm
- パワーが強い電動工具機種(14.4V・18V)に適しています
- ねじれ応力を緩和し、耐久性向上、18V機種に対応しています
- 各種産業用ボルト・ナットの着脱に
- パッと入って使いやすいサーフェイスタイプ
- EDX-17Cは兼用クランプ対応(奥行45mm)

製品番号	JAN	標準価格(¥)	重量(g)	仕様
EDX-17S	4975180227645	1,850	84	対辺寸法S:17mm / L:84mm / ℓ:34mm / 12角サーフェイスソケット
EDX-17C	4975180227652	1,900	95	対辺寸法S:17mm / L:95mm / ℓ:45mm / 12角サーフェイスソケット / 兼用クランプ対応

電動ドリル用  
αアルファユニバーサルソケット

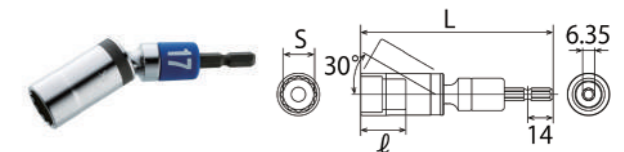

- 首振り角度30°狭い壁際で活躍できます
- パワーが強い電動工具機種(14.4V・18V)に適しています
- 耐久性2倍(当社比)ねじれ応力を緩和

製品番号	JAN	標準価格(¥)	重量(g)	仕様
EUS-17SX	4975180227706	4,950	135	対辺寸法S:17mm / L:107mm / ℓ:25mm / 12角サーフェイスソケット / 首振り角度30°
EUS-19SX	4975180227720	5,100	135	対辺寸法S:19mm / L:107mm / ℓ:25mm / 12角サーフェイスソケット / 首振り角度30°
EUS-24SX	4975180227744	5,700	170	対辺寸法S:24mm / L:117mm / ℓ:35mm / 12角サーフェイスソケット / 首振り角度30°

電動ドリル用  
αアルファソケットアダプター

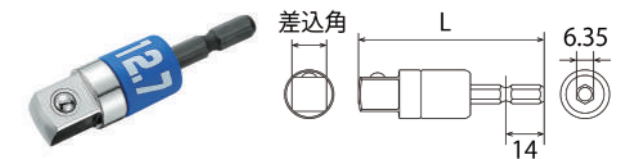

- パワーが強い電動工具機種(14.4V・18V)に適しています
- インパクトドライバー等に装着して、各メーカーのソケットレンチ用ソケットが使用可能
- 耐久性2倍(当社比)ねじれ応力を緩和

製品番号	JAN	標準価格(¥)	重量(g)	仕様
ESA-3DX	4975180225009	1,600	50	差込角:9.5mm(3/8") / ボール止めタイプ / L:64mm / 18V対応
ESA-4DX	4975180227560	1,650	60	差込角:12.7mm(1/2") / ボール止めタイプ / L:68mm / 18V対応

電動ドリル用  
αアルファソケットアダプターロングタイプ



- ロングタイプですので奥行の深い箇所での作業や狭い場所での作業に最適です
- インパクトドライバー等に装着してソケットレンチ用ソケットが使用可能
- 耐久性2倍(当社比)ねじれ応力を緩和
- 18Vインパクト対応

製品番号	JAN	標準価格(¥)	重量(g)	仕様
ESA-3DXL	4975180225054	2,550	82	差込角:9.5mm(3/8") / ボール止めタイプ / L:111mm / 18V対応
ESA-4DXL	4975180227607	2,600	92	差込角:12.7mm(1/2") / ボール止めタイプ / L:115mm / 18V対応

電動ドリル用  
αアルファフレックスソケットアダプター



- 用途特長
- パワーが強い電動工具機種(14.4V・18V)に適しています
  - インパクトドライバー等に装着して、各メーカーのソケットレンチ用ソケットが使用可能
  - 首振り角度10°
  - 耐久性2倍(当社比)ねじれ応力を緩和

製品番号	JAN	標準価格(¥)	重量(g)	仕様
ESA-3FX	4975180225016	1,700	50	差込角:9.5mm(3/8") / ボール止めタイプ / L:66.5mm / 首振り角度10° / 18V対応
ESA-4FX	4975180227577	1,750	55	差込角:12.7mm(1/2") / ボール止めタイプ / L:70.5mm / 首振り角度10° / 18V対応

電動ドリル用  
αアルファユニバーサルソケットアダプター



- 用途特長
- 首振り角度30°でコーナー・壁際での作業も楽々
  - 耐久性2倍(当社比)ねじれ応力を緩和
  - 各種ソケットを装着して使用できます

製品番号	JAN	標準価格(¥)	重量(g)	仕様
EUA-3DX	4975180225030	4,700	100	差込角:9.5mm(3/8") / ボール止めタイプ / 全長L:88.5mm / 首振り角度30° / 18V対応
EUA-4DX	4975180227591	6,000	115	差込角:12.7mm(1/2") / ボール止めタイプ / 全長:92.5mm / 首振り角度30° / 18V対応

電動ドリル用  
αアルファインパクトソケットアダプター

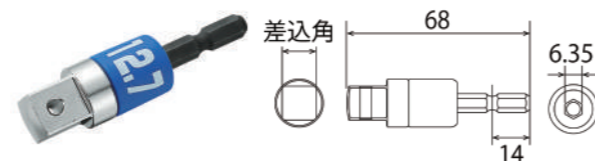

- 用途特長
- インパクトドライバー等に装着して、各メーカーのインパクト用ソケットが使用可能

製品番号	JAN	標準価格(¥)	重量(g)	仕様
FNA-4DX	4975180227584	1,650	60	差込角:12.7mm(1/2") / Oリング・ピン止めタイプ(貫通タイプ) / 全長:68mm / 18V対応

電動ドリル用  
ショートソケットセット(ホルダー付)



- 用途特長
- ホルダー付きセット
  - 全長の短いショートタイプソケット
  - 各種ボルト・ナットの着脱に適しています

製品番号	JAN	標準価格(¥)	重量(g)	仕様
EHS-814HS	4975180896582	4,250	165	セット内容:EHS-8・10・12・13・14・EH-45Y
EHS-1724HS	4975180896599	7,450	355	セット内容:EHS-17・19・22・24・EH-45Y

電動ドリル用  
ショートソケットセット(ケース入)



- 用途特長
- ショートソケットEHS-5.5・7・8・10・12・13・14・17・19・21・24
  - アルファソケットアダプターESA-4DX
  - ケース付きセット
  - 全長の短いショートタイプソケット
  - 各種ボルト・ナットの着脱に適しています
  - EHS-17以上の6角シャンク部はねじれや折れに強い圧入式(18V対応)

製品番号	JAN	標準価格(¥)	重量(g)	仕様
EHS-5524AS	4975180896629	16,250	840	ケース寸法(mm)高さ×幅×奥行:60×215×118

電動ドリル用  
ショートソケット

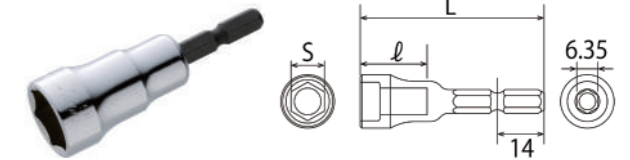

- 用途特長
- 全長短いショートタイプソケット
  - 各種ボルト・ナットの着脱に適しています
  - EHS-17以上の6角シャンク部はねじれや折れに強い圧入式(18V対応)

製品番号	JAN	標準価格(¥)	重量(g)	仕様
EHS-5.5	4975180220554	650	20	対辺寸法S:5.5mm / L:55mm / ℓ:20mm
EHS-6	4975180220547	700	22	対辺寸法S:6mm / L:55mm / ℓ:20mm
EHS-7	4975180220561	700	25	対辺寸法S:7mm / L:55mm / ℓ:20mm
EHS-8	4975180220578	700	25	対辺寸法S:8mm / L:55mm / ℓ:20mm
EHS-10	4975180220585	750	30	対辺寸法S:10mm / L:55mm / ℓ:20mm
EHS-12	4975180220592	800	30	対辺寸法S:12mm / L:55mm / ℓ:20mm
EHS-13	4975180220608	850	35	対辺寸法S:13mm / L:55mm / ℓ:20mm
EHS-14	4975180220615	850	35	対辺寸法S:14mm / L:55mm / ℓ:20mm
EHS-17	4975180220622	1,300	70	対辺寸法S:17mm / L:70mm / ℓ:27mm
EHS-19	4975180220639	1,600	80	対辺寸法S:19mm / L:70mm / ℓ:27mm
EHS-21	4975180220646	1,750	85	対辺寸法S:21mm / L:70mm / ℓ:27mm
EHS-22	4975180220660	1,950	85	対辺寸法S:22mm / L:70mm / ℓ:27mm
EHS-24	4975180220653	2,350	125	対辺寸法S:24mm / L:75mm / ℓ:32mm

電動ドリル用  
コンパクトソケットセット(8本組)



- 用途特長
- セット内容:コンパクトソケットEDS-7C・8C・10C・12C・13C・14C・17C・19C
  - 奥行45mmの取り廻ししやすい長さで作業効率アップ
  - 20%軽量化(当社比EDS)で疲れにくく、電池長持ち
  - 持ち運びに便利なケース入り電動ドリル用ソケットセット
  - 6角サーフェイスソケット
  - 18Vインパクトドライバー対応
  - EDS-17C以上は6角部ディープ(深穴)タイプ

製品番号	JAN	標準価格(¥)	重量(g)	仕様
EDS-719CS	4975180740809	12,900	800	ケース寸法(mm)高さ×幅×奥行:40×200×153

電動ドリル用  
コンパクトソケットセット(9本組)



- セット内容:コンパクトソケットEDS-8C・10C・12C・13C・14C・17C・19C・21C・24C
- 奥行45mmの取り廻ししやすい長さで作業効率アップ
- 20%軽量化(当社比EDS)で疲れにくく、電池長持ち
- 6角サーフェイスソケット
- 18Vインパクトドライバー対応
- EDS-17C以上は6角部ディープ(深穴)タイプ

製品番号	JAN	標準価格(¥)	重量(g)	仕様
EDS-824CS	4975180740816	15,400	1050	ケース寸法(mm)高さ×幅×奥行:60×215×118

電動ドリル用  
コンパクトソケット

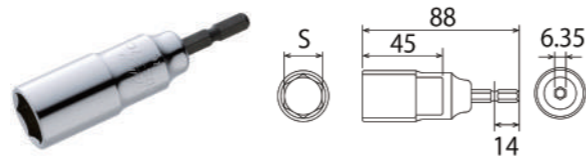

- 奥行45mmの取り廻ししやすい長さで作業効率アップ
- 20%軽量化(当社比EDS)で疲れにくく、電池長持ち
- EDS-17C以上は6角部ディープ(深穴)タイプ
- 6角サーフェイスソケット
- 18Vインパクトドライバー対応

製品番号	JAN	標準価格(¥)	重量(g)	仕様
EDS-7C	4975180740540	1,200	42	対辺寸法S:7mm / L:88mm / 奥行:45mm / 6角サーフェイスソケット
EDS-8C	4975180740557	1,200	50	対辺寸法S:8mm / L:88mm / 奥行:45mm / 6角サーフェイスソケット
EDS-9C	4975180740472	1,250	45	対辺寸法S:9mm / L:88mm / 奥行:45mm / 6角サーフェイスソケット
EDS-10C	4975180740564	1,300	55	対辺寸法S:10mm / L:88mm / 奥行:45mm / 6角サーフェイスソケット
EDS-11C	4975180740489	1,300	50	対辺寸法S:11mm / L:88mm / 奥行:45mm / 6角サーフェイスソケット
EDS-12C	4975180740571	1,300	60	対辺寸法S:12mm / L:88mm / 奥行:45mm / 6角サーフェイスソケット
EDS-13C	4975180740588	1,400	60	対辺寸法S:13mm / L:88mm / 奥行:45mm / 6角サーフェイスソケット
EDS-14C	4975180740595	1,400	70	対辺寸法S:14mm / L:88mm / 奥行:45mm / 6角サーフェイスソケット
EDS-15C	4975180740700	1,450	85	対辺寸法S:15mm / L:88mm / 奥行:45mm / 6角サーフェイスソケット
EDS-16C	4975180740731	1,450	91	対辺寸法S:16mm / L:88mm / 奥行:45mm / 6角サーフェイスソケット
EDS-17C	4975180740601	1,450	95	対辺寸法S:17mm / L:88mm / 奥行:45mm / 6角サーフェイスソケット
EDS-18C	4975180740748	1,550	106	対辺寸法S:18mm / L:88mm / 奥行:45mm / 6角サーフェイスソケット
EDS-19C	4975180740618	1,550	115	対辺寸法S:19mm / L:88mm / 奥行:45mm / 6角サーフェイスソケット
EDS-21C	4975180740625	1,650	130	対辺寸法S:21mm / L:88mm / 奥行:45mm / 6角サーフェイスソケット
EDS-22C	4975180740632	1,800	140	対辺寸法S:22mm / L:88mm / 奥行:45mm / 6角サーフェイスソケット
EDS-24C	4975180740649	2,600	180	対辺寸法S:24mm / L:88mm / 奥行:45mm / 6角サーフェイスソケット

電動ドリル用  
コンパクトソケット(大径)

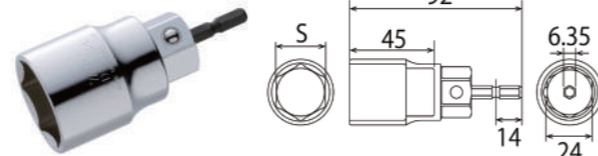

- インパクトドライバー・電動ドリルで素早く仮締め可能
- ラチェットレンチ・メガネレンチでしっかり本締めしてください
- 24mmのレンチに装着ができます
- 6角サーフェイス
- 18Vインパクトドライバー対応
- 脱着防止用ボール付
- ※コンパクトソケット(大径)は仮締め専用です

製品番号	JAN	標準価格(¥)	重量(g)	仕様
EDS-26C	4975180741011	3,900	210	対辺寸法S:26mm / L:92mm / 奥行:45mm / 6角サーフェイスソケット
EDS-27C	4975180741028	4,000	215	対辺寸法S:27mm / L:92mm / 奥行:45mm / 6角サーフェイスソケット
EDS-30C	4975180741035	4,400	245	対辺寸法S:30mm / L:92mm / 奥行:45mm / 6角サーフェイスソケット
EDS-32C	4975180741042	4,750	265	対辺寸法S:32mm / L:92mm / 奥行:45mm / 6角サーフェイスソケット

電動ドリル用  
ソケット

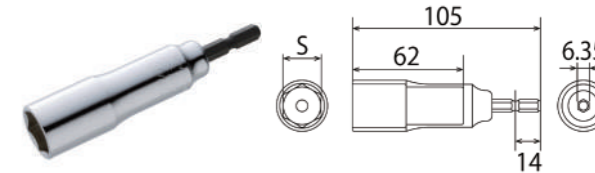

- ソケット部の奥行寸法は62mmで、建築用ボルトに対応したスタンダードタイプです
- 各種産業用ボルト・ナットの着脱に適しています
- 18Vインパクトドライバー対応
- 6角サーフェイスソケット
- EDS-17以上は6角部ディープ(深穴)タイプ

製品番号	JAN	標準価格(¥)	重量(g)	仕様
EDS-8	4975180220042	1,700	60	対辺寸法S:8mm / L:105mm / 奥行:62mm / 6角サーフェイスソケット
EDS-10	4975180220059	1,700	62	対辺寸法S:10mm / L:105mm / 奥行:62mm / 6角サーフェイスソケット
EDS-12	4975180220066	1,700	70	対辺寸法S:12mm / L:105mm / 奥行:62mm / 6角サーフェイスソケット
EDS-13	4975180220073	1,800	75	対辺寸法S:13mm / L:105mm / 奥行:62mm / 6角サーフェイスソケット
EDS-14	4975180220080	1,800	85	対辺寸法S:14mm / L:105mm / 奥行:62mm / 6角サーフェイスソケット
EDS-17	4975180220097	1,850	115	対辺寸法S:17mm / L:105mm / 奥行:62mm / 6角サーフェイスソケット
EDS-19	4975180220103	1,950	135	対辺寸法S:19mm / L:105mm / 奥行:62mm / 6角サーフェイスソケット
EDS-21	4975180220110	2,200	150	対辺寸法S:21mm / L:105mm / 奥行:62mm / 6角サーフェイスソケット
EDS-22	4975180220127	2,350	165	対辺寸法S:22mm / L:105mm / 奥行:62mm / 6角サーフェイスソケット
EDS-24	4975180220134	3,300	210	対辺寸法S:24mm / L:105mm / 奥行:62mm / 6角サーフェイスソケット

電動ドリル用  
12角ソケット

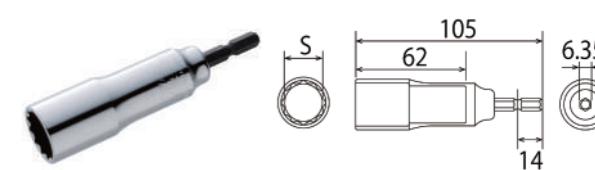

- パツ!と入って使いやすい12角サーフェイスソケット
- 18Vインパクトドライバー対応
- ソケット部の奥行は62mmで建築用ボルトに対応したスタンダードタイプ
- 建築用金型・型枠金物等の組み立て解体作業に
- 12角部ディープ(深穴)タイプ

製品番号	JAN	標準価格(¥)	重量(g)	仕様
ESS-17	4975180221360	1,750	110	対辺寸法S:17mm / L:105mm / 奥行:62mm / 12角サーフェイスソケット
ESS-19	4975180221377	1,900	125	対辺寸法S:19mm / L:105mm / 奥行:62mm / 12角サーフェイスソケット
ESS-21	4975180221384	2,100	145	対辺寸法S:21mm / L:105mm / 奥行:62mm / 12角サーフェイスソケット
ESS-24	4975180221391	3,200	185	対辺寸法S:24mm / L:105mm / 奥行:62mm / 12角サーフェイスソケット

電動ドリル用  
ソケットロングタイプ

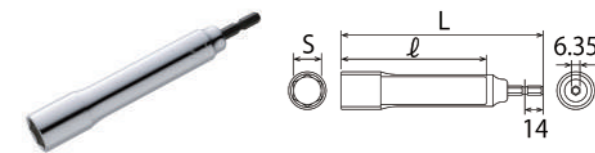

- 奥行寸法の長いロングタイプソケット
- 各種産業用ボルト・ナットの着脱に適しています
- 18Vインパクトドライバー対応
- EDS-17L以上は6角部ディープ(深穴)タイプ

製品番号	JAN	標準価格(¥)	重量(g)	仕様
EDS-10L	4975180220158	2,750	85	対辺寸法S:10mm / L:143mm / ℓ:100mm / 6角サーフェイスソケット
EDS-12L	4975180220202	2,800	95	対辺寸法S:12mm / L:143mm / ℓ:100mm / 6角サーフェイスソケット
EDS-13L	4975180223142	2,900	100	対辺寸法S:13mm / L:143mm / ℓ:100mm / 6角サーフェイスソケット
EDS-14L	4975180223159	2,900	115	対辺寸法S:14mm / L:143mm / ℓ:100mm / 6角サーフェイスソケット
EDS-17L	4975180220219	3,000	160	対辺寸法S:17mm / L:153mm / ℓ:110mm / 6角サーフェイスソケット
EDS-19L	4975180220226	3,250	180	対辺寸法S:19mm / L:153mm / ℓ:110mm / 6角サーフェイスソケット
EDS-21L	4975180220233	3,450	210	対辺寸法S:21mm / L:153mm / ℓ:110mm / 6角サーフェイスソケット
EDS-22L	4975180220240	3,850	220	対辺寸法S:22mm / L:153mm / ℓ:110mm / 6角サーフェイスソケット
EDS-24L	4975180220257	4,450	315	対辺寸法S:24mm / L:153mm / ℓ:110mm / 6角サーフェイスソケット

電動ドリル用  
12角ソケットロングタイプ



- パットと入って使いやすい12角サーフェイスソケット
- 全長の長いロングタイプですので狭い場所やボルトが突き出た場所に最適
- 12角部ディープ(深穴)タイプ
- 18Vインパクトドライバー対応

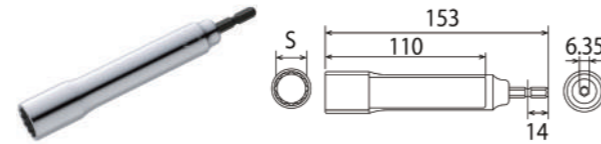

製品番号	JAN	標準価格(¥)	重量(g)	仕様
ESS-17L	4975180223814	3,000	160	対辺寸法S:17mm/L:153mm/奥行:110mm/12角サーフェイスソケット
ESS-19L	4975180223821	3,200	180	対辺寸法S:19mm/L:153mm/奥行:110mm/12角サーフェイスソケット
ESS-21L	4975180223838	3,450	210	対辺寸法S:21mm/L:153mm/奥行:110mm/12角サーフェイスソケット

電動ドリル用  
軽天ソケット



- 全長が長いロングタイプソケット
- 長い・軽い・足場不要で電材・管材・ダクト工事等の各種金具の着脱に最適です
- パットと入って使いやすい12角サーフェイス
- ESL-213はロングフォームタイプでの単管シングル締めにも最適

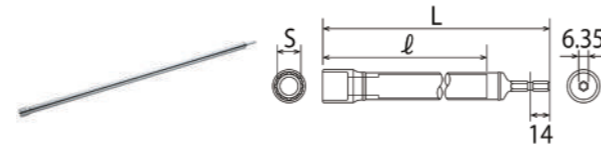

製品番号	JAN	標準価格(¥)	重量(g)	仕様
ESL-173	4975180896643	6,750	190	対辺寸法S:17mm/L:300mm/ℓ:255mm/12角サーフェイスソケット
ESL-175	4975180896650	7,300	280	対辺寸法S:17mm/L:500mm/ℓ:455mm/12角サーフェイスソケット
ESL-177	4975180896667	8,100	370	対辺寸法S:17mm/L:700mm/ℓ:655mm/12角サーフェイスソケット
ESL-193	4975180897053	7,500	205	対辺寸法S:19mm/L:300mm/ℓ:255mm/12角サーフェイスソケット
ESL-213	4975180897060	8,200	215	対辺寸法S:21mm/L:300mm/ℓ:255mm/12角サーフェイスソケット

電動ドリル用  
ユニバーサルショートソケットセット



- セット内容:EUS-7S・8S・10S・12S・13S・14S・17S・19S・21S・24S
- 首振り角度30°!狭いコーナーで威力を発揮します
- 全長の短いショートタイプ
- 18Vインパクトドライバー対応
- 12角サーフェイスソケット(EUS-7Sのみ6角サーフェイス形状)



製品番号	JAN	標準価格(¥)	重量(g)	仕様
EUS-724SS	4975180222640	47,500	1400	ケース寸法(mm)高さ×幅×奥行:60×255×165

インパクト  
レンチ用  
ソケット類

ダイヤモンド  
ホイール類

六角シャンク  
ドリル類

腰袋関連

セーフティ  
コード類

寸法表・  
交換部品等

電動ドリル用  
ユニバーサルショートソケット



- 首振り角度30°!狭いコーナーで威力を発揮します
- 全長の短いショートタイプ
- 18Vインパクトドライバー対応
- 12角サーフェイスソケット(EUS-7Sのみ6角サーフェイス形状)
- 狭い建築、建設現場での組み立て解体作業に最適

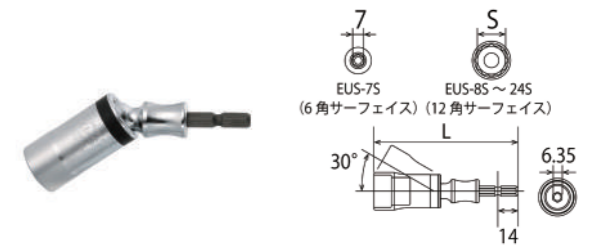

製品番号	JAN	標準価格(¥)	重量(g)	仕様
EUS-7S	4975180222503	4,000	68	対辺寸法S:7mm/L:84.5mm/首振り角度30°/6角サーフェイスソケット
EUS-8S	4975180222510	4,000	70	対辺寸法S:8mm/L:84.5mm/首振り角度30°/12角サーフェイスソケット
EUS-10S	4975180222527	4,000	72	対辺寸法S:10mm/L:84.5mm/首振り角度30°/12角サーフェイスソケット
EUS-12S	4975180222534	4,000	75	対辺寸法S:12mm/L:84.5mm/首振り角度30°/12角サーフェイスソケット
EUS-13S	4975180222541	4,100	75	対辺寸法S:13mm/L:84.5mm/首振り角度30°/12角サーフェイスソケット
EUS-14S	4975180222558	4,150	75	対辺寸法S:14mm/L:84.5mm/首振り角度30°/12角サーフェイスソケット
EUS-17S	4975180222565	4,450	125	対辺寸法S:17mm/L:99.5mm/首振り角度30°/12角サーフェイスソケット
EUS-19S	4975180222572	4,700	125	対辺寸法S:19mm/L:99.5mm/首振り角度30°/12角サーフェイスソケット
EUS-21S	4975180222589	4,800	136	対辺寸法S:21mm/L:104.5mm/首振り角度30°/12角サーフェイスソケット
EUS-22S	4975180222657	4,800	140	対辺寸法S:22mm/L:104.5mm/首振り角度30°/12角サーフェイスソケット
EUS-24S	4975180222596	5,250	160	対辺寸法S:24mm/L:109.5mm/首振り角度30°/12角サーフェイスソケット

電動ドリル用  
ユニバーサルソケットセット



- セット内容:EUS-10・12・13・14・17・19・21・24
- 首振り角度30°でコーナー等の狭い場所でも楽に作業ができます
- 保管に便利なケース付きユニバーサルソケット8本組セット
- 18Vインパクトドライバー対応
- 6角サーフェイスソケット



製品番号	JAN	標準価格(¥)	重量(g)	仕様
EUS-1024S	4975180896407	41,250	1410	ケース寸法(mm)高さ×幅×奥行:60×250×165

電動ドリル用  
ユニバーサルソケット



- 首振り角度30°でコーナー等の狭い場所でも楽に作業ができます
- 18Vインパクトドライバー対応
- 6角サーフェイスソケット

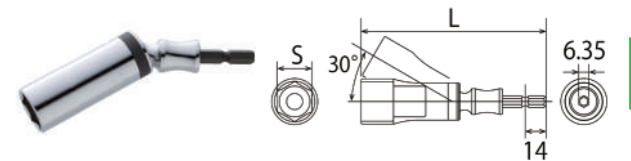

製品番号	JAN	標準価格(¥)	重量(g)	仕様
EUS-8	4975180222367	4,450	86	対辺寸法S:8mm/L:110mm/首振り角度30°/6角サーフェイスソケット
EUS-10	4975180222374	4,450	95	対辺寸法S:10mm/L:110mm/首振り角度30°/6角サーフェイスソケット
EUS-12	4975180222381	4,450	95	対辺寸法S:12mm/L:110mm/首振り角度30°/6角サーフェイスソケット
EUS-13	4975180222398	4,500	95	対辺寸法S:13mm/L:110mm/首振り角度30°/6角サーフェイスソケット
EUS-14	4975180222404	4,500	95	対辺寸法S:14mm/L:110mm/首振り角度30°/6角サーフェイスソケット
EUS-17	4975180222411	4,950	145	対辺寸法S:17mm/L:115mm/首振り角度30°/6角サーフェイスソケット
EUS-19	4975180222428	5,000	145	対辺寸法S:19mm/L:115mm/首振り角度30°/6角サーフェイスソケット
EUS-21	4975180222435	5,200	155	対辺寸法S:21mm/L:115mm/首振り角度30°/6角サーフェイスソケット
EUS-24	4975180222442	5,650	175	対辺寸法S:24mm/L:115mm/首振り角度30°/6角サーフェイスソケット

電動ドリル用  
強替軸ソケット

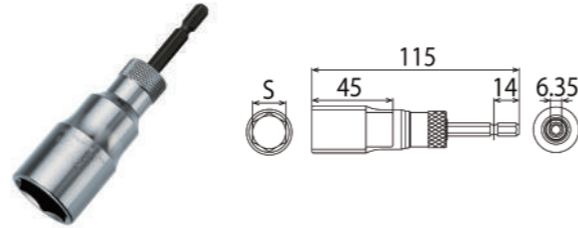

- 40Vインパクトドライバー対応の高耐久ソケット
- 軸が折れても交換ができる替軸ソケット
- シャンク接触面が高精度で、芯ブレすることなく長期に渡ってご使用いただけます
- 18V使用時はさらに抜群の耐久性を發揮
- 6角サーフェイスソケット

製品番号	JAN	標準価格(¥)	重量(g)	仕様
ESK-17TS	4975180226006	4,200	125	対辺寸法S:17mm/全長:115mm/奥行:45mm/6角サーフェイスソケット
ESK-19TS	4975180226013	4,400	135	対辺寸法S:19mm/全長:115mm/奥行:45mm/6角サーフェイスソケット
ESK-21TS	4975180226020	4,650	150	対辺寸法S:21mm/全長:115mm/奥行:45mm/6角サーフェイスソケット
ESK-24TS	4975180226037	5,150	185	対辺寸法S:24mm/全長:115mm/奥行:45mm/6角サーフェイスソケット
ESK-26TS	4975180226044	6,200	200	対辺寸法S:26mm/全長:115mm/奥行:45mm/6角サーフェイスソケット
ESK-27TS	4975180226051	6,300	210	対辺寸法S:27mm/全長:115mm/奥行:45mm/6角サーフェイスソケット
ESK-30TS	4975180226068	7,150	240	対辺寸法S:30mm/全長:115mm/奥行:45mm/6角サーフェイスソケット
ESK-32TS	4975180226075	7,250	260	対辺寸法S:32mm/全長:115mm/奥行:45mm/6角サーフェイスソケット
ESK-36TS	4975180226082	8,400	300	対辺寸法S:36mm/全長:115mm/奥行:45mm/6角サーフェイスソケット

電動ドリル用  
強替軸ソケットアダプター

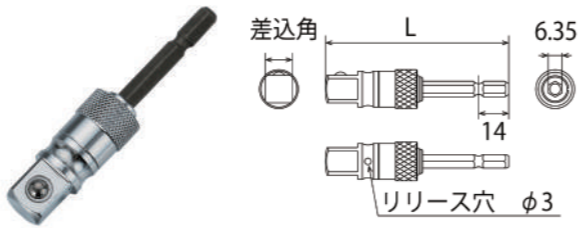

- 40Vインパクトドライバー対応の高耐久ソケットアダプター
- 軸が折れても交換ができる替軸ソケット
- ソケットレンチ用ソケットやインパクトソケットを装着することができます
- シャンク接触面が高精度で、芯ブレすることなく長期に渡ってご使用いただけます
- 18V使用時はさらに抜群の耐久性を發揮!

製品番号	JAN	標準価格(¥)	重量(g)	仕様
ESA-3TK	4975180225900	3,600	60	差込角:9.5mm(3/8")/ボール止めタイプ/L:81mm
ESA-4TK	4975180225917	3,750	70	差込角:12.7mm(1/2")/ボール止めタイプ/L:85mm

電動ドリル用  
強替軸フレックスソケットアダプター

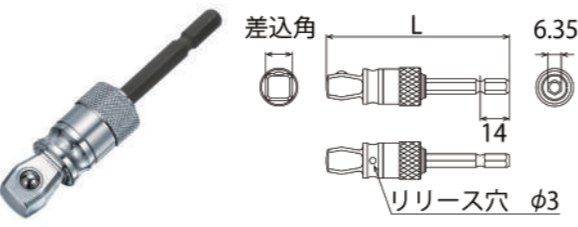

- 40Vインパクトドライバー対応の高耐久ソケットアダプター
- 少し角度をつけたい壁際の作業に(首振り角度10°)
- 軸が折れても交換ができる替軸ソケット
- ソケットレンチ用ソケットやインパクトソケットを装着することができます
- シャンク接触面が高精度で、芯ブレすることなく長期に渡ってご使用いただけます
- 18V使用時はさらに抜群の耐久性を發揮!

製品番号	JAN	標準価格(¥)	重量(g)	仕様
ESA-3FTK	4975180225924	4,600	60	差込角:9.5mm(3/8")/L:83.5mm/首振り角度10°
ESA-4FTK	4975180225931	4,750	70	差込角:12.7mm(1/2")/L:87.5mm/首振り角度10°

電動ドリル用  
強替軸ユニバーサルソケットアダプター

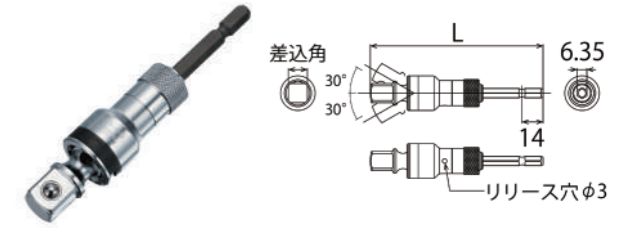

- 40Vインパクトドライバー対応の高耐久ソケットアダプター
- コーナー・壁際での作業もラクラク(首振り角度30°)
- 軸が折れても交換ができる替軸ソケット
- ソケットレンチ用ソケットやインパクトソケットを装着することができます
- シャンク接触面が高精度で、芯ブレすることなく長期に渡ってご使用いただけます
- 18V使用時はさらに抜群の耐久性を發揮!

製品番号	JAN	標準価格(¥)	重量(g)	仕様
EUA-3TK	4975180225962	6,650	125	差込角:9.5mm(3/8")/L:110.5mm/首振り角度30°
EUA-4TK	4975180225979	7,700	135	差込角:12.7mm(1/2")/L:114.5mm/首振り角度30°

電動ドリル用  
強替軸インパクトソケットアダプター

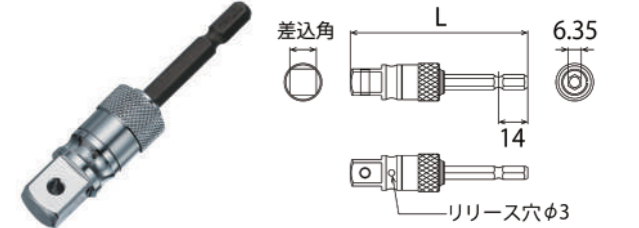

- 40Vインパクトドライバー対応の高耐久インパクトソケットアダプター
- 軸が折れても交換ができる替軸ソケット
- 貫通式ですのでOリング・ピンで止めるインパクト用ソケットが使用できます
- シャンク接触面が高精度で、芯ブレすることなく長期に渡ってご使用いただけます
- 18V使用時はさらに抜群の耐久性を發揮!

製品番号	JAN	標準価格(¥)	重量(g)	仕様
FNA-3TK	4975180225948	4,100	60	差込角:9.5mm(3/8")/L:81mm
FNA-4TK	4975180225955	4,200	70	差込角:12.7mm(1/2")/L:85mm

替軸ソケット用強替シャンク

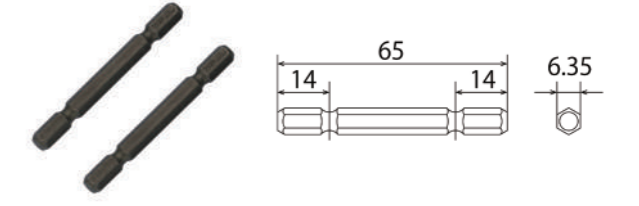

- 替軸ソケット・強替軸ソケット専用シャンク

製品番号	JAN	標準価格(¥)	重量(g)	仕様
ESK-TS	4975180225771	1,150	16	6角軸(6.35mm)×全長65mm/40V対応/1パック2本入

電動ドリル用  
替軸ソケット

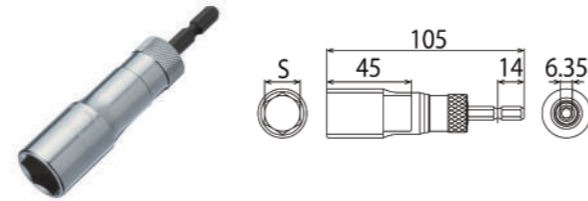

- 軸が折れても交換ができる替軸ソケット
- シャンク接触面が高精度で、芯ブレすることなく長期に渡ってご使用いただけます
- 18Vインパクトドライバー対応
- 6角サーフェイス

製品番号	JAN	標準価格(¥)	重量(g)	仕様
ESK-17	4975180225511	3,950	125	対辺寸法S:17mm/全長:105mm/奥行:45mm/6角サーフェイスソケット
ESK-19	4975180225528	4,150	135	対辺寸法S:19mm/全長:105mm/奥行:45mm/6角サーフェイスソケット
ESK-21	4975180225535	4,450	150	対辺寸法S:21mm/全長:105mm/奥行:45mm/6角サーフェイスソケット
ESK-24	4975180225542	4,900	185	対辺寸法S:24mm/全長:105mm/奥行:45mm/6角サーフェイスソケット
ESK-26	4975180225559	5,950	200	対辺寸法S:26mm/全長:105mm/奥行:45mm/6角サーフェイスソケット
ESK-27	4975180225566	6,050	210	対辺寸法S:27mm/全長:105mm/奥行:45mm/6角サーフェイスソケット
ESK-30	4975180225573	6,900	240	対辺寸法S:30mm/全長:105mm/奥行:45mm/6角サーフェイスソケット
ESK-32	4975180225580	7,000	260	対辺寸法S:32mm/全長:105mm/奥行:45mm/6角サーフェイスソケット
ESK-36	4975180225597	8,150	300	対辺寸法S:36mm/全長:105mm/奥行:45mm/6角サーフェイスソケット

電動ドリル用  
替軸ソケットロングタイプ

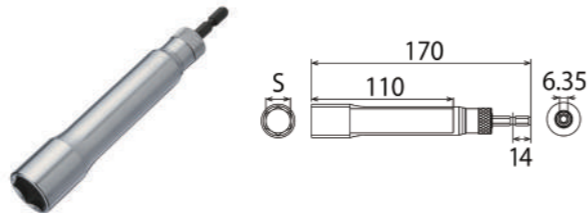

- 軸が折れても交換ができる替軸ソケット
- 奥行の深いロングタイプ(110mm)です
- 狭い場所やボルトが長く突き出た場合に最適です
- シャンク接触面が高精度で、芯ブレすることなく長期に渡ってご使用いただけます
- 18Vインパクトドライバー対応
- 6角サーフェイス

製品番号	JAN	標準価格(¥)	重量(g)	仕様
ESK-17L	4975180225641	6,200	170	対辺寸法S:17mm/全長:170mm/奥行:110mm/6角サーフェイスソケット
ESK-19L	4975180225658	6,550	190	対辺寸法S:19mm/全長:170mm/奥行:110mm/6角サーフェイスソケット
ESK-21L	4975180225665	6,750	210	対辺寸法S:21mm/全長:170mm/奥行:110mm/6角サーフェイスソケット
ESK-24L	4975180225672	7,400	275	対辺寸法S:24mm/全長:170mm/奥行:110mm/6角サーフェイスソケット

電動ドリル用  
替軸ソケットスーパーロングタイプ

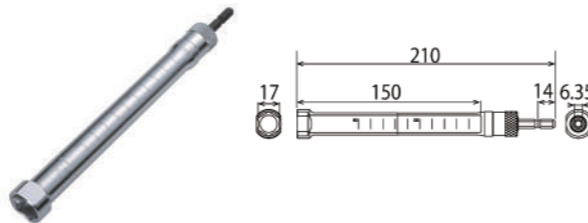

- 天井埋込カセット形エアコン取り付け時に
- レースウェイ(D-1・D-2)、電路支持金具D-3にも対応
- 軸が折れても交換ができる替軸ソケット
- ソケットの全長210mm奥行150mmのスーパーロングタイプです
- ソケット部はレースウェイ内での作業に対応した二面カット形状です
- レベル調整に便利な目盛付

製品番号	JAN	標準価格(¥)	重量(g)	仕様
ESK-17SL	4975180225825	7,500	190	対辺寸法:17mm/L:210mm/奥行:150mm/6角サーフェイスソケット

六角シャンク  
ドリル類

腰袋関連

セーフティ  
コード類

寸法表・  
交換部品等

替軸ソケット用替シャンク

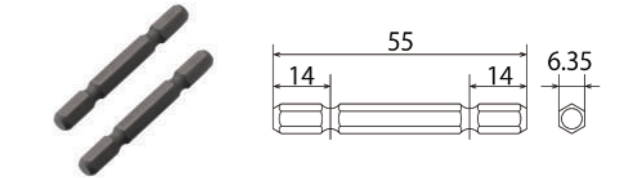

- 替軸ソケット専用シャンク
- 電動ドリル用ソケットに適した靱性・硬度を兼ね備えた専用シャンク
- 1パック2本入

製品番号	JAN	標準価格(¥)	重量(g)	仕様
ESK-S	4975180225757	750	14	トップ軸交換式ソケット専用シャンク/6角軸(6.35mm)×全長55mm

電動ドリル用  
落下防止ソケット Hicatch®

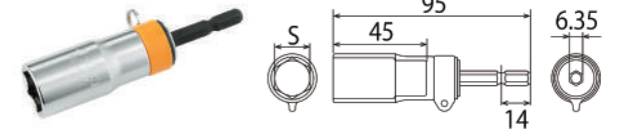

- 軸折れによりソケット落下の危険が生じる、高所作業等に最適です
- 落下防止ストラップ(ERB-S)とセットで装着することで、ソケットの落下を防ぎます
- 6角サーフェイスソケット
- 18Vインパクトドライバー対応

製品番号	JAN	標準価格(¥)	重量(g)	仕様
ERB-17	4975180224460	2,350	100	対辺寸法S:17mm/L:95mm/奥行:45mm/6角サーフェイスソケット
ERB-19	4975180224477	2,450	110	対辺寸法S:19mm/L:95mm/奥行:45mm/6角サーフェイスソケット
ERB-21	4975180224484	2,600	125	対辺寸法S:21mm/L:95mm/奥行:45mm/6角サーフェイスソケット
ERB-24	4975180224491	3,250	155	対辺寸法S:24mm/L:95mm/奥行:45mm/6角サーフェイスソケット

電動ドリル用落下防止ソケット  
Hicatch®(ストラップ付)

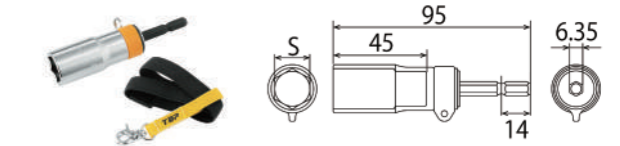

- 高所作業で安心の落下防止ソケット
- 付属のストラップを装着することで軸が折れて落下する現象を防ぎます
- 6角サーフェイスソケット
- 18Vインパクトドライバー対応

製品番号	JAN	標準価格(¥)	重量(g)	仕様
ERB-17S	4975180908162	4,100	112	対辺寸法S:17mm/L:95mm/奥行:45mm/6角サーフェイスソケット
ERB-19S	4975180908179	4,200	122	対辺寸法S:19mm/L:95mm/奥行:45mm/6角サーフェイスソケット
ERB-21S	4975180908186	4,350	137	対辺寸法S:21mm/L:95mm/奥行:45mm/6角サーフェイスソケット
ERB-24S	4975180908193	5,000	167	対辺寸法S:24mm/L:95mm/奥行:45mm/6角サーフェイスソケット

電動ドリル用落下防止  
足場クランプソケット Hicatch®

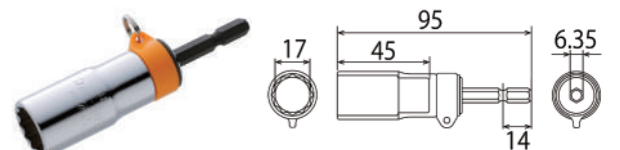

- 12角サーフェイスソケット
- 18Vインパクトドライバー対応
- 軸折れによりソケット落下の危険が生じる、高所作業等に最適です
- ERB-17CSは落下防止ストラップ付(ERB-17Cはストラップ別売)

製品番号	JAN	標準価格(¥)	重量(g)	仕様
ERB-17C	4975180224507	2,300	95	対辺寸法:17mm/L:95mm/奥行:45mm/12角サーフェイスソケット/ソケットのみ
ERB-17CS	4975180908209	4,050	107	対辺寸法:17mm/L:95mm/奥行:45mm/12角サーフェイスソケット/落下防止ストラップ付

落下防止ストラップ

- トップ落下防止ソケットシリーズ・内径カッター（落下防止付）に使用可能



製品番号	JAN	標準価格(¥)	重量(g)	仕様
ERB-S	4975180949783	1,750	12	全長およそ155mm

電動ドリル用  
ヘクスセッター(ボール付)

- テクスネジ・六角ボルトビスの着脱に最適です
- ボールキャッチ式の為、マグネットに付かない鉄以外のビス・ネジに使用できます

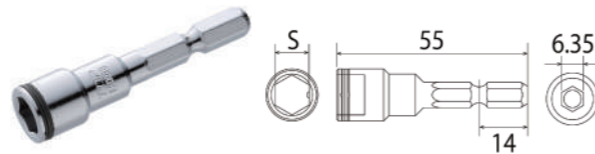

製品番号	JAN	標準価格(¥)	重量(g)	仕様
EHX-8B	4975180220806	900	25	対応寸法S:8mm / 全長:55mm / 六角サーフェイスソケット
EHX-9.6B	4975180220813	950	30	対応寸法S:9.6mm / 全長:55mm / 六角サーフェイスソケット
EHX-10B	4975180220820	1,100	30	対応寸法S:10mm / 全長:55mm / 六角サーフェイスソケット

電動ドリル用  
ヘクスセッター(マグネット付)

- テクスネジ・六角ボルトビスの着脱に最適です
- マグネット付きの為、テクスネジを素早くキャッチし作業効率を高めます

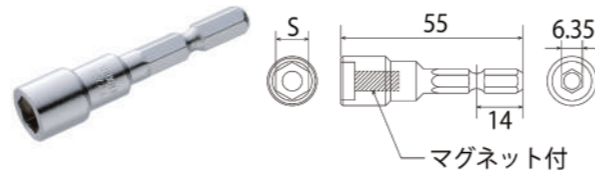

製品番号	JAN	標準価格(¥)	重量(g)	仕様
EHX-8M	4975180220714	1,250	25	対応寸法S:8mm / 全長:55mm / 六角サーフェイスソケット
EHX-9.6M	4975180220721	1,350	30	対応寸法S:9.6mm / 全長:55mm / 六角サーフェイスソケット
EHX-10M	4975180220738	1,400	30	対応寸法S:10mm / 全長:55mm / 六角サーフェイスソケット

電動ドリル用  
足場クランプソケット

- 足場クランプの作業に最適なソケットです
- バツと入って使いやすい12角サーフェイスです
- 連続した足場クランプの着脱に最適です
- 18Vインパクトドライバー対応
- ESS-17Cは兼用クランプ対応(奥行45mm)

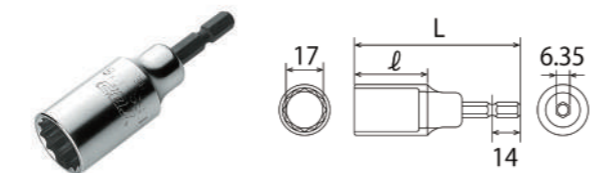

製品番号	JAN	標準価格(¥)	重量(g)	仕様
ESS-17S	4975180220394	1,550	75	対応寸法S:17mm / L:77mm / 径:34mm / 12角サーフェイスソケット
ESS-17C	4975180498205	1,650	110	対応寸法S:17mm / L:88mm / 径:45mm / 12角サーフェイスソケット / 兼用クランプ対応

電動ドリル用  
軸足ソケット

- 型枠工事で使用する埋込Pコンのメタル用軸足の取付や取り外しに最適です

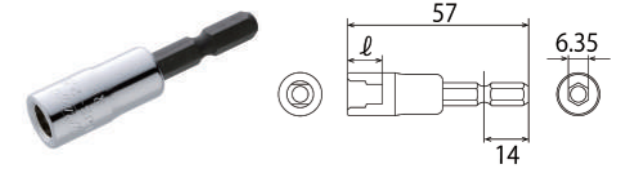

製品番号	JAN	標準価格(¥)	重量(g)	仕様
EJS-2.5	4975180223227	1,550	30	対応ネジ径W5/16"(2分5厘) / L:57mm / 径:11mm
EJS-3	4975180223234	1,550	30	対応ネジ径W3/8"(3分) / L:57mm / 径:12mm

電動ドリル用  
ハットセパ(カップ形)取付用ソケット

- 型枠資材のハットセパ(カップセパ)取付作業に最適です

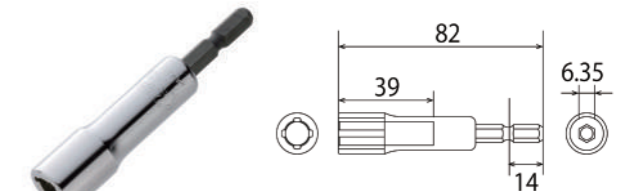

製品番号	JAN	標準価格(¥)	重量(g)	仕様
EHT-2.5	4975180223357	2,450	60	対応ネジ径:W5/16"(2分5厘)
EHT-3	4975180223364	2,450	55	対応ネジ径:W3/8"(3分)

電動ドリル用  
ソケットアイビーフォームタイ用

- 型枠金具のアイビーフォームタイの着脱に最適です
- 型枠金具のアイビーフォームタイ専用の軽量コンパクトなソケットです

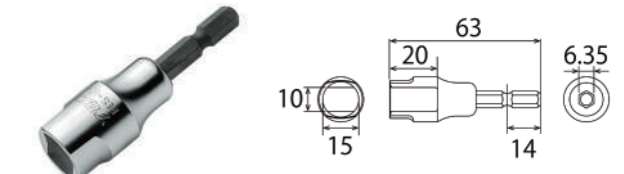

製品番号	JAN	標準価格(¥)	重量(g)	仕様
EIS-10	4975180221100	1,600	60	全長:63mm / アイビーフォームタイ専用

電動ドリル用  
ソケット小判型フォームタイ用

- 小判型フォームタイに素早く入るラツパ型形状です
- 型枠金具の小判型(クサビタイプ)の着脱に最適です

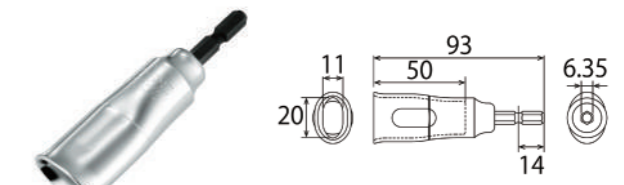

製品番号	JAN	標準価格(¥)	重量(g)	仕様
EKS-20	4975180224385	1,900	90	型枠用クサビタイプの金具専用ソケット / 全長:93mm / 奥行:50mm

電動ドリル用  
フォームタイソケット

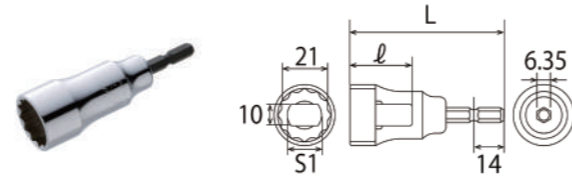

- 型枠用アイビーフォームタイの着脱に
- 型枠用フォームタイと21mmのナットが廻せます
- 型枠組立時に便利です
- 12角サーフェイスソケット
- EFS-21:アイビーフォームタイとナット、小判型(クサビタイプ)フォームタイの着脱可
- EFS-21SS:アイビーフォームタイの着脱、先端つぶし部に噛んだナットを送り込み可能

製品番号	JAN	標準価格(¥)	重量(g)	仕様
EFS-21	4975180221018	4,250	150	対辺寸法:21mm / S1:19mm / 全長L:90mm / ℓ:47mm
EFS-21SS	4975180221025	2,850	125	対辺寸法:21mm / S1:16mm / 全長L:72mm / ℓ:29mm

電動ドリル用  
ソケットピーコン用

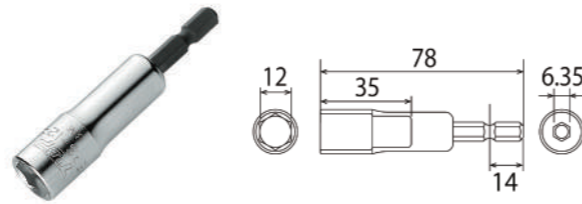

- ピーコンの組立、解体作業に最適です

製品番号	JAN	標準価格(¥)	重量(g)	仕様
EPS-12P	4975180221445	1,500	45	対辺寸法:12mm / 全長:78mm / 奥行:35mm / 6角サーフェイスソケット

電動ドリル用  
ソケットピーコン用ギザ付

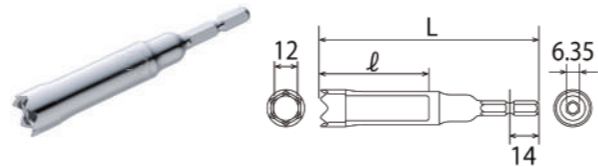

- 型枠工用専用ソケット
- モルタルの付着したピーコンの取り外し作業に最適です
- 先端ギザ付きなのでモルタルが付いたピーコンも外せます
- 取り廻しやすいショートタイプ
- EPS-12GLは塩害防止ピーコン85mmのロングサイズ対応

製品番号	JAN	標準価格(¥)	重量(g)	仕様
EPS-12GS	4975180221469	2,100	55	対辺寸法:12mm / 全長L:80mm / ℓ:38mm
EPS-12G	4975180221452	2,150	75	対辺寸法:12mm / 全長L:105mm / ℓ:52mm
EPS-12GL	4975180221476	3,200	100	対辺寸法:12mm / 全長L:143mm / ℓ:100mm / 塩害防止ピーコン対応

電動ドリル用  
ソケットピーコン用マルチソケット

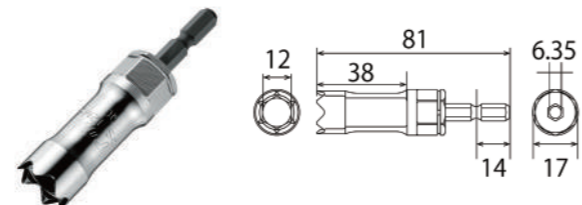

- ピーコンに付着したモルタルを破壊して廻せるギザ付ショートタイプ
- 17mmのレンチに装着可能
- 18Vインパクトドライバー対応

製品番号	JAN	標準価格(¥)	重量(g)	仕様
EPS-12MS	4975180221483	3,200	67	対辺寸法:12mm / 全長:81mm / 奥行:38mm / 先端ギザ付 / 手動・電動兼用タイプ

電動ドリル用  
ラバコンソケット

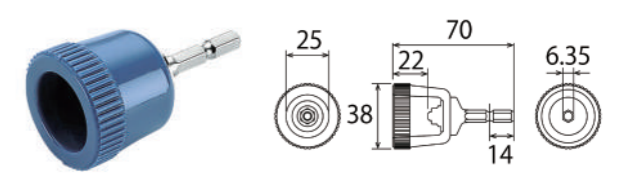

- 軽天作業の全ネジへのナット取付に適しています
- ゴム部でピーコン外周をキャッチして、外側から廻す事ができます

製品番号	JAN	標準価格(¥)	重量(g)	仕様
ERS-25	4975180222688	3,000	45	全長:70mm / ゴム部外径:38mm / 材質:ポリウレタン

電動ドリル用  
全ネジソケット

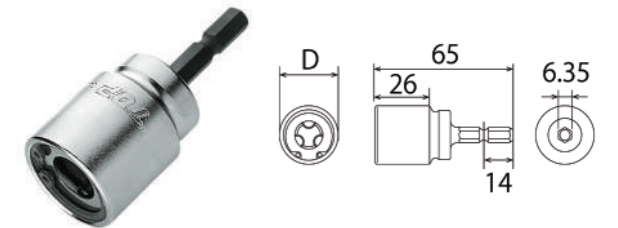

- 吊ボルト等の全ネジの着脱に最適です
- 正転・逆転両方向で使用ができます
- 内部にある3本のローラー(コロ)がネジ部を自動的につかまます
- 全ネジのねじ込み作業が素早く行えます

製品番号	JAN	標準価格(¥)	重量(g)	仕様
ZNS-2.5	4975180221285	4,000	87	適応ネジ径:W5/16"(2分5厘)・M8 / L:65mm / D:23mm
ZNS-3	4975180221292	4,000	135	適応ネジ径:W3/8"(3分) / L:65mm / D:27.9mm
ZNS-M10	4975180221339	4,000	135	適応ネジ径:M10 / L:65mm / D:27.9mm
ZNS-M12	4975180221346	4,000	135	適応ネジ径:M12 / L:65mm / D:27.9mm
ZNS-4	4975180221308	4,000	135	適応ネジ径:W1/2"(4分) / L:65mm / D:27.9mm

電動ドリル用  
全ネジソケットロングタイプ

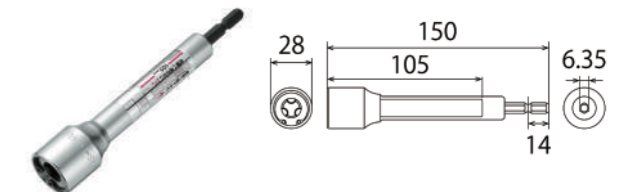

- ロングタイプですので全ネジの端に干渉しません
- 全ネジの先端を傷めません
- 軽天用吊ボルトW3/8"着脱に最適です
- 正転・逆転どちらでもご使用いただけます

製品番号	JAN	標準価格(¥)	重量(g)	仕様
ZNS-3L	4975180220981	6,800	180	適応ネジ径:W3/8"(3分) / 全長:150mm / 奥行:105mm

電動ドリル用  
全ネジソケットアダプター

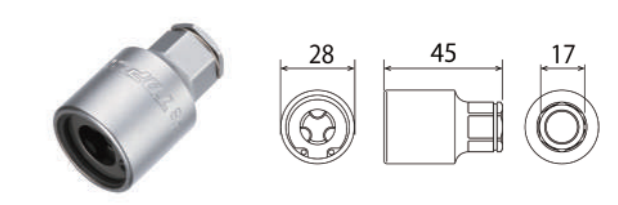

- 全ネジの締め緩めに使用できます
- 対辺17mmの12角ソケット対応で、電動・手動、マルチに使えます
- 正転・逆転どちらにも使用できます
- 空調関連、電設工事の組み立て、解体作業に

製品番号	JAN	標準価格(¥)	重量(g)	仕様
ZSA-3	4975180895202	4,000	135	適応ネジ径:W3/8"(3分) / L:45mm / 適応レンチ対辺寸法:17mm

電動ドリル用  
マルチアンカー抜き工具

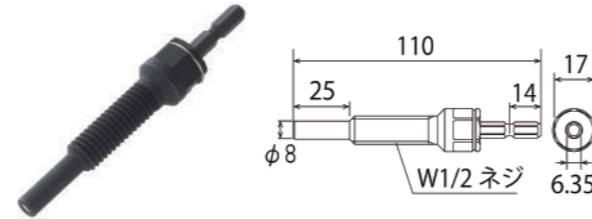

- 本体打ち込み式アンカーの抜き取り作業に最適です
- 本体打ち込み式アンカーW1/2・全長50mm対応
- インパクトドライバーでスピーディーな解体ができます
- 壁際等の狭所作業は手で使えるマルチタイプ
- 先端部は強力マグネット付きでコーンの抜き取りもラクラク

製品番号	JAN	標準価格(¥)	重量(g)	仕様
EAB-4	4975180221155	2,900	85	全長:110mm/適応アンカー:本体打ち込み式アンカーW1/2・全長50mm

電動ドリル用  
マルチソケットセット



- 電動工具・手動工具両方使える兼用タイプソケットです
- 6角シャンク(6.35mm)ですのでインパクトドライバーに素早く装着して使用できます
- 13mmのラチェットレンチ・メガネレンチに装着して、手動用としても使用できます
- 5本組セット
- 12角サーフェイス

製品番号	JAN	標準価格(¥)	重量(g)	仕様
ECS-814S	4975180224002	9,600	235	セット内容:ECS-8・10・12・13・14

電動ドリル用  
マルチソケット

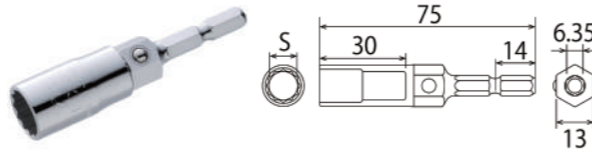

- 電動工具・手動工具両方使える兼用タイプです
- 6角シャンク(6.35mm)でインパクトドライバーに素早く装着して使用できます
- 13mmのレンチ類に装着して延長ソケットとしても使用できます
- 脱落防止用ボール付

製品番号	JAN	標準価格(¥)	重量(g)	仕様
ECS-8	4975180224026	1,850	45	対辺寸法S:8mm/L:75mm/奥行:30mm/12角サーフェイスソケット
ECS-10	4975180224033	1,850	45	対辺寸法S:10mm/L:75mm/奥行:30mm/12角サーフェイスソケット
ECS-12	4975180224040	1,900	45	対辺寸法S:12mm/L:75mm/奥行:30mm/12角サーフェイスソケット
ECS-13	4975180224057	1,950	45	対辺寸法S:13mm/L:75mm/奥行:30mm/12角サーフェイスソケット
ECS-14	4975180224064	2,050	50	対辺寸法S:14mm/L:75mm/奥行:30mm/12角サーフェイスソケット
ECS-17N	4975180223951	2,200	65	対辺寸法S:17mm/L:75mm/奥行:30mm/12角サーフェイスソケット
ECS-19	4975180224071	2,450	70	対辺寸法S:19mm/L:75mm/奥行:30mm/12角サーフェイスソケット

電動ドリル用  
レースウェイ用ソケット

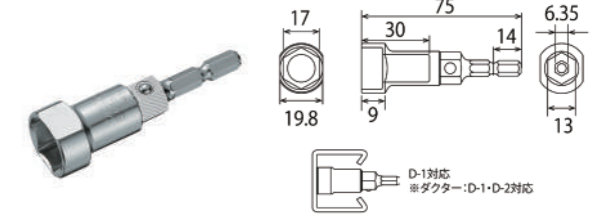

- レースウェイの取付に最適です(D-1対応)
- 13mmのレンチに接続して手動でも使用できます
- 電動工具・手動工具両方使える兼用タイプです
- ダクター(D-1・D-2)対応
- 脱落防止用ボール付

製品番号	JAN	標準価格(¥)	重量(g)	仕様
ECS-17	4975180222763	2,100	55	対辺寸法:17mm/L:75mm/奥行:30mm/6角サーフェイスソケット

電動ドリル用  
レースウェイ用ソケットロングタイプ

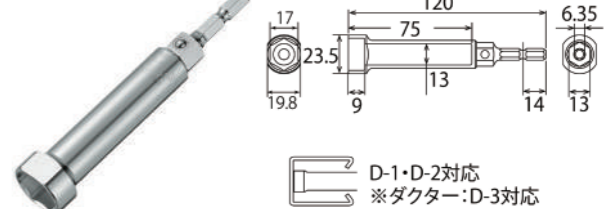

- レースウェイ(D-1、D-2対応)の取付に最適です
- 電動工具・手動工具両方使える兼用タイプです
- 13mmのラチェットレンチ・メガネレンチに装着して、手動用としても使用できます
- ダクター(D-1・D-2・D-3)、電路支持金具(D-3)対応
- 脱落防止用ボール付

製品番号	JAN	標準価格(¥)	重量(g)	仕様
ECS-17L	4975180223906	3,050	85	対辺寸法:17mm/L:120mm/奥行:75mm/6角サーフェイスソケット

電動ドリル用  
ハンガーレール用ソケット

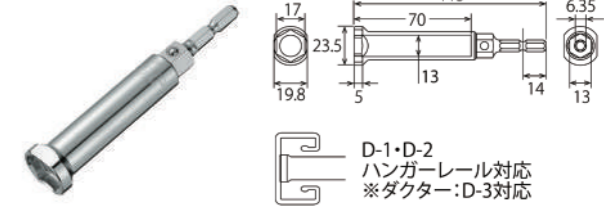

- レースウェイ(D-1、D-2対応)はもちろん、高さの低いハンガーレールに最適
- 電動工具・手動工具両方使える兼用タイプです
- 13mmのラチェットレンチ・メガネレンチに装着して、手動用としても使用できます
- 脱落防止用ボール付

製品番号	JAN	標準価格(¥)	重量(g)	仕様
ECS-17LT	4975180223913	3,300	80	対辺寸法:17mm/全長:115mm/奥行:70mm/6角サーフェイスソケット

電動ドリル用  
ハンガーレール用ソケットマグネット付

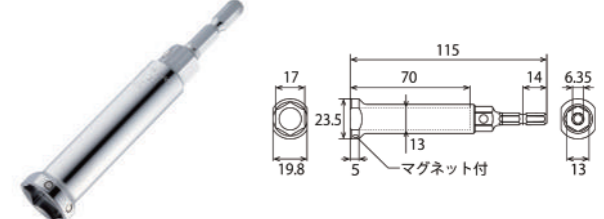

- 2個のネオジム磁石によりしっかりとナットを保持できます
- ナットを取り外した際、ナットを落とさずに回収できます
- レースウェイ(D-1、D-2対応)はもちろん、高さの低いハンガーレールに最適
- 電動工具・手動工具両方使える兼用タイプです
- 13mmのラチェットレンチ・メガネレンチに装着して、手動用としても使用できます

製品番号	JAN	標準価格(¥)	重量(g)	仕様
ECS-17LTM	4975180223920	4,700	80	対辺寸法:17mm/全長:115mm/奥行:70mm/6角サーフェイスソケット

電動ドリル用  
レースウェイ用軽天ソケット



- C型チャンネル内のナットを突き出した全ネジボルトを飲み込みつつ作業可能です
- レースウェイ内のナットが廻せません(D-1・D-2対応)
- 空調関連、電気工事の組立・解体作業に
- ダクター(D-1・D-2・D-3)、電路支持金具(D-3)に対応
- 6角サーフェイス
- 18Vインパクトドライバー対応

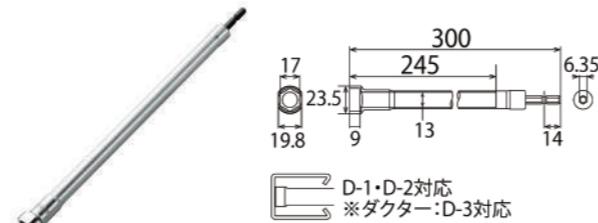

D-1・D-2対応  
※ダクター:D-3対応

製品番号	JAN	標準価格(¥)	重量(g)	仕様
ECS-173	4975180222787	6,450	147	対応寸法:17mm / 全長:300mm / 奥行:245mm / 6角サーフェイスソケット

電動ドリル用  
蝶ネジソケット



- 蝶ネジの着脱作業に最適です
- 電動工具・手動工具両方使える兼用タイプです
- 六角シャンク部は6.35mmでインパクトドライバーに素早く装着して使用できます
- 13mmのメガネ類に装着して延長ソケットとしても使用できます

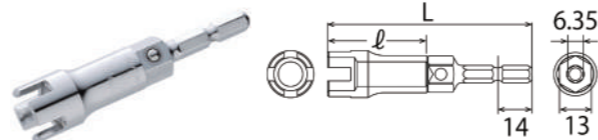

製品番号	JAN	標準価格(¥)	重量(g)	仕様
ECS-M45	4975180224118	1,950	50	対応ネジ径:M4・M5 / 全長L:83mm / l:40mm
ECS-M6	4975180224125	1,950	55	対応ネジ径:M6 / 全長L:83mm / l:40mm
ECS-M810	4975180224156	2,700	75	対応ネジ径:M8・M10 / 全長L:94mm / l:50mm

電動ドリル用  
ソケットアダプター



- 各種インパクトドライバー等に装着してソケットレンチ用ソケットが使用できます
- 18Vインパクトドライバー対応(ESA-3D,4D)



製品番号	JAN	標準価格(¥)	重量(g)	仕様
ESA-2	4975180221612	1,200	10	差込角:6.35mm(1/4") / l:9.5mm / L:36.5mm / ボール止めタイプ
ESA-3D	4975180221629	1,300	40	差込角:9.5mm(3/8") / l:30mm / L:57mm / ボール止めタイプ
ESA-4D	4975180221636	1,400	50	差込角:12.7mm(1/2") / l:34mm / L:61mm / ボール止めタイプ

電動ドリル用  
フレックスソケットアダプター



- 各種インパクトドライバー等に装着してソケットレンチ用ソケットが使用できます
- 首振り角度10°少し角度をつけたい壁際作業に適しています
- 18Vインパクトドライバー対応

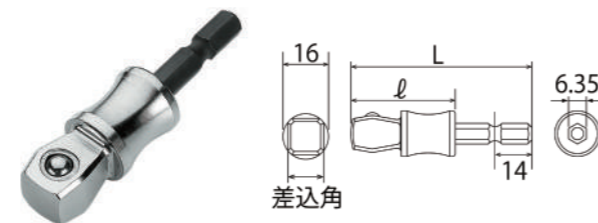

製品番号	JAN	標準価格(¥)	重量(g)	仕様
ESA-3F	4975180221872	1,400	40	差込角:9.5mm(3/8") / l:32.5mm / L:59.5mm / ボール止めタイプ
ESA-4F	4975180221889	1,450	50	差込角:12.7mm(1/2") / l:36.5mm / L:63.5mm / ボール止めタイプ

電動ドリル用  
ユニバーサルソケットアダプター



- 各種インパクトドライバー等に装着してソケットレンチ用ソケットが使用できます
- 壁際や狭所等の作業環境に最適です
- 首振り角度30°!狭いコーナーで威力を発揮します
- EUA-4は18Vインパクトドライバー対応

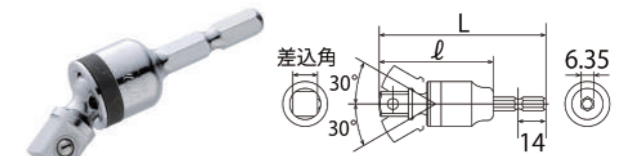

製品番号	JAN	標準価格(¥)	重量(g)	仕様
EUA-3	4975180222176	4,450	50	差込角:9.5mm(3/8") / l:42mm / L:68mm / ボール止めタイプ
EUA-4	4975180222183	5,900	110	差込角:12.7mm(1/2") / l:59mm / L:85.5mm / ボール止めタイプ

電動ドリル用  
インパクトソケットアダプター



- インパクトドライバー等に装着して、各メーカーのインパクト用ソケットが使用できます
- 18Vインパクトドライバー対応
- Oリング・ピン固定式

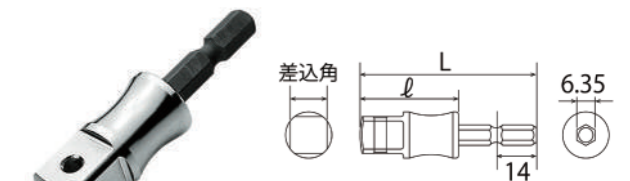

製品番号	JAN	標準価格(¥)	重量(g)	仕様
FNA-3D	4975180221576	1,300	40	差込角:9.5mm(3/8") / Oリング・ピン固定式(貫通式) / l:30mm / L:57mm
FNA-4D	4975180221605	1,400	50	差込角:12.7mm(1/2") / Oリング・ピン固定式(貫通式) / l:34mm / L:61mm

電動ドリル用  
ユニバーサルインパクトソケットアダプター



- 各種インパクトドライバー等に装着してインパクトレンチ用ソケットが使用できます
- 首振り角度30°!狭いコーナーで威力を発揮します
- Oリング・ピン固定式
- EUA-4P(差込角12.7mm)は6角シャンク部が圧入式で軸折れに強度に優れています
- EUA-4Pは18Vインパクトドライバー対応

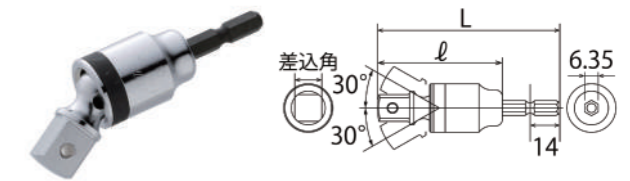

製品番号	JAN	標準価格(¥)	重量(g)	仕様
EUA-3P	4975180222206	4,400	55	差込角:9.5mm(3/8") / Oリング・ピン固定式(貫通式) / l:42mm / L:68mm
EUA-4P	4975180222213	5,850	120	差込角:12.7mm(1/2") / Oリング・ピン固定式(貫通式) / l:59mm / L:85.5mm

電動ドリル用  
マルチビットアダプター



- ドリルドライバーに接続し、六角シャンク類の着脱がワンタッチに
- ロングソケットや軽天ソケット(ESL)に接続しロングアダプターとして使用可能
- メガネ・板ラチェットレンチ類に接続し六角シャンク類が使用可能

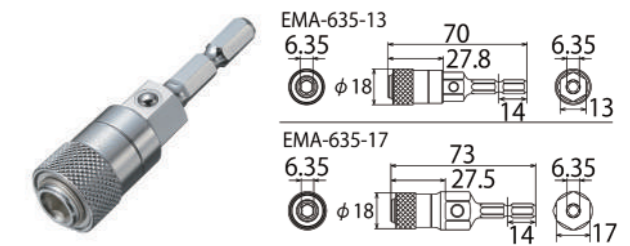

製品番号	JAN	標準価格(¥)	重量(g)	仕様
EMA-635-13	4975180222275	4,100	55	13mmのレンチ類に接続可能 / 全長:70mm
EMA-635-17	4975180220288	4,250	70	17mmのレンチ類に接続可能 / 全長:73mm

電動ドリル用  
エクステンションバー



- 6角シャンク(6.35mm)の先端工具の延長アダプターとして使用できます
- 奥行の深い作業や狭所作業に最適です
- 接続した先端工具に、インパクトの打撃を伝達できる耐久性があります
- 18Vインパクト対応

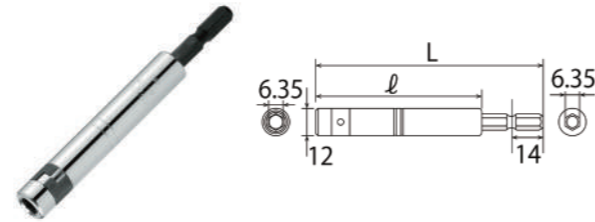

製品番号	JAN	標準価格(¥)	重量(g)	仕様
EEX-100	4975180221957	2,800	65	全長L:100mm / 径:73mm / 18V対応
EEX-150	4975180221964	3,100	110	全長L:150mm / 径:123mm / 18V対応

トルク  
レンチ類

電動ドリル用  
ユニバーサルジョイント



- インパクトドライバーのヘッド部を、障害物から逃がしてのネジ締め作業ができます
- 壁際や狭所等の作業環境に最適です
- 首振り角度30°
- 6角シャンク(6.35mm)ソケット・ドリルの接続用には適していません

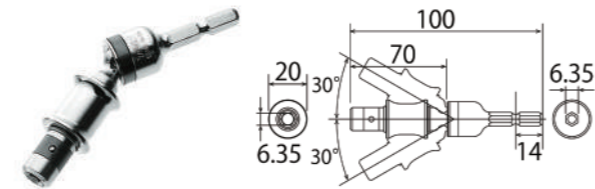

製品番号	JAN	標準価格(¥)	重量(g)	仕様
EUN-635	4975180222336	5,400	90	6角シャンク(6.35mm)用ジョイント / 全長:100mm

電材・管材  
カッター類

電動ドリル用  
ユニバーサルジョイントL型



- インパクトドライバーのヘッド部を、障害物から逃がしてのネジ締め作業ができます
- 壁際や狭所等の作業環境に最適です
- 首振り角度30°
- 6角シャンク(6.35mm)ソケット・ドリルの接続用には適していません

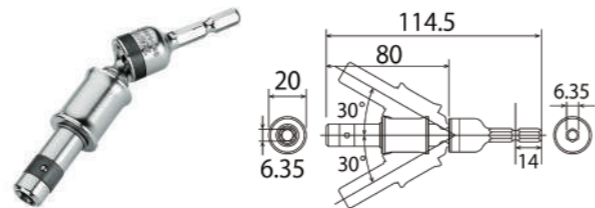

製品番号	JAN	標準価格(¥)	重量(g)	仕様
EUN-635L	4975180222343	5,750	110	6角シャンク(6.35mm)用ジョイント / 全長:114.5mm

インパクト  
レンチ用  
ソケット類

電動ドリル用  
ユニバーサルジョイントスライドロック式



- インパクトドライバーのヘッド部を、障害物から逃がしてのネジ締め作業ができます
- 壁際や狭所等の作業環境に最適です
- スライドロック式で脱着がスムーズ、安全に確実に各種ビット類を固定します
- 首振り角度30°
- 6角シャンク(6.35mm)ソケット・ドリルの接続用には適していません

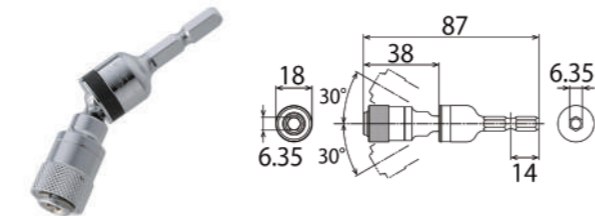

製品番号	JAN	標準価格(¥)	重量(g)	仕様
EUN-635N	4975180222350	5,500	73	6角シャンク(6.35mm)用ジョイント / 全長:87mm

寸法表・  
交換部品等

電動ドリル用  
ヘクスビットセット(ビニールケース付)



- 六角穴付きボルトの着脱に最適です
- 保管に便利なビニールケース付
- ヘクスビット5本とプラスビット1本のセットです



製品番号	JAN	標準価格(¥)	重量(g)	仕様
EHB-6000S	4975180894397	3,750	145	セット内容:ヘクスビットEHB-30・40・50・60・80・ドライバビットφNo.2x65

モンキ  
レンチ類

スパナ・  
メガネ  
レンチ類

ラチェット  
レンチ類

ソケット  
レンチ類

トルク  
レンチ類

電動ドリル用  
ヘクスビットセット(プラスチックケース付)



- ヘクスビットEHB-25・30・40・50・60・80・100・120・140・170
- ドライバビットφNo.2x65
- 六角穴付きボルトの着脱に最適です
- 保管に便利な専用ケース付
- ヘクスビット10本とドライバビット1本のセット



製品番号	JAN	標準価格(¥)	重量(g)	仕様
EHB-10000S	4975180894380	10,200	670	ケース寸法(mm)高さ×幅×奥行:40×195×110

絶縁  
ソケット類

各種  
プライヤ類

ペンチ  
(刃物)類

ミニプライヤ・  
ニッパ類

電材・管材  
カッター類

電動ドリル用  
ヘクスビット



- 六角穴付きボルトの着脱に最適です
- 特殊鋼に完全な熱処理を施してあり、耐久性に優れます
- 18V対応(EHB-100-170)

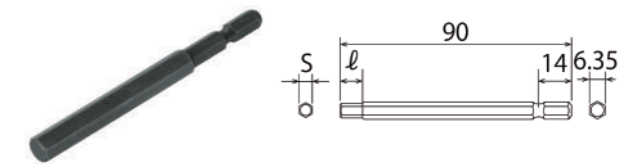

製品番号	JAN	標準価格(¥)	重量(g)	仕様
EHB-25	4975180222831	650	21	対辺寸法S:2.5mm / 全長L:90mm / 径:5mm
EHB-30	4975180222848	650	22	対辺寸法S:3mm / 全長L:90mm / 径:7mm
EHB-40	4975180222855	650	22	対辺寸法S:4mm / 全長L:90mm / 径:8mm
EHB-50	4975180222862	650	23	対辺寸法S:5mm / 全長L:90mm / 径:9mm
EHB-60	4975180222879	650	23	対辺寸法S:6mm / 全長L:90mm / 径:11mm
EHB-80	4975180222886	800	33	対辺寸法S:8mm / 全長L:90mm / 径:-
EHB-100	4975180222893	1,150	63	対辺寸法S:10mm / 全長L:90mm / 径:20mm
EHB-120	4975180222909	1,150	67	対辺寸法S:12mm / 全長L:90mm / 径:-
EHB-140	4975180222916	1,150	90	対辺寸法S:14mm / 全長L:90mm / 径:-
EHB-170	4975180222923	1,200	128	対辺寸法S:17mm / 全長L:90mm / 径:-

ドライバ・  
六角棒  
レンチ類

プーラー・  
クランプ類

その他

電動ドリル用  
先端工具類

インパクト  
レンチ用  
ソケット類

ダイヤモンド  
ホイール類

六角シャンク  
ドリル類

腰袋関連

セーフティ  
コード類

寸法表・  
交換部品等

電動ドリル用  
ボールポイントビット



- インパクトドライバーで、六角穴付きボルトの着脱に最適です
- 最大約20°の角度から廻せる為、角際や狭い場所でも作業ができます
- 小さな穴付きボルトもしっかりキャッチするマグネット付きです
- ネジ頭がみやすい段付き形状(EBP-30・40・50)

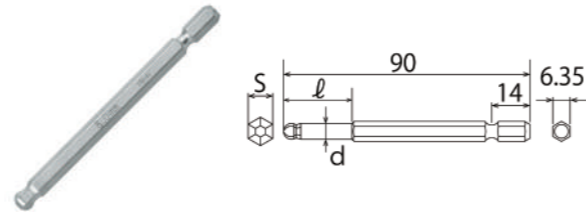

製品番号	JAN	標準価格(¥)	重量(g)	仕様
EBP-30	4975180224897	950	19	対辺寸法S:3mm / L:90mm / ℓ:25mm / d:3.5mm
EBP-40	4975180224903	950	20	対辺寸法S:4mm / L:90mm / ℓ:25mm / d:4.6mm
EBP-50	4975180224910	950	22	対辺寸法S:5mm / L:90mm / ℓ:25mm / d:5.8mm
EBP-60	4975180224927	950	23	対辺寸法S:6mm / L:90mm / ℓ:- / d:-
EBP-80	4975180224934	1,400	32	対辺寸法S:8mm / L:90mm / ℓ:- / d:-
EBP-100	4975180224941	1,850	44	対辺寸法S:10mm / L:90mm / ℓ:- / d:-

電動ドリル用  
四角ビット(マグネット付)



- インパクトドライバーで、四角ビスの締め付けに最適です
- NO.2(四角穴3.0mm)はスチールハウス・輸入住宅ログハウス組立用ビスの締付に
- NO.3(四角穴3.5mm)はALC床・ボード固定用ビスの締付に
- ※1パック2本入
- 18Vインパクトドライバー対応

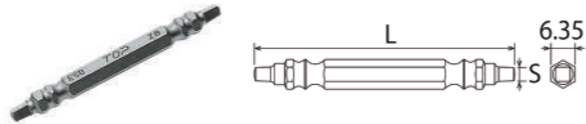

製品番号	JAN	標準価格(¥)	重量(g)	仕様
ESB-3.0P-65	4975180894557	1,500	35	対辺寸法S:3.0mm(1/8") / 全長L:65mm
ESB-3.0P-110	4975180898272	1,650	65	対辺寸法S:3.0mm(1/8") / 全長L:110mm
ESB-3.0P-150	4975180898296	1,850	85	対辺寸法S:3.0mm(1/8") / 全長L:150mm
ESB-3.5P-65	4975180894519	1,500	35	対辺寸法S:3.5mm(9/64") / 全長L:65mm
ESB-3.5P-110	4975180898357	1,650	65	対辺寸法S:3.5mm(9/64") / 全長L:110mm
ESB-3.5P-150	4975180898371	1,850	85	対辺寸法S:3.5mm(9/64") / 全長L:150mm

電動ドリル用  
ドライバビット段付(マグネット付)



- インパクトドライバーで+ビスの着脱に最適です
- ネジ頭が見やすい段付き形状です
- 硬さ:H
- ※1パック2本入
- 18Vインパクトドライバー対応

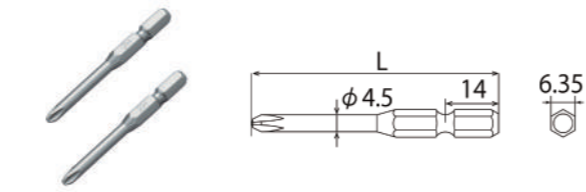

製品番号	JAN	標準価格(¥)	重量(g)	仕様
DD2-65P	4975180894205	650	15	呼び寸法φNO.2 / 全長L:65mm
DD2-100P	4975180894212	850	20	呼び寸法φNO.2 / 全長L:100mm

電動ドリル用  
ドライバビット(マグネット付)



- インパクトドライバーで+ビスの着脱に最適です
- 経済的な両頭タイプ
- 硬さ:H
- ※1パック2本入
- 18Vインパクトドライバー対応

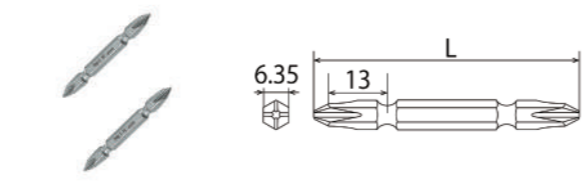

製品番号	JAN	標準価格(¥)	重量(g)	仕様
DB1-65P	4975180894106	600	14	呼び寸法φNO.1 / 全長L:65mm
DB2-45P	4975180894113	550	10	呼び寸法φNO.2 / 全長L:45mm
DB2-65P	4975180894120	600	15	呼び寸法φNO.2 / 全長L:65mm
DB2-110P	4975180894137	750	25	呼び寸法φNO.2 / 全長L:110mm
DB2-150P	4975180894144	1,000	40	呼び寸法φNO.2 / 全長L:150mm

電動ドリル用  
ドライバビット 6本組セット(マグネット付)



- インパクトドライバーで+ビスの着脱に最適です
- 同一サイズ6本組セット
- 6PCSビットホルダー付
- 硬さ:H
- 18Vインパクトドライバー対応



製品番号	JAN	標準価格(¥)	重量(g)	仕様
DB2-4506	4975180894250	1,900	70	呼び寸法φNO.2 / 全長L:45mm
DB2-6506	4975180894267	2,000	100	呼び寸法φNO.2 / 全長L:65mm
DB2-11006	4975180894274	2,450	180	呼び寸法φNO.2 / 全長L:110mm

電動ドリル用  
ドライバビット 10本組セット(マグネット付)



- インパクトドライバーで+ビスの着脱に最適です
- 同一サイズ10本組セット
- 10PCSビットホルダー付
- 硬さ:H
- 18Vインパクトドライバー対応



製品番号	JAN	標準価格(¥)	重量(g)	仕様
DB2-4510	4975180894281	3,000	90	呼び寸法φNO.2 / 全長L:45mm
DB2-6510	4975180894298	3,150	145	呼び寸法φNO.2 / 全長L:65mm
DB2-11010	4975180894304	3,950	160	呼び寸法φNO.2 / 全長L:110mm

電動ドリル用  
ドライバビットセット6本(マグネット付)



- インパクトドライバーで+ビスの着脱に最適です
- 全長45・65・110mmの各2本が入った6本セットです
- 硬さ:H
- 6PCSビットホルダー付
- 18Vインパクトドライバー対応



製品番号	JAN	標準価格(¥)	重量(g)	仕様
DB2-600S	4975180894311	2,100	105	セット内容: φNo.2x45mm(2本)・φNo.2x65mm(2本)・φNo.2x110mm(2本)

電動ドリル用  
ドライバビットセット10本(マグネット付)



- インパクトドライバーで+ビスの着脱に最適です
- 全長45・110mmの各2本と65mmが6本入った10本セットです
- 硬さ:H
- 10PCSビットホルダー付
- 18Vインパクトドライバー対応



製品番号	JAN	標準価格(¥)	重量(g)	仕様
DB2-1000S	4975180894328	3,250	260	セット内容: φNo.2x45mm(2本)・φNo.2x65mm(6本)・φNo.2x110mm(2本)

電動ドリル用  
ドリルチャック

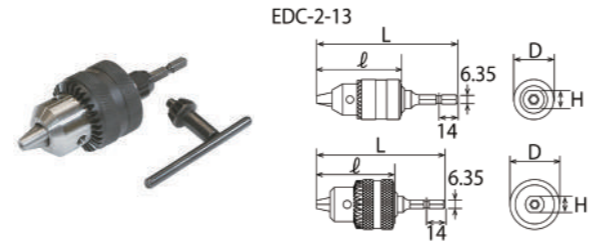

- インパクトドライバー等に装着して、丸軸ドリル等を使用できます
- EDC-2-13は軸折れに強いシャンク圧入式です
- 18Vインパクトドライバー対応(EDC-2-13)

製品番号	JAN	標準価格(¥)	重量(g)	仕様
EDC-0.6-6.5N	4975180896964	4,700	100	ドリル把握径0.6~6.5mm / L:81mm / φ:36mm / D:24mm / H:12mm
EDC-1-10	4975180896995	5,850	280	ドリル把握径1~10mm / L:96mm / φ:49.5mm / D:37.5mm / H:12mm
EDC-2-13	4975180897039	7,100	430	ドリル把握径2~13mm / L:118mm / φ:57mm / D:43.5mm / H:14mm

電動ドリル用  
キーレスドリルチャック

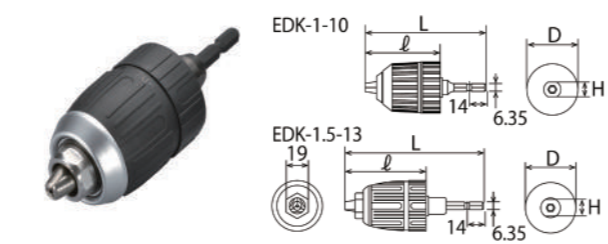

- インパクトドライバー等に装着して、丸軸ドリル等を使用できます
- ハンドルを使わずに手で廻すだけでドリルの着脱が可能です
- 18Vインパクトドライバー対応(EDK-1.5-13)
- EDK-1.5-13は噛み込み解除用ナット付

製品番号	JAN	標準価格(¥)	重量(g)	仕様
EDK-1-10	4975180897008	5,850	220	ドリル把握径1~10mm / L:99mm / φ:42mm / D:42mm / H:12mm
EDK-1.5-13	4975180897015	7,600	290	ドリル把握径1.5~13mm / L:122mm / φ:66mm / D:43mm / H:14mm

ドリルチャック用替えシャンク(ビス付)・ハンドル



- 軸折れ時の交換パーツ(EDC-3SS・3S・4S)
- 専用ハンドル(EDC-6.5HN・1013HN)

製品番号	JAN	標準価格(¥)	重量(g)	仕様
EDC-3SS	4975180936929	2,950	—	適応ドリルチャック:EDC-0.6N-6.5N / ネジサイズ:3/8-24UNF
EDC-3S	4975180936936	2,950	—	適応ドリルチャック:EDC-1-10・EDK-1-10 / ネジサイズ:3/8-24UNF
EDC-4S	4975180936943	3,250	—	適応ドリルチャック:EDC-2-13・EDK-1.5-13 / ネジサイズ:1/2-20UNF
EDC-6.5HN	4975180938107	1,050	—	適応ドリルチャック:EDC-0.6-6.5N
EDC-1013HN	4975180938114	1,150	—	適応ドリルチャック:EDC-1-10・EDC-2-13

携帯用  
ワンタッチ式ビットホルダー3色セット



- どんなビットも携帯できる便利なホルダーです
- 取り付けは差し込むだけのワンタッチ式
- ロック機構で不意な抜け落ちを防止
- 3色セット
- 使用範囲(ホルダー1つにつき):500g以下

製品番号	JAN	標準価格(¥)	重量(g)	仕様
EWB-RBKORN	4975180933881	8,500	110	便利な3色セット / カラー:レッド・ブラック・オレンジ

携帯用  
ワンタッチ式ビットホルダー(リング付)



- どんなビットも携帯できる便利なホルダーです
- 取り付けは差し込むだけのワンタッチ式
- ロック機構で不意な抜け落ちを防止
- 使用範囲(ホルダー1つにつき):500g以下

製品番号	JAN	標準価格(¥)	重量(g)	仕様
EWB-R	4975180933829	2,900	33	リング付 / カラー:レッド
EWB-BK	4975180933836	2,900	33	リング付 / カラー:ブラック
EWB-OR	4975180933843	2,900	33	リング付 / カラー:オレンジ

携帯用  
ワンタッチ式ソケットホルダー3色セット



- 6角シャンク(6.35mm)のソケットなどが携帯できる便利なホルダーです
- 取り付けは差し込むだけのワンタッチ式
- ロック機構で不意な抜け落ちを防止
- 3色セット
- 使用範囲(ホルダー1つにつき):500g以下
- ※スリムタイプ・トーションタイプ・四角タイプのビットにはご使用になれません

製品番号	JAN	標準価格(¥)	重量(g)	仕様
EWH-MBVGMM	4975180933874	8,100	95	便利な3色セット / カラー:マリンブルー・バイオレット・ガンメタリック

携帯用  
ワンタッチ式ソケットホルダー(リング付)



- 6角シャンク(6.35mm)のソケットなどが携帯できる便利なホルダーです
- 取り付けは差し込むだけのワンタッチ式
- ロック機構で不意な抜け落ちを防止
- リング付
- 使用範囲:500g以下
- スリムタイプ・トーションタイプ・四角タイプのビットにはご使用になれません

製品番号	JAN	標準価格(¥)	重量(g)	仕様
EWH-MB	4975180933799	2,750	28	リング付 / カラー:マリンブルー
EWH-V	4975180933805	2,750	28	リング付 / カラー:バイオレット
EWH-GM	4975180933812	2,750	28	リング付 / カラー:ガンメタリック

携帯用  
ワンタッチ式ソケットホルダー(ナスカン付)



- 6角シャンク(6.35mm)のソケットなどが携帯できる便利なホルダーです
- 取り付けは差し込むだけのワンタッチ式
- ロック機構で不意な抜け落ちを防止
- ナスカン付
- 使用範囲:500g以下
- スリムタイプ・トーションタイプ・四角タイプのビットにはご使用になれません

製品番号	JAN	標準価格(¥)	重量(g)	仕様
EWH-MBN	4975180933713	3,000	40	ナスカン付 / カラー:マリンブルー
EWH-VN	4975180933720	3,000	40	ナスカン付 / カラー:バイオレット
EWH-GMM	4975180933737	3,000	40	ナスカン付 / カラー:ガンメタリック

モンキ  
レンチ類

スパナ・  
メガネ  
レンチ類

ラチェット  
レンチ類

ソケット  
レンチ類

トルク  
レンチ類

絶縁  
ソケット類

各種  
プライヤ類

ペンチ  
(刃物)類

ミニプライヤ  
ニッパ類

電材・管材  
カッター類

ドライバー・  
六角棒  
レンチ類

プーラー・  
クランプ類

その他

電動ドリル用  
先端工具類

インパクト  
レンチ用  
ソケット類

ダイヤモンド  
ホイール類

六角シャンク  
ドリル類

腰袋関連

セーフティ  
コード類

寸法表・  
交換部品等

携帯用ソケットホルダー3色セット



丸穴だから「さっと出し入れ」自由自在



- 6角シャンク(6.35mm)のソケットなどが携帯できる便利なホルダーです
- スライド部を引き上げないと抜けない安全設計です
- 使用範囲:500g以下

製品番号	JAN	標準価格(¥)	重量(g)	仕様
ESH-BRBKN	4975180934598	4,500	80	便利な3色セット/カラー:ブルー・レッド・ブラック
ESH-BKGWN	4975180934918	4,500	80	便利な3色セット/カラー:ブラック・グリーン・ホワイト

絶縁  
ソケット類

各種  
プライヤ類

ペンチ  
(刃物)類

ミニプライヤ  
ニッパ類

電材・管材  
カッター類

ドライバー・  
六角棒  
レンチ類

プーラー・  
クランプ類

その他

電動ドリル用  
先端工具類

インパクト  
レンチ用  
ソケット類

ダイヤモンド  
ホイール類

六角シャンク  
ドリル類

腰袋関連

セーフティ  
コード類

寸法表・  
交換部品等

携帯用ソケットホルダー(リング付)



- 6角シャンク(6.35mm)のソケットなどが携帯できる便利なホルダーです
- スライド部を引き上げないと抜けない安全設計です
- リング付
- 使用範囲:500g以下

製品番号	JAN	標準価格(¥)	重量(g)	仕様
ESH-B	4975180931900	1,500	20	リング付/カラー:ブルー
ESH-R	4975180934086	1,500	20	リング付/カラー:レッド
ESH-BK	4975180934093	1,500	20	リング付/カラー:ブラック
ESH-G	4975180934109	1,500	20	リング付/カラー:グリーン
ESH-W	4975180934116	1,500	20	リング付/カラー:ホワイト

ドライバー・  
六角棒  
レンチ類

プーラー・  
クランプ類

その他

電動ドリル用  
先端工具類

インパクト  
レンチ用  
ソケット類

ダイヤモンド  
ホイール類

六角シャンク  
ドリル類

腰袋関連

セーフティ  
コード類

寸法表・  
交換部品等

携帯用ソケットホルダー(ナスカン付)



- 6角シャンク(6.35mm)のソケットなどが携帯できる便利なホルダーです
- スライド部を引き上げないと抜けない安全設計です
- ナスカン付
- 使用範囲:500g以下

製品番号	JAN	標準価格(¥)	重量(g)	仕様
ESH-BN	4975180931955	1,750	33	ナスカン付/カラー:ブルー
ESH-RN	4975180934161	1,750	33	ナスカン付/カラー:レッド
ESH-BKN	4975180934178	1,750	33	ナスカン付/カラー:ブラック
ESH-GN	4975180934185	1,750	33	ナスカン付/カラー:グリーン
ESH-WN	4975180934192	1,750	33	ナスカン付/カラー:ホワイト

ダイヤモンド  
ホイール類

六角シャンク  
ドリル類

腰袋関連

セーフティ  
コード類

寸法表・  
交換部品等

アルミキーアダプターセット



- 先端工具以外の小物を付けるのに便利なアダプターとソケットホルダーのセットです
- 使用範囲:500g以下

製品番号	JAN	標準価格(¥)	重量(g)	仕様
ESH-BNA	4975180933980	2,500	38	セット内容:ソケットホルダーESH-BN・アルミキーアダプターESH-AB/カラー:ブルー
ESH-RNA	4975180933997	2,500	38	セット内容:ソケットホルダーESH-RN・アルミキーアダプターESH-AR/カラー:レッド
ESH-BKNA	4975180934000	2,500	38	セット内容:ソケットホルダーESH-BKN・アルミキーアダプターESH-ABK/カラー:ブラック

ESH用アルミキーアダプター



- ソケットホルダーに装着してご使用いただけます
- アルミ製で軽量、コンパクト設計です
- 小物をソケットホルダーに収納できる様に作るアダプターです
- 使用範囲:500g以下

製品番号	JAN	標準価格(¥)	重量(g)	仕様
ESH-AB	4975180933959	850	5	トップソケットホルダーシリーズ専用/カラー:ブルー
ESH-AR	4975180933966	850	5	トップソケットホルダーシリーズ専用/カラー:レッド
ESH-ABK	4975180933973	850	5	トップソケットホルダーシリーズ専用/カラー:ブラック

ESH用キーアダプター

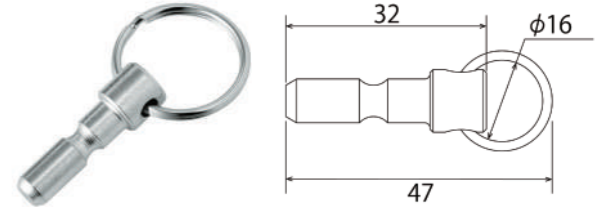

- ソケットホルダーに装着してご使用いただけます
- 各種トップのソケットホルダーに装着して使用します
- 小物をソケットホルダーに収納できる様に作るアダプターです

製品番号	JAN	標準価格(¥)	重量(g)	仕様
ESH-A	4975180933942	500	15	トップソケットホルダーシリーズ専用

先端工具用ホルダー

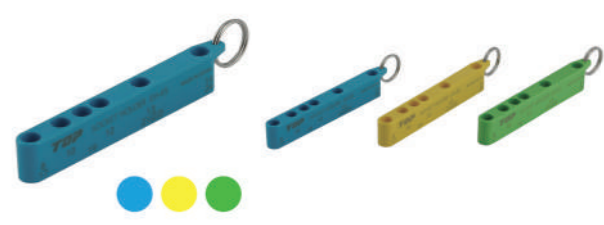

- 6角シャンク(6.35mm)先端工具をきれいに収納できます
- 選べる3色

製品番号	JAN	標準価格(¥)	重量(g)	仕様
EH-45B	4975180931849	550	15	6.35mmの六角軸ソケットを収納可能/全長:107mm/カラー:ブルー
EH-45Y	4975180931856	550	15	6.35mmの六角軸ソケットを収納可能/全長:107mm/カラー:イエロー
EH-45G	4975180931863	550	15	6.35mmの六角軸ソケットを収納可能/全長:107mm/カラー:グリーン

ハンマードリル用SDSプラスシャンクアダプター

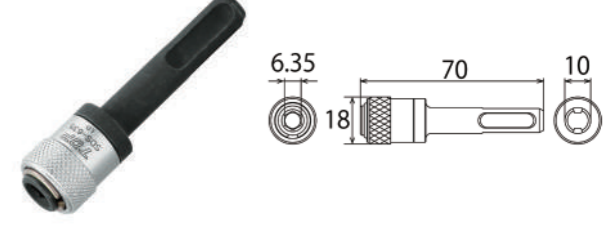

- ハンマードリル等に装着して、六角シャンク(6.35mm)の製品が使用可能
- SDSドリルで六角シャンクの先端工具が使用できます
- スライドロック式で簡単着脱
- ハンマードリルは必ず回転モードでご使用ください

製品番号	JAN	標準価格(¥)	重量(g)	仕様
SDS-635	4975180896735	3,500	55	シャンク部SDSプラス→六角軸(6.35mm)/全長L:70mm

ハンマードリル用SDSプラスソケットアダプター



- ハンマードリル等に装着して、差込角12.7mmのソケットが使用可能
- ケミカルアンカー施工に最適です

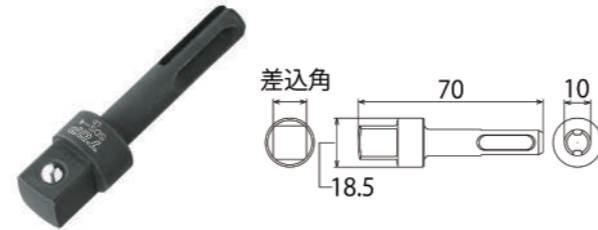

製品番号	JAN	標準価格(¥)	重量(g)	仕様
SDS-4	4975180896742	3,000	62	シャンク部SDSプラス→差込角12.7mm(1/2")/全長L:70mm

ハンマードリル用SDSプラスインパクトアダプター



- ハンマードリル等に装着して、差込角12.7mmのインパクトレンチ用ソケットが使用可能
- ケミカルアンカー施工に最適です
- Oリング・ピンで固定する穴あけ仕様です

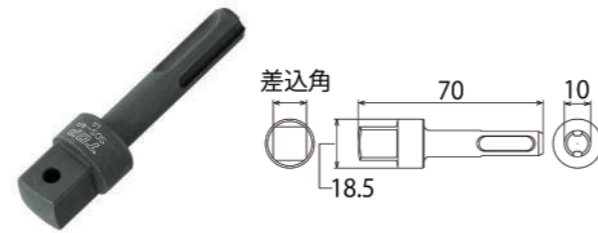

製品番号	JAN	標準価格(¥)	重量(g)	仕様
SDS-4P	4975180896759	2,900	62	シャンク部SDSプラス→差込角12.7mm(1/2")/全長L:70mm

インパクトレンチ用ソケット (差込角9.5mm)



- 各種ボルト・ナットの着脱作業に
- 差込角9.5mm(3/8")のインパクト用ソケット
- 6角サーフェイスソケット
- Oリング・ピン付

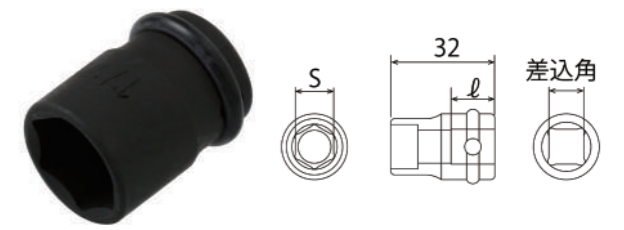

製品番号	JAN	標準価格(¥)	重量(g)	仕様
PT-306	4975180720016	1,400	40	差込角:9.5mm(3/8")/対辺寸法S:6mm/全長L:32mm/φ:11.5mm
PT-307	4975180720054	1,400	40	差込角:9.5mm(3/8")/対辺寸法S:7mm/全長L:32mm/φ:11.5mm
PT-308	4975180720108	1,450	40	差込角:9.5mm(3/8")/対辺寸法S:8mm/全長L:32mm/φ:11.5mm
PT-309	4975180720146	1,450	40	差込角:9.5mm(3/8")/対辺寸法S:9mm/全長L:32mm/φ:11.5mm
PT-310	4975180720184	1,450	40	差込角:9.5mm(3/8")/対辺寸法S:10mm/全長L:32mm/φ:11.5mm
PT-311	4975180720283	1,450	41	差込角:9.5mm(3/8")/対辺寸法S:11mm/全長L:32mm/φ:11.5mm
PT-312	4975180720320	1,450	43	差込角:9.5mm(3/8")/対辺寸法S:12mm/全長L:32mm/φ:11.5mm
PT-313	4975180720368	1,450	56	差込角:9.5mm(3/8")/対辺寸法S:13mm/全長L:32mm/φ:11.5mm
PT-314	4975180720405	1,450	56	差込角:9.5mm(3/8")/対辺寸法S:14mm/全長L:32mm/φ:11.5mm
PT-315	4975180720443	1,700	56	差込角:9.5mm(3/8")/対辺寸法S:15mm/全長L:32mm/φ:11.5mm
PT-316	4975180720481	1,700	57	差込角:9.5mm(3/8")/対辺寸法S:16mm/全長L:32mm/φ:11.5mm
PT-317	4975180720528	1,700	60	差込角:9.5mm(3/8")/対辺寸法S:17mm/全長L:32mm/φ:11.5mm
PT-319	4975180720566	1,750	67	差込角:9.5mm(3/8")/対辺寸法S:19mm/全長L:32mm/φ:11.5mm
PT-321	4975180720603	1,900	71	差込角:9.5mm(3/8")/対辺寸法S:21mm/全長L:32mm/φ:11.5mm
PT-322	4975180720641	1,950	72	差込角:9.5mm(3/8")/対辺寸法S:22mm/全長L:32mm/φ:11.5mm
PT-323	4975180720795	2,100	75	差込角:9.5mm(3/8")/対辺寸法S:23mm/全長L:32mm/φ:11.5mm

インパクトレンチ用ソケットセット (差込角12.7mm)



- 各種ボルト・ナットの着脱作業に
- ケース付きのインパクトレンチ用ソケットセットです
- インパクトソケットPT-417・419・421・422・424・426・427・430・432・436
- ユニバーサルジョイントPUN-4
- エクステンションバーPX-4075



製品番号	JAN	標準価格(¥)	重量(g)	仕様
PT-1736XUS	4975180729880	40,750	2500	12点セット/差込角12.7mm(1/2")/6角サーフェイスソケット

インパクトレンチ用ソケット・ワンタッチアダプターセット (差込角12.7mm)



- 各種ボルト・ナットの着脱作業に
- ケース付きのインパクトレンチ用ソケットセットです
- インパクトソケットPT-417・419・421・422・424・426・427・430・432・436
- ユニバーサルワンタッチアダプターEPA-4U
- ワンタッチアダプターEPA-4



製品番号	JAN	標準価格(¥)	重量(g)	仕様
PT-1736PUS	4975180729897	45,250	2510	12点セット/差込角12.7mm(1/2")/6角サーフェイスソケット

インパクトレンチ用ソケット(差込角12.7mm)

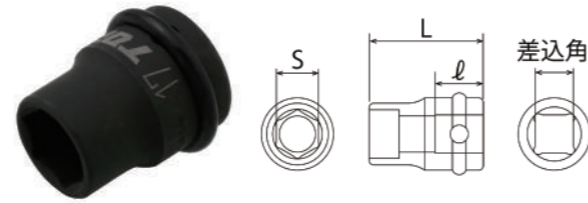

- 各種ボルト・ナットの着脱作業に
●差込角12.7mm(1/2")のインパクト用ソケット
●6角サーフェイスソケット
●Oリング・ピン付

Table with 5 columns: 製品番号, JAN, 標準価格(¥), 重量(g), 仕様. Lists various socket models and their specifications.

インパクトレンチ用ソケット(差込角19.0mm)



- 各種ボルト・ナットの着脱作業に
●差込角19.0mm(3/4")のインパクト用ソケット
●6角サーフェイスソケット
●Oリング・ピン付

Table with 5 columns: 製品番号, JAN, 標準価格(¥), 重量(g), 仕様. Lists various socket models and their specifications.

インパクトレンチ用ソケット(差込角25.4mm)

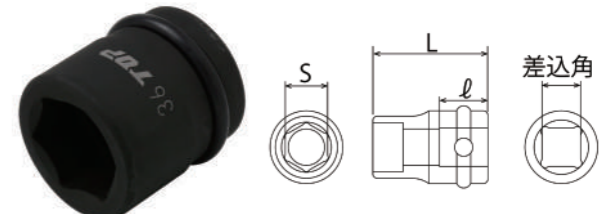

- 各種ボルト・ナットの着脱作業に
●差込角25.4mm(1")のインパクト用ソケット
●6角サーフェイスソケット
●Oリング・ピン付

Table with 5 columns: 製品番号, JAN, 標準価格(¥), 重量(g), 仕様. Lists various socket models and their specifications.

インパクトレンチ用ディープソケット(差込角9.5mm)

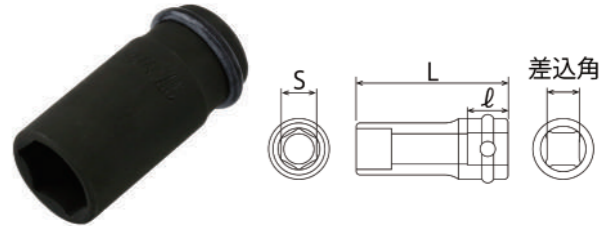

- 全長が長いので奥深い場所、ボルトが突き出たナットを廻すのに最適です
●差込角9.5mm(3/8")用インパクトレンチソケット
●6角サーフェイスソケット
●Oリング・ピン付

Table with 5 columns: 製品番号, JAN, 標準価格(¥), 重量(g), 仕様. Lists various socket models and their specifications.

インパクトレンチ用  
ディープソケット(差込角12.7mm)

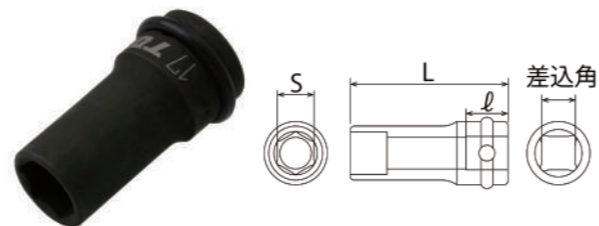

- 全長が長いので奥深い場所、ボルトが突き出たナットを廻すのに最適です
- 差込角12.7mm(1/2")
- 6角サーフェイスソケット
- Oリング・ピン付

製品番号	JAN	標準価格(¥)	重量(g)	仕様
PT-408L	4975180736017	2,150	72	差込角:12.7mm(1/2") / 対辺寸法S:8mm / 全長L:60mm / ℓ:16mm
PT-409L	4975180736055	2,150	79	差込角:12.7mm(1/2") / 対辺寸法S:9mm / 全長L:60mm / ℓ:16mm
PT-410L	4975180736109	2,150	79	差込角:12.7mm(1/2") / 対辺寸法S:10mm / 全長L:60mm / ℓ:16mm
PT-411L	4975180736154	2,150	82	差込角:12.7mm(1/2") / 対辺寸法S:11mm / 全長L:60mm / ℓ:16mm
PT-412L	4975180736284	2,150	88	差込角:12.7mm(1/2") / 対辺寸法S:12mm / 全長L:60mm / ℓ:16mm
PT-413L	4975180736321	2,150	92	差込角:12.7mm(1/2") / 対辺寸法S:13mm / 全長L:60mm / ℓ:16mm
PT-414L	4975180736369	2,150	97	差込角:12.7mm(1/2") / 対辺寸法S:14mm / 全長L:60mm / ℓ:16mm
PT-417L	4975180736406	2,150	142	差込角:12.7mm(1/2") / 対辺寸法S:17mm / 全長L:60mm / ℓ:16mm
PT-419L	4975180736444	2,350	151	差込角:12.7mm(1/2") / 対辺寸法S:19mm / 全長L:60mm / ℓ:16mm
PT-421L	4975180736482	2,350	170	差込角:12.7mm(1/2") / 対辺寸法S:21mm / 全長L:60mm / ℓ:16mm
PT-422L	4975180736529	2,550	187	差込角:12.7mm(1/2") / 対辺寸法S:22mm / 全長L:65mm / ℓ:16mm
PT-423L	4975180736567	2,550	192	差込角:12.7mm(1/2") / 対辺寸法S:23mm / 全長L:65mm / ℓ:16mm
PT-424L	4975180736604	2,600	202	差込角:12.7mm(1/2") / 対辺寸法S:24mm / 全長L:65mm / ℓ:16mm
PT-426L	4975180736642	3,400	218	差込角:12.7mm(1/2") / 対辺寸法S:26mm / 全長L:65mm / ℓ:16mm
PT-427L	4975180736703	3,550	231	差込角:12.7mm(1/2") / 対辺寸法S:27mm / 全長L:65mm / ℓ:16mm

インパクトレンチ用  
ディープソケット(差込角19.0mm)

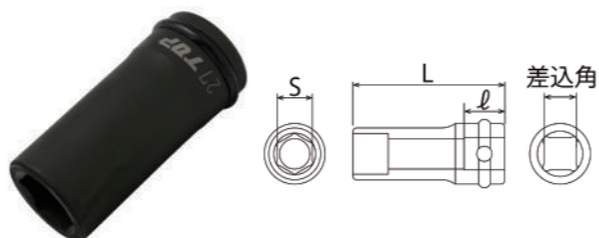

- 全長が長いので奥深い場所、ボルトが突き出たナットを廻すのに最適です
- 差込角19.0mm(3/4")
- 6角サーフェイスソケット
- Oリング・ピン付

製品番号	JAN	標準価格(¥)	重量(g)	仕様
PT-619L	4975180725837	4,800	655	差込角:19.0mm(3/4") / 対辺寸法S:19mm / 全長L:100mm / ℓ:24mm
PT-621L	4975180725875	4,800	700	差込角:19.0mm(3/4") / 対辺寸法S:21mm / 全長L:100mm / ℓ:24mm
PT-622L	4975180725912	4,800	700	差込角:19.0mm(3/4") / 対辺寸法S:22mm / 全長L:100mm / ℓ:24mm
PT-623L	4975180725950	4,800	720	差込角:19.0mm(3/4") / 対辺寸法S:23mm / 全長L:100mm / ℓ:24mm
PT-624L	4975180725998	4,800	705	差込角:19.0mm(3/4") / 対辺寸法S:24mm / 全長L:100mm / ℓ:24mm
PT-626L	4975180726056	5,100	760	差込角:19.0mm(3/4") / 対辺寸法S:26mm / 全長L:100mm / ℓ:24mm
PT-627L	4975180726094	5,450	765	差込角:19.0mm(3/4") / 対辺寸法S:27mm / 全長L:100mm / ℓ:24mm
PT-629L	4975180726131	5,950	835	差込角:19.0mm(3/4") / 対辺寸法S:29mm / 全長L:100mm / ℓ:24mm
PT-630L	4975180726179	6,450	840	差込角:19.0mm(3/4") / 対辺寸法S:30mm / 全長L:100mm / ℓ:24mm
PT-632L	4975180726216	6,750	875	差込角:19.0mm(3/4") / 対辺寸法S:32mm / 全長L:100mm / ℓ:24mm
PT-635L	4975180726254	7,100	980	差込角:19.0mm(3/4") / 対辺寸法S:35mm / 全長L:100mm / ℓ:24mm
PT-636L	4975180726308	7,300	960	差込角:19.0mm(3/4") / 対辺寸法S:36mm / 全長L:100mm / ℓ:24mm
PT-638L	4975180726346	8,000	990	差込角:19.0mm(3/4") / 対辺寸法S:38mm / 全長L:100mm / ℓ:24mm
PT-641L	4975180726384	9,600	1112	差込角:19.0mm(3/4") / 対辺寸法S:41mm / 全長L:100mm / ℓ:24mm
PT-646L	4975180726483	11,800	1305	差込角:19.0mm(3/4") / 対辺寸法S:46mm / 全長L:100mm / ℓ:24mm
PT-650L	4975180726520	16,950	1485	差込角:19.0mm(3/4") / 対辺寸法S:50mm / 全長L:100mm / ℓ:24mm
PT-655L	4975180726537	18,300	1650	差込角:19.0mm(3/4") / 対辺寸法S:55mm / 全長L:100mm / ℓ:24mm

インパクトレンチ用  
ディープソケット(差込角25.4mm)

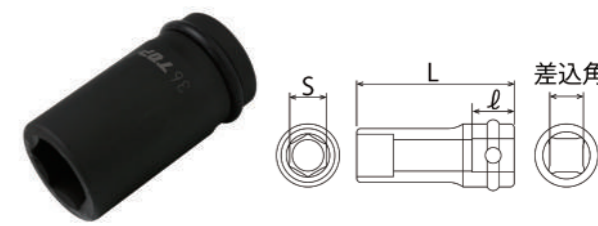

- 全長が長いので奥深い場所、ボルトが突き出たナットを廻すのに最適です
- 差込角25.4mm(1")
- 6角サーフェイスソケット
- Oリング・ピン付

製品番号	JAN	標準価格(¥)	重量(g)	仕様
PT-822L	4975180728500	9,300	1010	差込角:25.4mm(1") / 対辺寸法S:22mm / 全長L:108mm / ℓ:29mm
PT-823L	4975180728548	9,300	1063	差込角:25.4mm(1") / 対辺寸法S:23mm / 全長L:108mm / ℓ:29mm
PT-824L	4975180728586	9,300	1060	差込角:25.4mm(1") / 対辺寸法S:24mm / 全長L:108mm / ℓ:29mm
PT-826L	4975180728692	9,600	1133	差込角:25.4mm(1") / 対辺寸法S:26mm / 全長L:108mm / ℓ:29mm
PT-827L	4975180728739	9,600	1125	差込角:25.4mm(1") / 対辺寸法S:27mm / 全長L:108mm / ℓ:29mm
PT-829L	4975180728777	9,600	1120	差込角:25.4mm(1") / 対辺寸法S:29mm / 全長L:108mm / ℓ:29mm
PT-830L	4975180728814	9,600	1179	差込角:25.4mm(1") / 対辺寸法S:30mm / 全長L:108mm / ℓ:29mm
PT-832L	4975180728852	9,600	1200	差込角:25.4mm(1") / 対辺寸法S:32mm / 全長L:108mm / ℓ:29mm
PT-835L	4975180728890	9,750	1300	差込角:25.4mm(1") / 対辺寸法S:35mm / 全長L:108mm / ℓ:29mm
PT-836L	4975180728937	9,750	1280	差込角:25.4mm(1") / 対辺寸法S:36mm / 全長L:108mm / ℓ:29mm
PT-838L	4975180728975	11,350	1430	差込角:25.4mm(1") / 対辺寸法S:38mm / 全長L:108mm / ℓ:29mm
PT-841L	4975180729071	11,350	1450	差込角:25.4mm(1") / 対辺寸法S:41mm / 全長L:108mm / ℓ:29mm
PT-846L	4975180729118	14,900	1680	差込角:25.4mm(1") / 対辺寸法S:46mm / 全長L:108mm / ℓ:29mm
PT-850L	4975180729156	19,000	1650	差込角:25.4mm(1") / 対辺寸法S:50mm / 全長L:108mm / ℓ:29mm
PT-855L	4975180729194	20,600	1855	差込角:25.4mm(1") / 対辺寸法S:55mm / 全長L:108mm / ℓ:29mm
PT-860L	4975180729231	27,000	2470	差込角:25.4mm(1") / 対辺寸法S:60mm / 全長L:108mm / ℓ:29mm
PT-865L	4975180729248	29,400	2660	差込角:25.4mm(1") / 対辺寸法S:65mm / 全長L:108mm / ℓ:29mm

インパクトレンチ用  
超ロングソケットセット(差込角12.7mm)



- PT-417SL・419SL・421SL・422SL・424SL・426SL・427SL・430SL・432SL・436SL
- ケース付きの超ロングインパクトレンチ用ソケットセットです
- 差込角12.7mm(1/2")
- 6角サーフェイスソケット

製品番号	JAN	標準価格(¥)	重量(g)	仕様
PT-1736SLS	4975180729910	48,000	3700	ケース寸法(mm)高さ×幅×奥行:55×330×160

インパクトレンチ用 超ロングソケット・  
ワンタッチアダプターセット(差込角12.7mm)



- PT-417SL・419SL・421SL・424SL・426SL・427SL・430SL・432SL・436SL
- ワンタッチアダプターEPA-4
- ケース付きの超ロングインパクトレンチ用ソケットセットです
- 差込角12.7mm(1/2")
- 6角サーフェイスソケット

製品番号	JAN	標準価格(¥)	重量(g)	仕様
PT-1736SLPS	4975180729927	52,000	3585	ケース寸法(mm)高さ×幅×奥行:55×330×160

インパクトレンチ用  
超ロングソケット(差込角12.7mm)

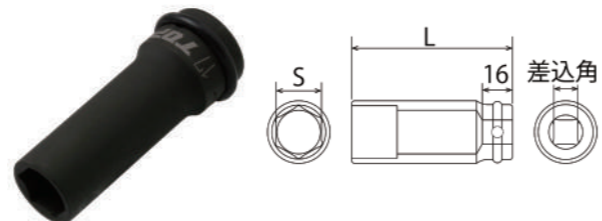

- 用途特長
- 障害のある狭い場所やボルトが突き出た場所に最適な超ロングタイプ
  - 差込角12.7mm(1/2")
  - 6角サーフェイスソケット
  - Oリング・ピン付

製品番号	JAN	標準価格(¥)	重量(g)	仕様
PT-410SL	4975180736796	2,700	140	差込角:12.7mm(1/2") / 対辺寸法S:10mm / 全長L:80mm
PT-412SL	4975180736833	2,800	162	差込角:12.7mm(1/2") / 対辺寸法S:12mm / 全長L:80mm
PT-413SL	4975180736871	2,800	162	差込角:12.7mm(1/2") / 対辺寸法S:13mm / 全長L:80mm
PT-414SL	4975180736918	2,800	174	差込角:12.7mm(1/2") / 対辺寸法S:14mm / 全長L:80mm
PT-417SL	4975180736956	2,800	232	差込角:12.7mm(1/2") / 対辺寸法S:17mm / 全長L:80mm
PT-419SL	4975180736994	2,950	259	差込角:12.7mm(1/2") / 対辺寸法S:19mm / 全長L:80mm
PT-421SL	4975180737038	3,200	265	差込角:12.7mm(1/2") / 対辺寸法S:21mm / 全長L:80mm
PT-422SL	4975180737090	3,250	290	差込角:12.7mm(1/2") / 対辺寸法S:22mm / 全長L:85mm
PT-423SL	4975180737137	3,700	300	差込角:12.7mm(1/2") / 対辺寸法S:23mm / 全長L:85mm
PT-424SL	4975180737175	3,400	329	差込角:12.7mm(1/2") / 対辺寸法S:24mm / 全長L:85mm
PT-426SL	4975180737212	3,700	350	差込角:12.7mm(1/2") / 対辺寸法S:26mm / 全長L:85mm
PT-427SL	4975180737250	4,450	385	差込角:12.7mm(1/2") / 対辺寸法S:27mm / 全長L:85mm
PT-430SL	4975180737298	5,500	457	差込角:12.7mm(1/2") / 対辺寸法S:30mm / 全長L:85mm
PT-432SL	4975180737335	6,250	542	差込角:12.7mm(1/2") / 対辺寸法S:32mm / 全長L:85mm
PT-436SL	4975180737359	7,100	635	差込角:12.7mm(1/2") / 対辺寸法S:36mm / 全長L:85mm

建築用  
ロングインパクトソケット

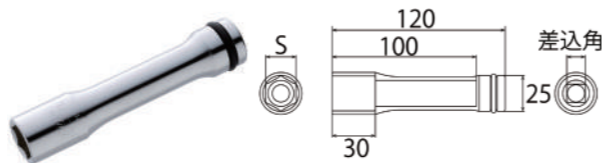

- 用途特長
- 全長120mmのロングタイプで奥行きは100mmです
  - ボルトが長く突き出ても作業できます
  - 差込角12.7mm(1/2")
  - 6角サーフェイスソケット
  - Oリング・ピン付

製品番号	JAN	標準価格(¥)	重量(g)	仕様
EPD-17L	4975180220479	3,850	180	差込角:12.7mm(1/2") / 対辺寸法S:17mm / 全長L:120mm / 奥行:100mm
EPD-19L	4975180220486	4,000	200	差込角:12.7mm(1/2") / 対辺寸法S:19mm / 全長L:120mm / 奥行:100mm
EPD-21L	4975180220493	4,200	215	差込角:12.7mm(1/2") / 対辺寸法S:21mm / 全長L:120mm / 奥行:100mm
EPD-24L	4975180220509	4,500	250	差込角:12.7mm(1/2") / 対辺寸法S:24mm / 全長L:120mm / 奥行:100mm

インパクトレンチ用  
ユニバーサルソケットセット(差込角12.7mm)



- 用途特長
- 首振り角度30°で壁際や狭所等の作業に最適です
  - 軽量・コンパクト! 連結しないのでガタつきがありません
  - 差込角12.7mm(1/2")
  - 保管に便利なケース付きセット
  - 6角サーフェイスソケット

製品番号	JAN	標準価格(¥)	重量(g)	仕様
PUS-1724S	4975180738806	42,250	2210	セット内容:PUS-417・419・421・422・424
PUS-2632S	4975180738813	38,000	2310	セット内容:PUS-426・427・430・432

インパクトレンチ用  
ユニバーサルソケット(差込角12.7mm)

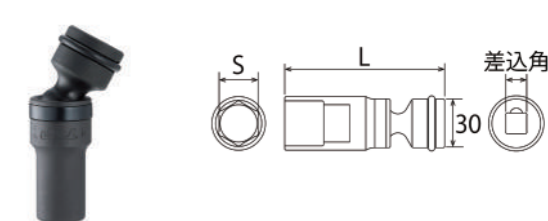

- 用途特長
- 首振り角度30°で壁際や狭所等の作業に最適です
  - 軽量・コンパクト! 連結しないのでガタつきがありません
  - 6角サーフェイスソケット
  - Oリング・ピン付

製品番号	JAN	標準価格(¥)	重量(g)	仕様
PUS-417	4975180738608	7,150	275	差込角:12.7mm(1/2") / 対辺寸法S:17mm / L:93.5mm / 奥行:35mm
PUS-419	4975180738622	7,300	285	差込角:12.7mm(1/2") / 対辺寸法S:19mm / L:93.5mm / 奥行:35mm
PUS-421	4975180738639	7,400	295	差込角:12.7mm(1/2") / 対辺寸法S:21mm / L:93.5mm / 奥行:35mm
PUS-422	4975180738646	7,450	320	差込角:12.7mm(1/2") / 対辺寸法S:22mm / L:98.5mm / 奥行:40mm
PUS-424	4975180738660	7,500	340	差込角:12.7mm(1/2") / 対辺寸法S:24mm / L:98.5mm / 奥行:40mm
PUS-426	4975180738677	7,850	365	差込角:12.7mm(1/2") / 対辺寸法S:26mm / L:98.5mm / 奥行:40mm
PUS-427	4975180738684	7,950	380	差込角:12.7mm(1/2") / 対辺寸法S:27mm / L:98.5mm / 奥行:40mm
PUS-430	4975180738707	8,250	420	差込角:12.7mm(1/2") / 対辺寸法S:30mm / L:98.5mm / 奥行:40mm
PUS-432	4975180738714	8,500	450	差込角:12.7mm(1/2") / 対辺寸法S:32mm / L:98.5mm / 奥行:40mm

インパクトレンチ用  
ユニバーサルソケット(差込角19.0mm)

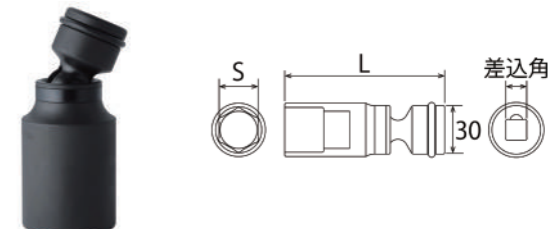

- 用途特長
- 首振り角度30°で壁際や狭所等の作業に最適です
  - 軽量・コンパクト! 連結しないのでガタつきがありません
  - 6角サーフェイスソケット
  - Oリング・ピン付

製品番号	JAN	標準価格(¥)	重量(g)	仕様
PUS-624	4975180739032	15,250	1000	差込角:19.0mm(3/4") / 対辺寸法S:24mm / L:146.8mm / 奥行:63mm
PUS-627	4975180739056	15,600	1045	差込角:19.0mm(3/4") / 対辺寸法S:27mm / L:146.8mm / 奥行:63mm
PUS-630	4975180739070	16,050	1090	差込角:19.0mm(3/4") / 対辺寸法S:30mm / L:146.8mm / 奥行:63mm
PUS-632	4975180739087	16,350	1145	差込角:19.0mm(3/4") / 対辺寸法S:32mm / L:146.8mm / 奥行:63mm
PUS-636	4975180739100	17,250	1290	差込角:19.0mm(3/4") / 対辺寸法S:36mm / L:146.8mm / 奥行:61mm
PUS-641	4975180739124	18,450	1445	差込角:19.0mm(3/4") / 対辺寸法S:41mm / L:146.8mm / 奥行:60mm
PUS-646	4975180739131	20,100	1650	差込角:19.0mm(3/4") / 対辺寸法S:46mm / L:146.8mm / 奥行:58mm

インパクトレンチ用  
本管ユニバーサルソケット

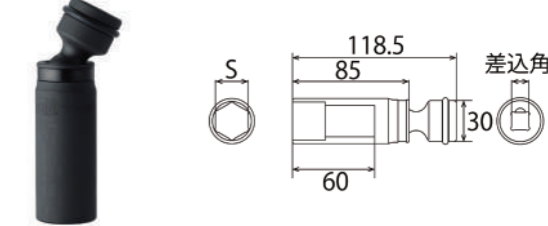

- 用途特長
- 本管のフランジの締付に最適な奥行60mm
  - 首振り角度30°で壁際や狭所等の作業に最適です
  - 軽量・コンパクト! 連結しないのでガタつきがありません
  - 差込角12.7mm(1/2")
  - 6角サーフェイスソケット
  - Oリング・ピン付

製品番号	JAN	標準価格(¥)	重量(g)	仕様
PUS-424L	4975180739384	8,750	410	差込角:12.7mm(1/2") / 対辺寸法S:24mm / 全長L:118.5 / 奥行:60mm
PUS-430L	4975180739391	10,050	530	差込角:12.7mm(1/2") / 対辺寸法S:30mm / 全長L:118.5 / 奥行:60mm

インパクトレンチ用  
ヘキサゴンソケット

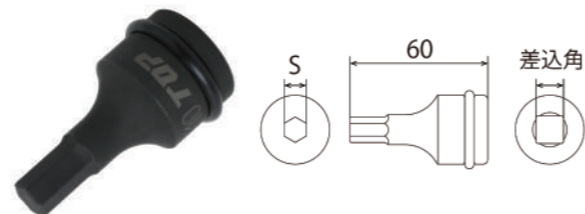

- 六角穴付きボルトの締め緩めに
- 差込角12.7mm(1/2")
- Oリング・ピン付

製品番号	JAN	標準価格(¥)	重量(g)	仕様
PHB-404	4975180738905	2,850	74	差込角:12.7mm(1/2") / 対辺寸法S:4mm / 全長L:60mm
PHB-405	4975180738912	2,850	74	差込角:12.7mm(1/2") / 対辺寸法S:5mm / 全長L:60mm
PHB-406	4975180738929	2,850	79	差込角:12.7mm(1/2") / 対辺寸法S:6mm / 全長L:60mm
PHB-408	4975180738936	2,850	89	差込角:12.7mm(1/2") / 対辺寸法S:8mm / 全長L:60mm
PHB-410	4975180738943	2,900	140	差込角:12.7mm(1/2") / 対辺寸法S:10mm / 全長L:60mm
PHB-412	4975180738950	2,900	150	差込角:12.7mm(1/2") / 対辺寸法S:12mm / 全長L:60mm
PHB-414	4975180738967	3,050	165	差込角:12.7mm(1/2") / 対辺寸法S:14mm / 全長L:60mm
PHB-417	4975180738974	3,200	190	差込角:12.7mm(1/2") / 対辺寸法S:17mm / 全長L:60mm
PHB-419	4975180738981	3,550	210	差込角:12.7mm(1/2") / 対辺寸法S:19mm / 全長L:60mm

インパクトレンチ用  
全ネジソケット

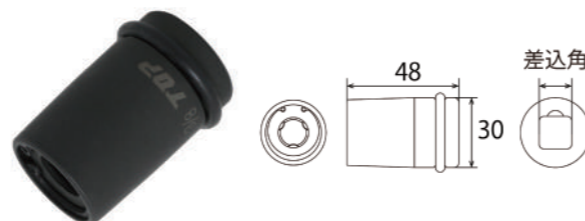

- 全ネジボルトの締め緩めに
- Oリング・ピン付

製品番号	JAN	標準価格(¥)	重量(g)	仕様
ZNS-3P	4975180738509	5,400	185	差込角:12.7mm(1/2") / 適応ネジ径:W3/8 / 全長L:48mm

インパクトレンチ用  
小判型フォームタイソケット



- 小判型(クサビ型)フォームタイ専用
- 型枠金物の小判型(クサビ型)フォームタイに素早く入るラッパ型形状
- Oリング・ピン付

製品番号	JAN	標準価格(¥)	重量(g)	仕様
EKS-20P	4975180224392	4,150	110	差込角:12.7mm(1/2") / 全長L:72mm

インパクトレンチ用  
フォームタイソケット



- アイビーフォームタイ専用
- アイビーフォームタイの着脱と先端つぶし部に噛んだナットを送り込むことが可能
- 12角サーフェイス
- Oリング・ピン付

製品番号	JAN	標準価格(¥)	重量(g)	仕様
EFS-21SSP	4975180221032	3,350	120	差込角:12.7mm(1/2") / 対辺寸法:21mm / 全長L:54mm

インパクトレンチ用  
ユニバーサルジョイント

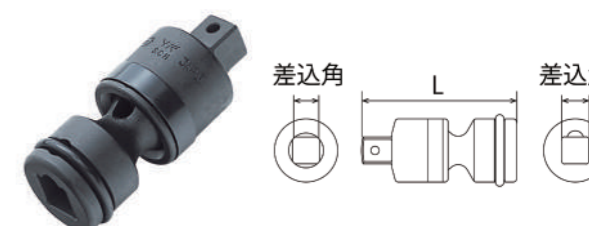

- 首振り角度30°で壁際や狭所等の作業に最適です
- レンチとソケットの間に接続して使用できます
- Oリング・ピン付

製品番号	JAN	標準価格(¥)	重量(g)	仕様
PUN-3	4975180722300	6,250	110	差込角:9.5mm(3/8") / 全長L:58mm / 首振り角度30°
PUN-4	4975180737847	7,800	210	差込角:12.7mm(1/2") / 全長L:73.5mm / 首振り角度30°
PUN-6	4975180727374	13,500	790	差込角:19.0mm(3/4") / 全長L:108mm / 首振り角度30°
PUN-8	4975180729828	19,000	1210	差込角:25.4mm(1") / 全長L:126mm / 首振り角度30°

インパクトレンチ用  
ユニバーサルジョイントショートタイプ

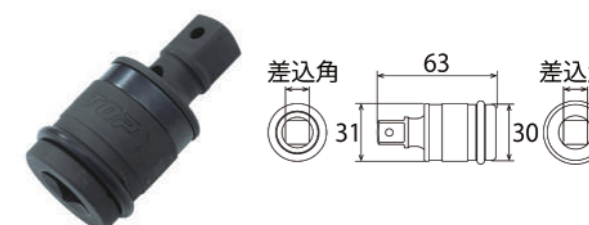

- 首振り角度30°で壁際や狭所等の作業に最適です
- レンチとソケットの間に接続して使用できます
- 全長の短いショートタイプ
- Oリング・ピン付

製品番号	JAN	標準価格(¥)	重量(g)	仕様
PUN-4S	4975180724908	7,050	200	差込角:12.7mm(1/2") / 全長L:63mm / 首振り角度30°

インパクトレンチ用  
ユニバーサルジョイント(変換タイプ)



- 差込角の異なるソケットとレンチを接続するアダプターです
- 首振り角度30°でコーナー・壁際の作業も楽々
- Oリング・ピン付
- 差込角19.0mm(3/4")→12.7mm(1/2")変換

製品番号	JAN	標準価格(¥)	重量(g)	仕様
PUN-64	4975180727404	9,950	250	差込角凹19.0mm(3/4")凸12.7mm(1/2") / 全長L:75mm / 首振り角度30°

インパクトレンチ用  
エクステンションバー

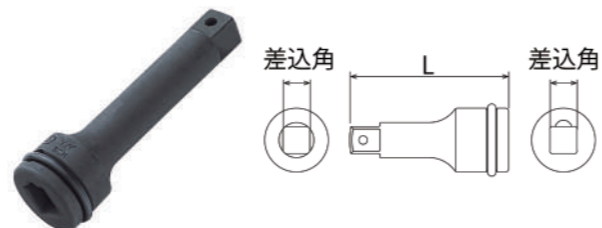

- インパクト用ソケット類の長さを延長できます
- Oリング・ピン付

製品番号	JAN	標準価格(¥)	重量(g)	仕様
PX-3075	4975180722065	2,950	95	差込角:9.5mm(3/8") / 全長L:75mm
PX-3125	4975180722140	3,100	141	差込角:9.5mm(3/8") / 全長L:125mm
PX-4075	4975180737502	3,800	188	差込角:12.7mm(1/2") / 全長L:75mm
PX-4125	4975180724434	4,050	275	差込角:12.7mm(1/2") / 全長L:125mm
PX-425	4975180724519	5,250	480	差込角:12.7mm(1/2") / 全長L:250mm
PX-6175	4975180726803	7,400	870	差込角:19.0mm(3/4") / 全長L:175mm
PX-625	4975180726995	8,500	1150	差込角:19.0mm(3/4") / 全長L:250mm
PX-633	4975180727022	9,950	1460	差込角:19.0mm(3/4") / 全長L:330mm
PX-8175	4975180729583	12,850	1400	差込角:25.4mm(1") / 全長L:175mm
PX-825	4975180729668	14,000	1885	差込角:25.4mm(1") / 全長L:250mm

インパクトレンチ用  
ソケットアダプター

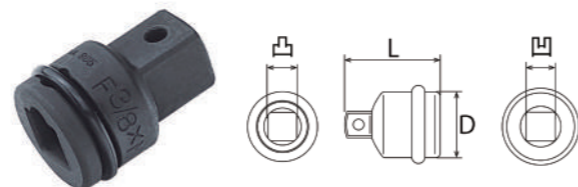

- 差込角の異なるソケットとレンチを接続するアダプターです
- Oリング・ピン付

製品番号	JAN	標準価格(¥)	重量(g)	仕様
PAD-34	4975180722225	3,250	53	差込角凹9.5mm(3/8")凸12.7mm(1/2") / 全長L:32.5mm / D:22mm
PAD-43	4975180737687	3,400	135	差込角凹12.7mm(1/2")凸9.5mm(3/8") / 全長L:37.5mm / D:25mm
PAD-46	4975180737724	3,700	146	差込角凹12.7mm(1/2")凸19.0mm(3/4") / 全長L:44mm / D:30mm
PAD-64	4975180727107	4,950	310	差込角凹19.0mm(3/4")凸12.7mm(1/2") / 全長L:54mm / D:44mm
PAD-68	4975180727299	6,750	435	差込角凹19.0mm(3/4")凸25.4mm(1") / 全長L:62mm / D:44mm
PAD-86	4975180729743	7,700	580	差込角凹25.4mm(1")凸19.0mm(3/4") / 全長L:66.5mm / D:54mm

インパクトレンチ用  
ワンタッチアダプター



- スライドロック式でソケット類をワンタッチ着脱できます
- Oリング・ピン付

製品番号	JAN	標準価格(¥)	重量(g)	仕様
EPA-3	4975180738226	6,900	60	差込角:9.5mm(3/8") / 全長L:45mm
EPA-4	4975180738233	7,300	150	差込角:12.7mm(1/2") / 全長L:60mm
EPA-6	4975180738301	13,500	500	差込角:19.0mm(3/4") / 全長L:75mm

インパクトレンチ用  
ユニバーサルワンタッチアダプター



- スライドロック式でソケット類をワンタッチ着脱できます
- 首振り角度30°、コーナー・壁際での作業もラクラク
- Oリング・ピン付

製品番号	JAN	標準価格(¥)	重量(g)	仕様
EPA-4U	4975180738240	8,800	290	差込角:12.7mm(1/2") / 全長L:88mm / 首振り角度30°

インパクトレンチ用  
ワンタッチアダプター(変換タイプ)

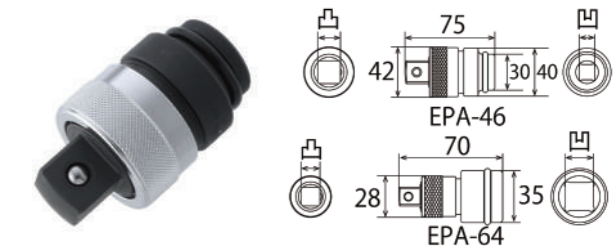

- 差込角の異なるソケットとレンチを接続するアダプターです
- ワンタッチでソケット類を着脱できます
- Oリング・ピン付
- EPA-46:差込角12.7mm(1/2")→19.0mm(3/4")変換
- EPA-64:差込角19.0mm(3/4")→12.7mm(1/2")変換

製品番号	JAN	標準価格(¥)	重量(g)	仕様
EPA-46	4975180738264	11,400	452	差込角凹12.7mm(1/2")凸19.0mm(3/4") / 全長L:75mm
EPA-64	4975180738271	11,400	237	差込角凹19.0mm(3/4")凸12.7mm(1/2") / 全長L:70mm

インパクトレンチ用  
ユニバーサルワンタッチアダプター(変換タイプ)



- 差込角の異なるソケットとレンチを接続するアダプターです
- ワンタッチでソケット類を着脱できます
- 首振り角度30°です
- Oリング・ピン付
- 差込角19.0mm(3/4")→12.7mm(1/2")変換

製品番号	JAN	標準価格(¥)	重量(g)	仕様
EPA-64U	4975180738288	13,750	344	差込角凹19.0mm(3/4")凸12.7mm(1/2") / 全長L:99mm

インパクトレンチ用  
シャンクアダプタースライドロック式

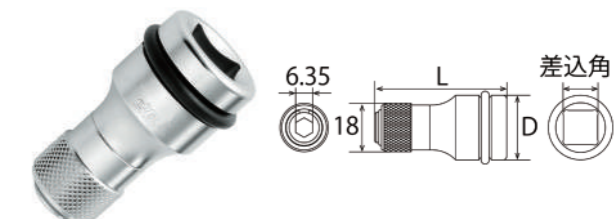

- インパクトレンチに装着して、六角シャンク(6.35mm)用先端工具類が使用できます
- スライドロック式で各種六角シャンクソケット類をワンタッチ着脱できます
- Oリング・ピン付
- スリムタイプ・トーショントタイプ・スクエア(四角)タイプのビットは使用不可

製品番号	JAN	標準価格(¥)	重量(g)	仕様
EPW-3N	4975180221858	4,250	60	差込角:9.5mm(3/8")→六角軸用6.35mm変換 / 全長L:42mm / D:20mm
EPW-4N	4975180221827	4,450	80	差込角:12.7mm(1/2")→六角軸用6.35mm変換 / 全長L:49mm / D:24mm

インパクトレンチ用  
ソケットピーコン用ギザ付

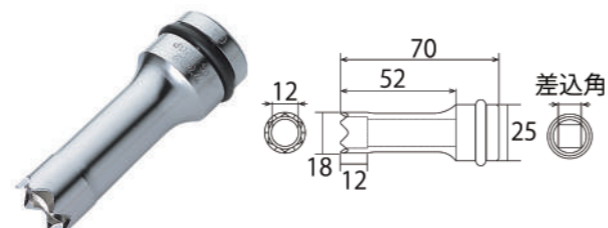

- インパクトレンチに装着してピーコンの取り外しができます
- 先端がギザ形状の為、モルタルの付着したピーコンの取り外しができます
- 6角サーフェイス
- Oリング・ピン付

製品番号	JAN	標準価格(¥)	重量(g)	仕様
EPS-12GP	4975180221537	3,100	100	差込角:12.7mm(1/2") / 対辺寸法:12mm / 全長L:70mm / 奥行:52mm

インパクトレンチ用  
足場クランプソケット

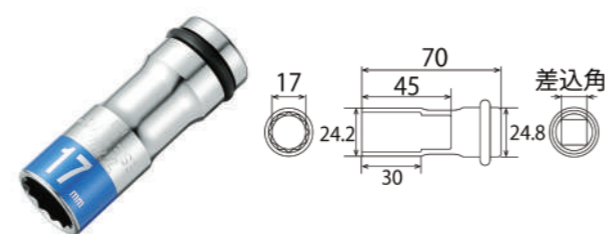

- インパクトレンチを用いた、足場クランプ着脱作業に最適です
- 奥行45mmで足場クランプに最適
- Oリング・ピン付

製品番号	JAN	標準価格(¥)	重量(g)	仕様
ESS-17CP	4975180223739	3,150	120	差込角:12.7mm(1/2") / 対辺寸法:17mm / 全長L:70mm / 奥行:45mm / 12角サーフェイスソケット

インパクトレンチ用  
解体ソケット

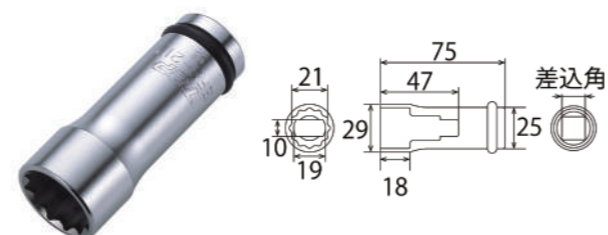

- インパクトレンチを用いた、フォームタイ解体作業に最適です
- アイビーフォームタイ(150mmタイプ)と単管ダブル締め同時解体ができます
- Oリング・ピン付

製品番号	JAN	標準価格(¥)	重量(g)	仕様
EFS-21P	4975180223067	3,700	180	差込角:12.7mm(1/2") / 対辺寸法:21mm / 全長L:75mm / 奥行:47mm / 12角サーフェイスソケット

携帯用  
インパクトソケットホルダー3色セット



- ソケットレンチ用ソケット・インパクトレンチ用ソケットの持ち運びや保管に
- 3色セット(ブラック・レッド・ブルー)

製品番号	JAN	標準価格(¥)	重量(g)	仕様
PSH-3BRBKN	4975180935038	8,150	105	差込角9.5mm(3/8")の各種ソケット・インパクトソケットを装着可能
PSH-4BRBKN	4975180935090	8,900	135	差込角12.7mm(1/2")の各種ソケット・インパクトソケットを装着可能

携帯用  
インパクトソケットホルダー



- ソケットレンチ用ソケット・インパクトレンチ用ソケットの持ち運びや保管に

製品番号	JAN	標準価格(¥)	重量(g)	仕様
PSH-3B	4975180935007	2,700	32	差込角9.5mm(3/8")の各種ソケット・インパクトソケットを装着可能 / カラー:ブルー
PSH-3R	4975180935014	2,700	32	差込角9.5mm(3/8")の各種ソケット・インパクトソケットを装着可能 / カラー:レッド
PSH-3BK	4975180935021	2,700	32	差込角9.5mm(3/8")の各種ソケット・インパクトソケットを装着可能 / カラー:ブラック
PSH-4B	4975180935069	2,950	43	差込角12.7mm(1/2")の各種ソケット・インパクトソケットを装着可能 / カラー:ブルー
PSH-4R	4975180935076	2,950	43	差込角12.7mm(1/2")の各種ソケット・インパクトソケットを装着可能 / カラー:レッド
PSH-4BK	4975180935083	2,950	43	差込角12.7mm(1/2")の各種ソケット・インパクトソケットを装着可能 / カラー:ブラック

インパクトレンチ用  
Oリングピンセット(差込角9.5mm)



- インパクトレンチ用のOリングとピンのセットです

品番	適応製品
OP-3S	PT-306~312/PT-306L~312L/ EPA-3
OP-3S-5P	
OP-3	PT-313~323/PT-313L~322L/ PX-3075・3125/PUN-3/PAD-34
OP-3-5P	
EPW-3-OP	EPW-3N
EPW-3-5P	

製品番号	JAN	標準価格(¥)	重量(g)	仕様
OP-3S	4975180730015	550	3	Oリング・ピン 各1ヶ
OP-3S-5P	4975180730138	1,250	5	ピンのみ5本セット
OP-3	4975180730022	550	3	Oリング・ピン 各1ヶ
OP-3-5P	4975180730145	1,250	5	ピンのみ5本セット
EPW-3-OP	4975180896131	450	2	Oリング・ピン 各1ヶ
EPW-3-5P	4975180896155	1,200	5	ピンのみ5本セット

インパクトレンチ用  
Oリングピンセット(差込角12.7mm)



- インパクトレンチ用のOリングとピンのセットです

品番	適応製品
OP-4S	PT-408~414/PT-408L~414L/ PT-410SL~414SL/PHB-404~408/ EKS-20P/EPA-4/PAD-43
OP-4S-5P	
OP-4	PT-415~436/PT-417L~427L/ PT-417SL~436SL/PUS-417~432/ PUS-424L・430L/PHB-410~419/ ZNS-3P/PX-4075・4125・425/ PUN-45・4/EPA-4U・46/PAD-46
OP-4-5P	
EPW-4-OP	EPD-17~24L/EP5-12GP/EP5-17CP/ EFS-21P/EP5-21SSP/EPW-4N
EPW-4-5P	

製品番号	JAN	標準価格(¥)	重量(g)	仕様
OP-4S	4975180730039	550	4	Oリング・ピン 各1ヶ
OP-4S-5P	4975180730152	1,250	10	ピンのみ5本セット
OP-4	4975180730046	550	5	Oリング・ピン 各1ヶ
OP-4-5P	4975180730169	1,250	10	ピンのみ5本セット
EPW-4-OP	4975180896070	450	3	Oリング・ピン 各1ヶ
EPW-4-5P	4975180896094	1,200	10	ピンのみ5本セット

インパクトレンチ用  
Oリングピンセット(差込角19.0mm)



- インパクトレンチ用のOリングとピンのセットです

品番	適応製品
OP-64	PUN-64/EPA-64・64U
OP-64-5P	
OP-6	PT-617~646/PT-619L~646L/ PUS-624~646/PX-6175・625・633/PUN-6/EPA-6/PAD-64・68
OP-6-5P	
OP-6M	PT-650・655/PT-650L・655L
OP-6M-5P	

製品番号	JAN	標準価格(¥)	重量(g)	仕様
OP-64	4975180730091	650	7	Oリング・ピン 各1ヶ
OP-64-5P	4975180730176	1,250	15	ピン5本セット
OP-6	4975180730053	1,000	9	Oリング・ピン 各1ヶ
OP-6-5P	4975180730183	1,500	15	ピン5本セット
OP-6M	4975180730107	1,200	9	Oリング・ピン 各1ヶ
OP-6M-5P	4975180730206	1,500	20	ピン5本セット

インパクトレンチ用  
Oリングピンセット(差込角25.4mm)



- インパクトレンチ用のOリングとピンのセットです
- PT-850~865、PT-850L・855Lは仕様変更中により対応が異なる場合があります

品番	適応製品
OP-8	PT-821~865/PT-822L~855L/ PX-8175・825/PUN-8/PAD-86
OP-8-5P	
OP-8M	PT-850~870/PT-850L~PT-865L
OP-8M-5P	
OP-8L	PT-875・880
OP-8L-5P	

製品番号	JAN	標準価格(¥)	重量(g)	仕様
OP-8	4975180730060	1,100	16	Oリング・ピン 各1ヶ
OP-8-5P	4975180730190	1,900	35	ピン5本セット
OP-8M	4975180730114	1,350	21	Oリング・ピン 各1ヶ
OP-8M-5P	4975180730213	1,900	45	ピン5本セット
OP-8L	4975180730121	3,300	27	Oリング・ピン 各1ヶ
OP-8L-5P	4975180730220	3,850	60	ピン5本セット

用途特長

モンキ  
レンチ類

スパナ・  
メガネ  
レンチ類

ラチェット  
レンチ類

ソケット  
レンチ類

トルク  
レンチ類

絶縁  
ソケット類

各種  
ブライヤ類

ベンチ  
(刃物)類

ミニブライヤ・  
ニッパ類

電材・管材  
カッター類

ドライバー・  
六角棒  
レンチ類

プーラー・  
クランプ類

その他

電動ドリル用  
先端工具類

インパクト  
レンチ用  
ソケット類

ダイヤモンド  
ホイール類

六角シャンク  
ドリル類

腰袋関連

セーフティ  
コード類

寸法表・  
交換部品等

ダイヤモンドホイール波形セグメント

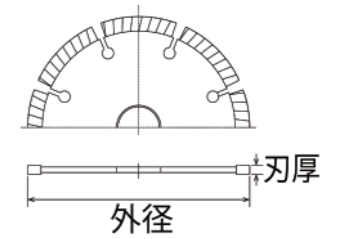
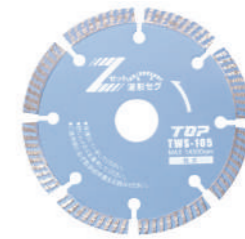

- コンクリート、コンクリート2次製品(U字溝、ヒューム管)の切断に
- レンガ、ブロックなど各種石材の切断に
- 波形とセグメントのイイとこどり!重切削に耐え、切れ味最高です

製品番号	JAN	標準価格(¥)	重量(g)	仕様
TWS-105	4975180888389	12,200	100	外径:105mm / 刃厚:2.0mm
TWS-125	4975180888396	18,700	140	外径:125mm / 刃厚:2.0mm

ダイヤモンドホイールセグメントタイプ

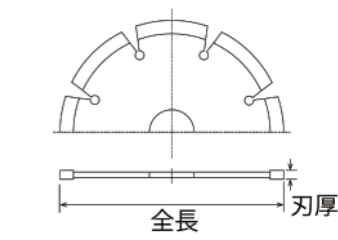

- コンクリート、御影石、大理石、レンガ、ブロック、タイル、新建材などの切断に
- 重切削に耐える最高級プロ仕様のダイヤモンドホイール、最高の切れ味です

製品番号	JAN	標準価格(¥)	重量(g)	仕様
TDS-105	4975180888815	10,650	100	外径:105mm / 刃厚:2.0mm
TDS-125	4975180888822	19,000	140	外径:125mm / 刃厚:2.0mm
TDS-155	4975180888839	26,950	205	外径:155mm / 刃厚:2.0mm
TDS-180	4975180888846	30,500	260	外径:180mm / 刃厚:2.0mm
TDS-205	4975180888853	33,350	360	外径:205mm / 刃厚:2.0mm
TDS-255D	4975180889096	52,350	820	外径:255mm / 刃厚:3.0mm
TDS-305D	4975180889133	64,400	1160	外径:305mm / 刃厚:3.0mm

ダイヤモンドホイール波型タイプ

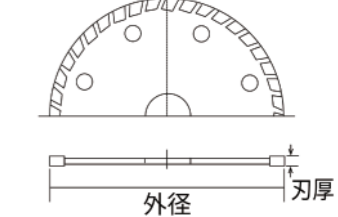
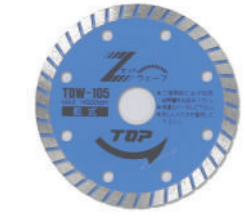

- コンクリート、御影石、大理石、レンガ、ブロック、タイル、新建材などの切断に
- フチ欠け少なく、シャープな切れ味
- 最高級プロ仕様の高性能ダイヤモンドホイールです

製品番号	JAN	標準価格(¥)	重量(g)	仕様
TDW-105	4975180888914	15,850	100	外径:105mm / 刃厚:2.0mm
TDW-125	4975180888921	23,750	140	外径:125mm / 刃厚:2.0mm
TDW-155	4975180888938	29,050	218	外径:155mm / 刃厚:2.0mm

モンキ  
レンチ類

スパナ・  
メガネ  
レンチ類

ラチェット  
レンチ類

ソケット  
レンチ類

トルク  
レンチ類

絶縁  
ソケット類

各種  
プライヤ類

ペンチ  
(刃物)類

ミニプライヤ・  
ニッパ類

電材・管材  
カッター類

ドライバ―  
六角棒  
レンチ類

プーラー・  
クランプ類

その他

電動ドリル用  
先端工具類

インパクト  
レンチ用  
ソケット類

ダイヤモンド  
ホイール類

六角シャンク  
ドリル類

腰袋関連

セーフティ  
コード類

寸法表・  
交換部品等

ダイヤモンドホイールRシリーズ(セグメントタイプ)

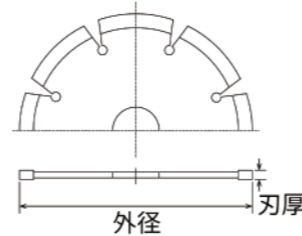

- コンクリート、瓦、レンガ、ブロックなどの切断に
- 安全性・切削性・耐久性、3拍子揃った経済的で切れ味のよい普及タイプです

製品番号	JAN	標準価格(¥)	重量(g)	仕様
TRS-105	4975180888402	4,950	95	外径:105mm / 刃厚:1.8mm
TRS-125	4975180888419	9,500	150	外径:125mm / 刃厚:2.0mm

ダイヤモンドホイールうす刃タイル名人

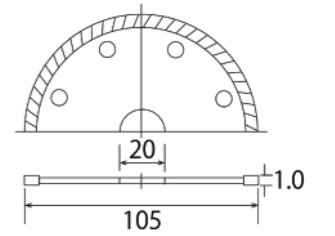

- タイルの切断に
- ダイヤ層の幅の広い長寿命
- 薄い刃厚で粉塵が少ないため室内作業にも使用できます
- 切削抵抗が少なく、軽い切れ味です

製品番号	JAN	標準価格(¥)	重量(g)	仕様
TDT-105U	4975180889010	14,700	60	外径:105mm / 刃厚:1.0mm

絶縁  
ソケット類

各種  
プライヤ類

ペンチ  
(刃物)類

ミニプライヤ・  
ニッパ類

電材・管材  
カッター類

ドライバ―  
六角棒  
レンチ類

プーラー・  
クランプ類

その他

電動ドリル用  
先端工具類

インパクト  
レンチ用  
ソケット類

ダイヤモンド  
ホイール類

六角シャンク  
ドリル類

腰袋関連

セーフティ  
コード類

寸法表・  
交換部品等

ダイヤモンドホイールRシリーズ(波型タイプ)

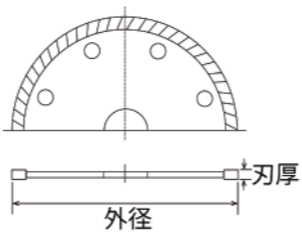

- コンクリート、瓦、レンガ、ブロックなどの切断に
- 安全性・切削性・耐久性、3拍子揃った経済的で切れ味のよい普及タイプです

製品番号	JAN	標準価格(¥)	重量(g)	仕様
TRW-105	4975180888464	5,450	100	外径:105mm / 刃厚:1.8mm
TRW-125	4975180888471	11,500	150	外径:125mm / 刃厚:2.0mm

塩ビ管用ダイヤモンドホイール

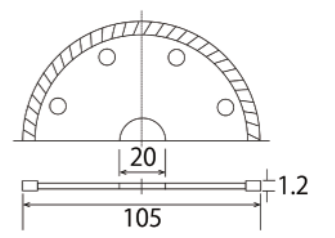

- 各種塩ビ管の切断に
- 1.2mmのうす刃なので素早く切断ができます

製品番号	JAN	標準価格(¥)	重量(g)	仕様
TDE-105	4975180887900	5,750	70	外径:105mm / 刃厚:1.2mm

フランジ付ダイヤモンドホイール

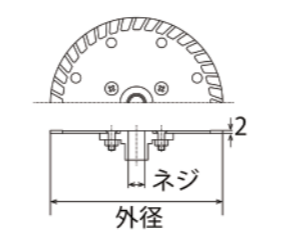

- コーナークット、凸凹面の切断や修正に
- コンクリート、レンガ、ブロック、新材材などの切断に
- ロックナットがあたりずコンクリート、ブロック等の壁と床面の切断に便利

製品番号	JAN	標準価格(¥)	重量(g)	仕様
TDF-105	4975180888501	13,950	155	外径:105mm / 刃厚:2.0mm / ネジM10
TDF-125	4975180888518	21,000	217	外径:125mm / 刃厚:2.0mm / ネジM16

塩ビ管用電着ダイヤモンドホイール 面取り付

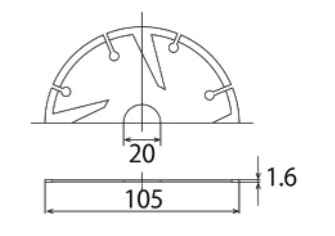

- 塩ビ管・人造大理石・キッチンパネルの切断に
- 電着ダイヤ刃と側面独自の刃型で塩ビ管の切断と面取りに最適です

製品番号	JAN	標準価格(¥)	重量(g)	仕様
TDE-76D	4975180887948	8,750	35	外径:76mm / 刃厚:1.6mm
TDE-105D	4975180887917	9,650	75	外径:105mm / 刃厚:1.6mm

ダイヤモンドホイールタイル名人

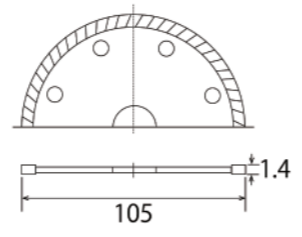

- タイルの切断に
- 刃厚1.4mm、驚異の喰いつき

製品番号	JAN	標準価格(¥)	重量(g)	仕様
TDT-105	4975180889003	12,950	65	外径:105mm / 刃厚:1.4mm

塩ビ管用電着ダイヤモンドホイール 両面取り付

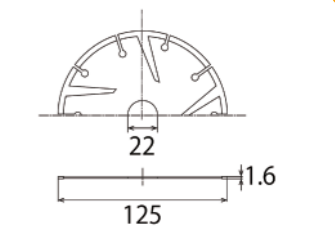

- 塩ビ管・人造大理石・キッチンパネルの切断に
- 電着ダイヤ刃と側面独自の刃型で塩ビ管の切断と面取りに最適です
- オモテとウラの両面取りタイプで作業効率期待できます

製品番号	JAN	標準価格(¥)	重量(g)	仕様
TDE-125DR	4975180887979	13,000	95	外径:125mm / 刃厚:1.6mm

モンキ  
レンチ類

アジャストピンレンチ

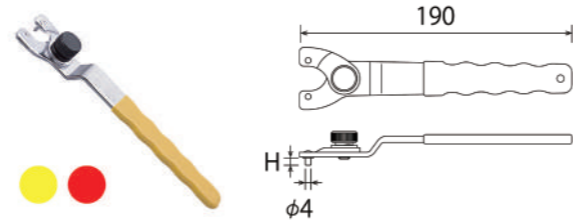

用途特長

- グライNDERのロックナットの着脱に便利なレンチ
- ディスクグラインダーのホイールナットの着脱に
- グリップカラー-AP-1030,1030S:イエロー
- グリップカラー-AP-1030L,AP-1030LS:レッド
- 製品番号末尾Sは12×14スパナ付

ラチェット  
レンチ類

ソケット  
レンチ類

トルク  
レンチ類

絶縁  
ソケット類

各種  
プライヤ類

ペンチ  
(刃物)類

ミニプライヤ  
ニッパ類

電材・管材  
カッター類

ドライバー  
六角棒  
レンチ類

プーラー  
クランプ類

その他

電動ドリル用  
先端工具類

インパクト  
レンチ用  
ソケット類

ダイヤモンド  
ホイール類

六角シャンク  
ドリル類

腰袋関連

セーフティ  
コード類

寸法表・  
交換部品等

製品番号	JAN	標準価格(¥)	重量(g)	仕様
AP-1030	4975180640413	1,400	150	全長L:190mm / 軸間距離:10~30mm / ピンサイズ:φ4mm×H:5mm
AP-1030S	4975180640680	1,800	195	全長L:190mm / 軸間距離:10~30mm / ピンサイズ:φ4mm×H:5mm
AP-1030L	4975180640765	1,650	155	ロングピン仕様 / 全長L:190mm / 軸間距離:10~30mm / ピンサイズ:φ4mm×H:7mm
AP-1030LS	4975180640840	2,050	200	ロングピン仕様 / 全長L:190mm / 軸間距離:10~30mm / ピンサイズ:φ4mm×H:7mm

絶縁  
ソケット類

塩ビ管内径カッターセット (TNC-40AGS)



用途特長

- 立ち上げ塩ビ管の内面切断に最適です(コンクリート埋設部分の塩ビ管も切断可能)
- 電動ドリル・ディスクグラインダー(呼び100mm)に接続して使用できます

- ①内径カッター / TNC-40
- ②延長アダプター / TNC-40A
- ③ガイド板 / TNC-40G
- ④六角棒レンチ / HES-25

製品番号	JAN	標準価格(¥)	重量(g)	仕様
TNC-40AGS	4975180886255	30,000	480	切断適応塩ビ管:VP50~100、VU40~200

電材・管材  
カッター類

ドライバー  
六角棒  
レンチ類

プーラー  
クランプ類

その他

電動ドリル用  
先端工具類

インパクト  
レンチ用  
ソケット類

ダイヤモンド  
ホイール類

六角シャンク  
ドリル類

腰袋関連

セーフティ  
コード類

寸法表・  
交換部品等

塩ビ管内径カッターセット (TNC-4013S)



用途特長

- 立ち上げ塩ビ管の内面切断に最適です(コンクリート埋設部分の塩ビ管も切断可能)
- 電動ドリル・ディスクグラインダーに接続して使用できます

- ①内径カッター用刃 / TNC-40C
- ②延長アダプター / TNC-40AL・TNC-40A
- ③ガイド板 / TNC-40G
- ④落下防止アダプター / TNC-R
- ⑤ストラップ / ERB-S
- ⑥六角棒レンチ / HES-25

製品番号	JAN	標準価格(¥)	重量(g)	仕様
TNC-4013S	4975180886309	37,250	990	切断適応塩ビ管:VP50~100、VU40~200

インパクト  
レンチ用  
ソケット類

ダイヤモンド  
ホイール類

六角シャンク  
ドリル類

腰袋関連

セーフティ  
コード類

寸法表・  
交換部品等

塩ビ管内径カッターセット (TNC-4014S)



用途特長

- 電動ドリル・ディスクグラインダーに接続して使用できます
- ネジ径M10のディスクグラインダーに装着可能
- TNC-M16Aを装着しネジ径M16のディスクグラインダーにも装着可能

- ①内径カッター用刃 / TNC-40C
- ②延長アダプター / TNC-40AL・TNC-40A
- ③変換アダプター / TNC-M16A
- ④ガイド板 / TNC-40G
- ⑤落下防止アダプター / TNC-R
- ⑥ストラップ / ERB-S
- ⑦六角棒レンチ / HES-25

製品番号	JAN	標準価格(¥)	重量(g)	仕様
TNC-4014S	4975180886392	38,000	1040	切断適応塩ビ管:VP50~100、VU40~200

寸法表・  
交換部品等

塩ビ管内径カッターセット (TNC-510S)



用途特長

- 電動ドリル・ディスクグラインダー(呼び100mm)に接続して使用できます
- 大便器用床フランジの付いた塩ビ管の切断が可能
- 溶着ダイヤを採用し、スパイラルダクト(風道鋼管)の切断が可能

- ①内径カッター用刃 / TNC-50C
- ②延長アダプター / TNC-40AL
- ③ガイド板 / TNC-50G
- ④落下防止アダプター / TNC-R
- ⑤ストラップ / ERB-S
- ⑥六角棒レンチ / HES-25

製品番号	JAN	標準価格(¥)	重量(g)	仕様
TNC-510S	4975180886149	27,500	540	切断適応塩ビ管:VP65~200、VU50~300

電動ドリル用塩ビ管内径カッター

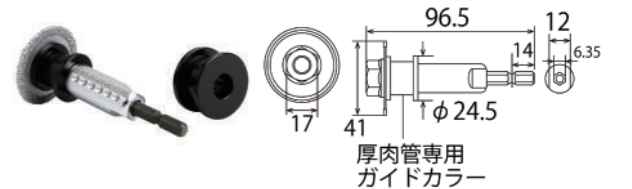

用途特長

- 立ち上げ塩ビ管の内面切断に
- インパクトドライバーにワンタッチで装着できます

製品番号	JAN	標準価格(¥)	重量(g)	仕様
TNC-40	4975180886200	23,450	140	全長L:96.5mm / 切断適応塩ビ管:VP50~100、VU40~200

塩ビ管内径カッター落下防止付セット

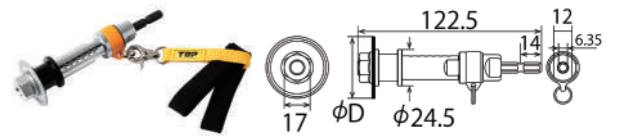

用途特長

- 立ち上げ塩ビ管の内面切断に
- ディスクグラインダーと電動ドリルで使用可能な内径カッターセット
- 電動ドリルでの使用に便利な落下防止機能付
- 大便器用床フランジの付いた塩ビ管の切断が可能(TNC-50RS)
- 溶着ダイヤを採用し、スパイラルダクト(風道鋼管)の切断が可能(TNC-50RS)

製品番号	JAN	標準価格(¥)	重量(g)	仕様
TNC-38RS	4975180886477	24,550	260	全長:122.5mm / カッター外径φD:38mm / 切断適応塩ビ管:VP-40~75、VU-40~150
TNC-40RS	4975180886378	24,550	265	全長:122.5mm / カッター外径φD:41mm / 切断適応塩ビ管:VP-50~100、VU-40~200
TNC-50RS	4975180886484	24,550	265	全長:122.5mm / カッター外径φD:51mm / 切断適応塩ビ管:VP-65~200、VU-50~300

塩ビ管内径カッター落下防止アダプター

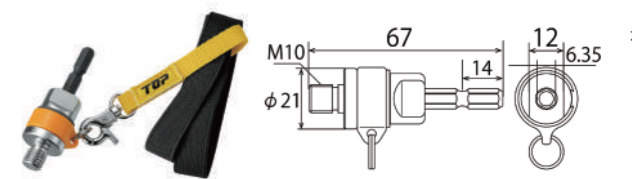

用途特長

- トップ内径カッターシリーズで使用する落下防止アダプター

製品番号	JAN	標準価格(¥)	重量(g)	仕様
TNC-RS	4975180886361	4,250	80	トップ内径カッターシリーズで使用する落下防止アダプター(ストラップ付)
TNC-R	4975180886354	2,450	70	トップ内径カッターシリーズで使用する落下防止アダプター(ストラップなし)

寸法表・交換部品等

ディスクグラインダー用  
塩ビ管内径カッターセット



- ①波型刃 / TNC-40CW
- ②延長アダプター / TNC-40AL・TNC-40A
- ③ガイド板 / TNC-40G
- ④変換アダプター / TNC-M16A
- ⑤六角棒レンチ / HES-25

- 用途特長
- ディスクグラインダーに接続して楽々切断できます
  - 変換アダプターで呼び125mmのディスクグラインダーにも接続できます
  - 対応ディスクグラインダー：呼び105(M10ネジ)、呼び125(M16ネジ)

製品番号	JAN	標準価格(¥)	重量(g)	仕様
TNC-4012DS	4975180886408	35,500	960	切断適応塩ビ管:VP50~100,VU40~200

ディスクグラインダー用  
塩ビ管内径カッター

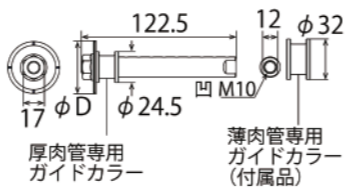

- 用途特長
- 呼び105mmのディスクグラインダーに接続して楽々切断できます
  - 大便器床フランジの付いた塩ビ管の切断が可能(TNC-50D)
  - 溶着ダイヤを採用し、スパイラルダクト(風道鋼管)の切断が可能(TNC-50D)

製品番号	JAN	標準価格(¥)	重量(g)	仕様
TNC-40D	4975180886231	20,900	270	φD:41 / 切断適応塩ビ管:VP50~100,VU40~200
TNC-50D	4975180886507	20,900	270	φD:51 / 切断適応塩ビ管:VP65~200,VU50~300

塩ビ管内径カッター用変換アダプター

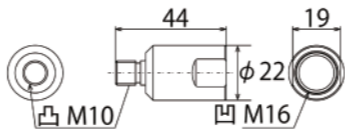

- 用途特長
- 呼び125mmのディスクグラインダーに使用するための変換アダプター

製品番号	JAN	標準価格(¥)	重量(g)	仕様
TNC-M16A	4975180886453	2,200	57	ネジ径:凹M16凸M10

塩ビ管内径カッター用延長アダプター

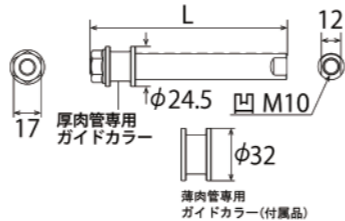

- 用途特長
- 塩ビ管内径カッターシリーズに取り付けてご使用ください
  - 深い位置での立ち上げ塩ビ管の内面切断に

製品番号	JAN	標準価格(¥)	重量(g)	仕様
TNC-40A	4975180886194	5,000	110	全長L:68mm / トップ内径カッターシリーズを55mm延長できます
TNC-40AL	4975180886262	6,950	260	全長L:122.5mm / トップ内径カッターシリーズを110mm延長できます

塩ビ管内径カッター用 替刃

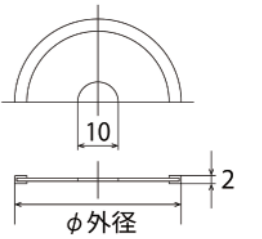

- 用途特長
- 塩ビ管内径カッター専用替刃
  - 溶着ダイヤを採用し、スパイラルダクト(風道鋼管)の切断が可能です(TNC-50C)

製品番号	JAN	標準価格(¥)	重量(g)	仕様
TNC-38C	4975180886330	14,050	10	外径:φ38mm
TNC-40C	4975180886170	14,050	15	外径:φ41mm
TNC-50C	4975180886385	14,050	18	外径:φ51mm

塩ビ管内径カッター用 波形替刃

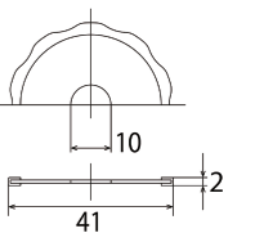

- 用途特長
- トップ塩ビ管用内径カッター専用替刃
  - 波形替刃で切削スピード20%アップ
  - 充電式のディスクグラインダーでの使用で威力を発揮します

製品番号	JAN	標準価格(¥)	重量(g)	仕様
TNC-40CW	4975180886347	14,700	15	外径:φ41mm

塩ビ管内径カッター用ガイド板

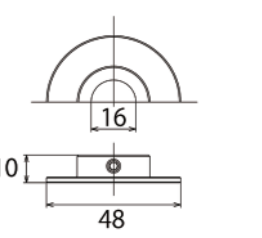

- 用途特長
- 塩ビ管内径カッターシリーズに取り付けてご使用ください
  - 切断の位置決めが簡単で正しく水平に切断できます
  - 六角棒レンチ2.5mm付

製品番号	JAN	標準価格(¥)	重量(g)	仕様
TNC-40G	4975180886224	2,100	65	外径:φ48mm
TNC-50G	4975180886521	2,400	75	外径:φ58mm

電動ドリル用塩ビ管小径内径カッター

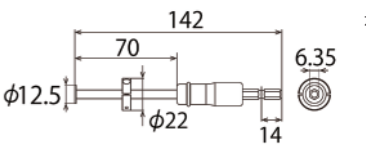

- 用途特長
- 電動ドリルに接続して塩ビ管を切断できます
  - 付属のガイド板で切断位置の調節ができます
  - 切り口がズレにくく一回で水平に切断できます
  - パイプの切り口を変形させずに切断が可能です
  - TNC-12.5Cは専用替刃です

製品番号	JAN	標準価格(¥)	重量(g)	仕様
TNC-12.5	4975180886040	23,750	95	全長L:142mm / 切断適応塩ビ管:VP-13・20
TNC-12.5C	4975180886057	19,500	20	塩ビ管小径内径カッター(TNC-12.5)専用替刃 / 切断適応塩ビ管:VP-13・20

電動ドリル用ドレンパイプ小径内径カッター

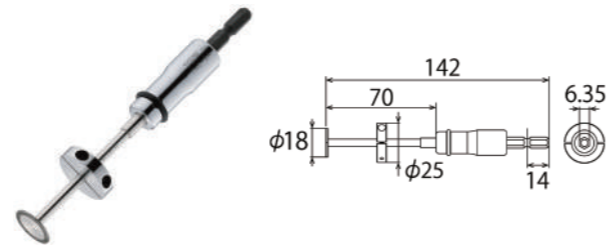

- 用途特長
- 電動ドリルに接続してドレンパイプを切断できます
  - 付属のガイド板で切断位置の調節ができます
  - 切り口がズレにくく一回で水平に切断できます
  - ラチェット機構付きのカッターとは違い、パイプの切り口を変形させずに切断が可能
  - TNC-18Cは専用替刃です

製品番号	JAN	標準価格(¥)	重量(g)	仕様
TNC-18	4975180886101	23,750	95	全長L:142mm / 切断適応ドレンパイプ:20・25
TNC-18C	4975180886118	19,500	15	ドレンパイプ小径内径カッター(TNC-18)専用替刃 / 切断適応ドレンパイプ:20・25

電動ドリル用六角シャンクステップドリル

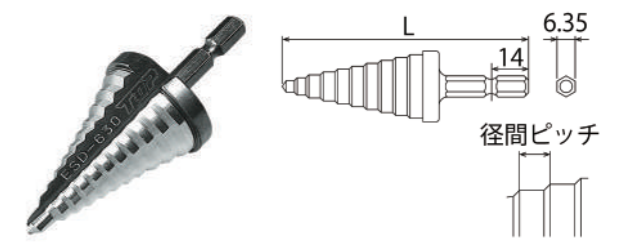

- 用途特長
- 色々なサイズの穴あけや穴の拡大・修正に最適です
  - 適応被削材:鉄板(2mm)・ステンレス板(1mm)・プラスチック・木材等
  - 刃先はシンニング加工が施されており、正確な位置に穴あけ可能
  - 18Vインパクトドライバー対応

製品番号	JAN	標準価格(¥)	重量(g)	仕様
ESD-412	4975180580504	9,850	23	全長L:65mm / 穴あけサイズ(φmm):4・5・6・7・8・9・10・11・12 / 径間ピッチ:3mm
ESD-422	4975180580559	15,850	80	全長L:85mm / 穴あけサイズ(φmm):4・6・8・10・12・14・16・18・20・22 / 径間ピッチ:5mm
ESD-630	4975180580603	30,300	130	全長L:83mm / 穴あけサイズ(φmm):6・9・11・13・15・17・19・21・24・27・30 / 径間ピッチ:3mm

電動ドリル用六角シャンクステップドリル(チタンコーティング)

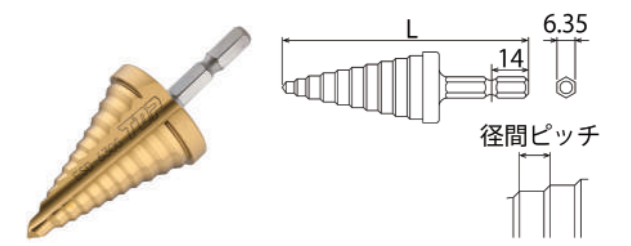

- 用途特長
- 色々なサイズの穴あけや穴の拡大・修正に最適です
  - 適応被削材:鉄板(2mm)・ステンレス板(1mm)・プラスチック・木材等
  - チタンコーティングタイプですのでステンレスの穴あけに最適です
  - 刃先はシンニング加工が施されており、正確な位置に穴あけ可能
  - 18Vインパクトドライバー対応

製品番号	JAN	標準価格(¥)	重量(g)	仕様
ESD-412G	4975180581303	12,600	23	全長L:65mm / 穴あけサイズ(φmm):4・5・6・7・8・9・10・11・12 / 径間ピッチ:3mm
ESD-422G	4975180581358	19,000	80	全長L:85mm / 穴あけサイズ(φmm):4・6・8・10・12・14・16・18・20・22 / 径間ピッチ:5mm
ESD-630G	4975180581402	34,650	130	全長L:83mm / 穴あけサイズ(φmm):6・9・11・13・15・17・19・21・24・27・30 / 径間ピッチ:3mm

電動ドリル用六角シャンクスパイラルステップドリル

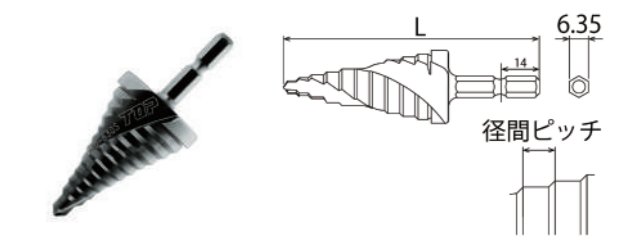

- 用途特長
- スパイラル刃形状により、軽い切れ味で耐久性もアップ
  - 適応被削材:鉄板(2mm)・ステンレス板(1mm)・プラスチック・木材等
  - 刃先はシンニング加工が施されており、正確な位置に穴あけ可能
  - 18Vインパクトドライバー対応

製品番号	JAN	標準価格(¥)	重量(g)	仕様
ESD-616S	4975180580757	14,100	38	全長L:73mm / 穴あけサイズ(φmm):6・7・8・9・10・11・12・13・14・15・16 / 径間ピッチ:3.5mm
ESD-422S	4975180580771	19,400	75	全長L:85mm / 穴あけサイズ(φmm):4・6・8・10・12・14・16・18・20・22 / 径間ピッチ:5mm
ESD-630S	4975180580788	35,150	130	全長L:83mm / 穴あけサイズ(φmm):6・9・11・13・15・17・19・21・24・27・30 / 径間ピッチ:4mm

電動ドリル用六角シャンクスパイラルステップドリル(チタンコーティング)

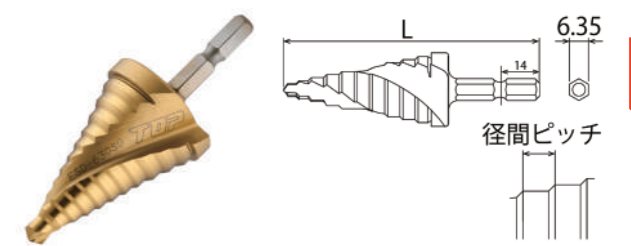

- 用途特長
- スパイラル刃形状により、軽い切れ味で耐久性もアップ
  - 適応被削材:鉄板(2mm)・ステンレス板(1mm)・プラスチック・木材等
  - チタンコーティングでステンレスの穴あけに最適
  - 刃先はシンニング加工が施されており、正確な位置に穴あけ可能
  - 18Vインパクトドライバー対応

製品番号	JAN	標準価格(¥)	重量(g)	仕様
ESD-616SG	4975180581563	15,600	38	全長L:73mm / 穴あけサイズ(φmm):6・7・8・9・10・11・12・13・14・15・16 / 径間ピッチ:3.5mm
ESD-422SG	4975180581587	21,350	75	全長L:85mm / 穴あけサイズ(φmm):4・6・8・10・12・14・16・18・20・22 / 径間ピッチ:5mm
ESD-630SG	4975180581594	37,700	130	全長L:83mm / 穴あけサイズ(φmm):6・9・11・13・15・17・19・21・24・27・30 / 径間ピッチ:4mm

モンキ  
レンチ類

スパナ・  
メガネ  
レンチ類

ラチェット  
レンチ類

トルク  
レンチ類

絶縁  
ソケット類

各種  
プライヤ類

ベンチ  
(刃物)類

ミニプライヤ・  
ニッパ類

電材・管材  
カッター類

ドライバー・  
六角棒  
レンチ類

プーラー・  
クランプ類

その他

電動ドリル用  
先端工具類

インパクト  
レンチ用  
ソケット類

ダイヤモンド  
ホイール類

六角シャンク  
ドリル類

腰袋関連

セーフティ  
コード類

寸法表・  
交換部品等

モンキ  
レンチ類

スパナ・  
メガネ  
レンチ類

ラチェット  
レンチ類

ソケット  
レンチ類

トルク  
レンチ類

絶縁  
ソケット類

各種  
プライヤ類

ベンチ  
(刃物)類

ミニプライヤ・  
ニッパ類

電材・管材  
カッター類

ドライバー・  
六角棒  
レンチ類

プーラー・  
クランプ類

その他

電動ドリル用  
先端工具類

インパクト  
レンチ用  
ソケット類

ダイヤモンド  
ホイール類

六角シャンク  
ドリル類

腰袋関連

セーフティ  
コード類

寸法表・  
交換部品等

電動ドリル用  
丸軸シャンクスパイラルステップドリル

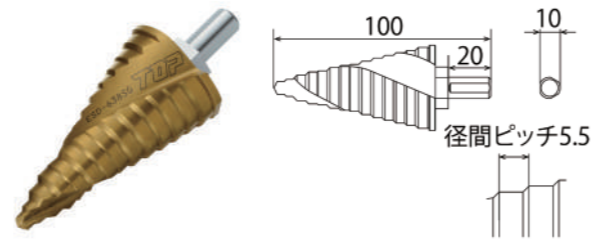

- 用途特長
- スパイラル刃形状により、軽い切れ味で耐久性もアップ
  - 適応被削材:鉄板(2mm)・ステンレス板(1mm)・プラスチック・木材等
  - チタンコーティングでステンレスの穴あけに最適
  - 10mm丸軸シャンク
  - 刃先はシンニング加工が施されており、正確な位置に穴あけ可能
  - 18Vインパクトドライバー対応

製品番号	JAN	標準価格(¥)	重量(g)	仕様
ESD-638SG	4975180581600	40,250	273	全長:100mm / 穴あけサイズ(φmm):6・8・10・12・15・16・19・21・22・25・28・30.5・33・35・38 / 径間ピッチ:5.5mm

電動ドリル用  
折板屋根用ルーフトドリル

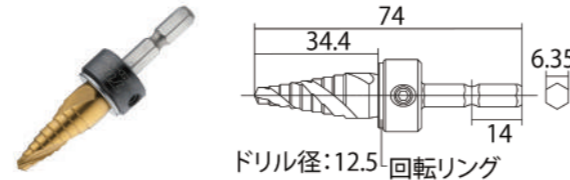

- 用途特長
- 折板屋根(ルーフトデッキ)用ルーフトボルトの下穴専用です
  - 抜け防止ストッパーと回転リングの採用で、屋根表面への傷を軽減します
  - スパイラル刃形状なので軽い切れ味で穴あけできます
  - 刃先はシンニング加工が施されており、正確な位置に穴あけ可能
  - 18Vインパクトドライバー対応

製品番号	JAN	標準価格(¥)	重量(g)	仕様
ESD-125R	4975180581815	12,600	62	全長L:74mm / 穴あけサイズ12.5mm専用 / 折板屋根・ガルバニウム銅板2mmまで(重ねあけ0.8mm×2枚まで)

電動ドリル用  
タップ下穴用ステップドリル

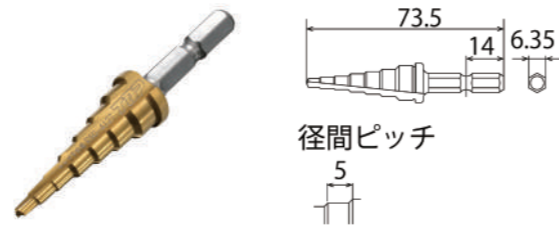

- 用途特長
- タップの下穴あけに
  - メートル並目ネジ M4・M5・M6・M8・M10・M12のタップの下穴用に
  - 正確な穴あけが可能なストレート刃採用
  - 抜け防止ストッパー付
  - 適応被削材:鉄板(3mm)・ステンレス板(2mm)・アルミ板・プラスチック・木材等
  - 刃先はシンニング加工が施されており、正確な位置に穴あけ可能
  - 18Vインパクトドライバー対応

製品番号	JAN	標準価格(¥)	重量(g)	仕様
ESD-412T	4975180581860	15,100	25	全長L:73.5mm / 穴あけサイズ(φmm):3.3・4.2・5.0・6.8・8.5・10.3・13.0(M12の下穴面取り用) / 径間ピッチ:5mm

電動ドリル用  
ボルト下穴用ステップドリル

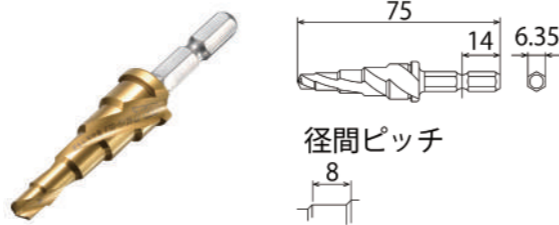

- 用途特長
- ボルトの下穴あけに
  - M5・M6・M8・M10・M12のボルトの下穴用に
  - 喰い付きがよく軽い切れ味のスパイラル刃を採用
  - 適応被削材:鉄板(3mm)、ステンレス板(2mm)、アルミ板・プラスチック・木材等
  - 刃先はシンニング加工が施されており、正確な位置に穴あけ可能
  - 18Vインパクトドライバー対応

製品番号	JAN	標準価格(¥)	重量(g)	仕様
ESD-512B	4975180581914	15,200	30	全長L:75mm / 穴あけサイズ(φmm):5.3・6.4・8.4・10.5・13.0 / 径間ピッチ:8mm

電動ドリル用  
六角シャンクドリル用ケース



- 用途特長
- 6.35mm六角シャンクドリル類のドリル部分をしっかり収納できます
  - 怪我や部材を傷つけるなどの心配がなく安全・安心です
  - 適応ドリルサイズφ5.5mmまで×全長135mmまで×首下長95mmまで
  - 6角軸ドリル4本収納可能

製品番号	JAN	標準価格(¥)	重量(g)	仕様
DK-4Y	4975180815637	3,150	56	小物入れ内寸:サイズ高さ:70mm×幅45mm

電動ドリル用  
六角シャンク鉄工ドリル 同サイズ3本セット



- 用途特長
- 適応被削材:鉄・アルミ・銅・木材
  - 良く使うサイズの3本組ドリルセット
  - インパクトドライバーにワンタッチで取付可能な六角シャンク軸
  - 刃先はシンニング加工が施されており、正確な位置に穴あけ可能
  - 18Vインパクトドライバー対応

製品番号	JAN	標準価格(¥)	重量(g)	仕様
ETD-2.5-3S	4975180886651	2,700	50	セット内容:ETD-2.5の3本セット
ETD-3.0-3S	4975180886668	2,700	52	セット内容:ETD-3.0の3本セット
ETD-3.5-3S	4975180886682	2,850	56	セット内容:ETD-3.5の3本セット
ETD-4.0-3S	4975180886699	3,000	59	セット内容:ETD-4.0の3本セット

電動ドリル用  
六角シャンク鉄工ドリルセット5本セット



- 用途特長
- 適応被削材:鉄・アルミ・銅・木材
  - 良く使うサイズ5本を収納した六角シャンク鉄工ドリルセット
  - インパクトドライバーにワンタッチで取付可能な六角シャンク軸
  - 刃先はシンニング加工が施されており、正確な位置に穴あけ可能
  - 18Vインパクトドライバー対応

製品番号	JAN	標準価格(¥)	重量(g)	仕様
ETD-2038	4975180886606	4,650	70	セット内容:ETD-2.0・2.5・3.0・3.5・3.8
ETD-3250	4975180886613	5,250	95	セット内容:ETD-3.2・3.5・4.0・4.5・5.0

電動ドリル用  
六角シャンク鉄工ドリル ケース付4本セット



- 用途特長
- 適応被削材:鉄・アルミ・銅・木材
  - 持ち運びに便利なケース付きのドリルセット
  - 六角シャンクドリル類のドリル部分をしっかり収納できます
  - 怪我や部材を傷つけるなどの心配がなく安全・安心です
  - 刃先はシンニング加工が施されており、正確な位置に穴あけ可能
  - 18Vインパクトドライバー対応

製品番号	JAN	標準価格(¥)	重量(g)	仕様
ETD-2035DKS	4975180886545	6,750	109	セット内容:ETD-2.0・2.5・3.0・3.5
ETD-3050DKS	4975180886552	7,150	124	セット内容:ETD-3.0・3.5・4.0・5.0
ETD-3850DKS	4975180886569	7,450	134	セット内容:ETD-3.8・4.0・4.5・5.0

電動ドリル用  
六角シャンク鉄工ドリル(12本組)



- 鉄・アルミ・銅・木材の穴あけに最適です
- 良く使うサイズ12本を収納した六角シャンク鉄工ドリルセット
- インパクトドライバーにワンタッチで取付可能な六角シャンク軸
- 刃先はシンニング加工が施されており、正確な位置に穴あけ可能
- 18Vインパクトドライバー対応

製品番号	JAN	標準価格(¥)	重量(g)	仕様
ETD-2060S	4975180886620	14,050	370	セット内容:ETD-2.0・2.5・2.8・3.0・3.2・3.5・3.8・4.0・4.5・5.0・5.5・6.0

電動ドリル用  
六角シャンク大径鉄工ドリル(12本組)



- 適応被削材:鉄・アルミ・銅・木材
- 良く使うサイズ12本を収納した六角シャンク鉄工ドリルセット
- インパクトドライバーにワンタッチで取付可能な六角シャンク(6.35mm)
- 刃先はシンニング加工が施されており、正確な位置に穴あけ可能
- 18Vインパクトドライバー対応

製品番号	JAN	標準価格(¥)	重量(g)	仕様
ETD-715S	4975180880796	54,500	650	セット内容:ETD-7.0・7.5・8.0・8.5・9.0・10.0・10.5・11.0・12.0・13.0・14.0・15.0

電動ドリル用  
六角シャンク鉄工ドリル

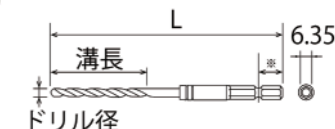

※ETD-1.5~4.0 シャンク部13  
ETD-7.0~15.0 シャンク部14

- 適応被削材:鉄・アルミ・銅・木材
- 刃先はシンニング加工が施されており、正確な位置に穴あけ可能
- 18Vインパクトドライバー対応

製品番号	JAN	標準価格(¥)	重量(g)	仕様
ETD-1.5	4975180886866	900	12	ドリル径:φ1.5mm / 全長L:73mm / 溝長:18mm
ETD-1.8	4975180886842	900	12	ドリル径:φ1.8mm / 全長L:76mm / 溝長:22mm
ETD-2.0	4975180889225	900	12	ドリル径:φ2.0mm / 全長L:79mm / 溝長:24mm
ETD-2.1	4975180889232	900	12	ドリル径:φ2.1mm / 全長L:79mm / 溝長:24mm
ETD-2.2	4975180889249	900	13	ドリル径:φ2.2mm / 全長L:83mm / 溝長:27mm
ETD-2.3	4975180889256	900	13	ドリル径:φ2.3mm / 全長L:83mm / 溝長:27mm
ETD-2.4	4975180889263	900	13	ドリル径:φ2.4mm / 全長L:87mm / 溝長:30mm
ETD-2.5	4975180889270	900	13	ドリル径:φ2.5mm / 全長L:87mm / 溝長:30mm
ETD-2.6	4975180889287	900	13	ドリル径:φ2.6mm / 全長L:87mm / 溝長:30mm
ETD-2.7	4975180889294	900	13	ドリル径:φ2.7mm / 全長L:91mm / 溝長:33mm
ETD-2.8	4975180889300	900	14	ドリル径:φ2.8mm / 全長L:91mm / 溝長:33mm
ETD-2.9	4975180889317	900	13	ドリル径:φ2.9mm / 全長L:91mm / 溝長:33mm
ETD-3.0	4975180889324	900	14	ドリル径:φ3.0mm / 全長L:91mm / 溝長:33mm
ETD-3.1	4975180889331	950	14	ドリル径:φ3.1mm / 全長L:95mm / 溝長:36mm
ETD-3.2	4975180889348	950	15	ドリル径:φ3.2mm / 全長L:95mm / 溝長:36mm
ETD-3.3	4975180889355	950	15	ドリル径:φ3.3mm / 全長L:95mm / 溝長:36mm
ETD-3.4	4975180889362	950	15	ドリル径:φ3.4mm / 全長L:100mm / 溝長:39mm
ETD-3.5	4975180889379	950	15	ドリル径:φ3.5mm / 全長L:100mm / 溝長:39mm
ETD-3.6	4975180889386	1,000	15	ドリル径:φ3.6mm / 全長L:100mm / 溝長:39mm
ETD-3.7	4975180889393	1,000	15	ドリル径:φ3.7mm / 全長L:100mm / 溝長:39mm
ETD-3.8	4975180889409	1,000	16	ドリル径:φ3.8mm / 全長L:105mm / 溝長:43mm
ETD-3.9	4975180889416	1,000	16	ドリル径:φ3.9mm / 全長L:105mm / 溝長:43mm
ETD-4.0	4975180889423	1,000	17	ドリル径:φ4.0mm / 全長L:105mm / 溝長:43mm
ETD-4.1	4975180889430	1,150	22	ドリル径:φ4.1mm / 全長L:108mm / 溝長:43mm
ETD-4.2	4975180889447	1,150	22	ドリル径:φ4.2mm / 全長L:108mm / 溝長:43mm
ETD-4.3	4975180886859	1,150	23	ドリル径:φ4.3mm / 全長L:113mm / 溝長:47mm
ETD-4.4	4975180889461	1,150	23	ドリル径:φ4.4mm / 全長L:113mm / 溝長:47mm
ETD-4.5	4975180889478	1,150	23	ドリル径:φ4.5mm / 全長L:113mm / 溝長:47mm
ETD-4.6	4975180889485	1,150	23	ドリル径:φ4.6mm / 全長L:113mm / 溝長:47mm
ETD-4.7	4975180889492	1,150	23	ドリル径:φ4.7mm / 全長L:113mm / 溝長:47mm
ETD-4.8	4975180889508	1,150	24	ドリル径:φ4.8mm / 全長L:119mm / 溝長:52mm
ETD-4.9	4975180889515	1,200	24	ドリル径:φ4.9mm / 全長L:119mm / 溝長:52mm
ETD-5.0	4975180889522	1,200	25	ドリル径:φ5.0mm / 全長L:119mm / 溝長:52mm
ETD-5.1	4975180889539	1,750	26	ドリル径:φ5.1mm / 全長L:119mm / 溝長:52mm
ETD-5.2	4975180889546	1,750	26	ドリル径:φ5.2mm / 全長L:119mm / 溝長:52mm
ETD-5.3	4975180889553	1,750	27	ドリル径:φ5.3mm / 全長L:119mm / 溝長:52mm
ETD-5.4	4975180889560	1,750	28	ドリル径:φ5.4mm / 全長L:126mm / 溝長:57mm
ETD-5.5	4975180889577	1,750	28	ドリル径:φ5.5mm / 全長L:126mm / 溝長:57mm
ETD-5.6	4975180889584	1,800	28	ドリル径:φ5.6mm / 全長L:126mm / 溝長:57mm
ETD-5.7	4975180889591	1,800	29	ドリル径:φ5.7mm / 全長L:126mm / 溝長:57mm
ETD-5.8	4975180889607	1,800	29	ドリル径:φ5.8mm / 全長L:126mm / 溝長:57mm
ETD-5.9	4975180889614	1,800	29	ドリル径:φ5.9mm / 全長L:126mm / 溝長:57mm
ETD-6.0	4975180889621	1,800	31	ドリル径:φ6.0mm / 全長L:126mm / 溝長:57mm
ETD-6.5	4975180889638	1,950	33	ドリル径:φ6.5mm / 全長L:134mm / 溝長:63mm
ETD-7.0	4975180880802	2,400	23	ドリル径:φ7.0mm / 全長L:110mm / 溝長:70mm
ETD-7.5	4975180880819	2,600	25	ドリル径:φ7.5mm / 全長L:110mm / 溝長:70mm
ETD-8.0	4975180880826	2,750	27	ドリル径:φ8.0mm / 全長L:110mm / 溝長:70mm
ETD-8.5	4975180880833	3,100	29	ドリル径:φ8.5mm / 全長L:110mm / 溝長:70mm
ETD-9.0	4975180880840	3,300	31	ドリル径:φ9.0mm / 全長L:110mm / 溝長:70mm
ETD-9.5	4975180880857	3,850	34	ドリル径:φ9.5mm / 全長L:110mm / 溝長:70mm
ETD-10.0	4975180880864	3,950	37	ドリル径:φ10.0mm / 全長L:110mm / 溝長:70mm
ETD-10.5	4975180880871	4,250	39	ドリル径:φ10.5mm / 全長L:110mm / 溝長:70mm
ETD-11.0	4975180880888	4,400	41	ドリル径:φ11.0mm / 全長L:110mm / 溝長:70mm
ETD-11.5	4975180880895	4,900	44	ドリル径:φ11.5mm / 全長L:110mm / 溝長:70mm
ETD-12.0	4975180880901	5,200	49	ドリル径:φ12.0mm / 全長L:110mm / 溝長:70mm
ETD-12.5	4975180880918	5,600	52	ドリル径:φ12.5mm / 全長L:110mm / 溝長:70mm
ETD-13.0	4975180880925	6,150	55	ドリル径:φ13.0mm / 全長L:110mm / 溝長:70mm
ETD-14.0	4975180880949	7,000	62	ドリル径:φ14.0mm / 全長L:110mm / 溝長:70mm
ETD-15.0	4975180880963	8,000	71	ドリル径:φ15.0mm / 全長L:110mm / 溝長:70mm

電動ドリル用  
六角シャンク鉄工ロングドリルセット(10本組)



- 適応被削材:鉄・アルミ・銅・木材
- 専用ケース付きの鉄工ロングドリル10本組セット
- ドリル溝長が長く、厚い被削材も一発で貫通します
- 刃先はシンニング加工が施されており、正確な位置に穴あけ可能
- 18Vインパクトドライバー対応

製品番号	JAN	標準価格(¥)	重量(g)	仕様
ETD-2050LS	4975180887009	13,150	320	ETD-2.0L・2.5L・2.8L・3.0L・3.2L・3.5L・3.8L・4.0L・4.5L・5.0L

電動ドリル用  
六角シャンク鉄工ロングドリル

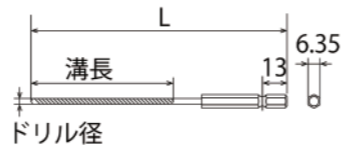

- 適応被削材:鉄・アルミ・銅・木材
- ドリル溝長が長く、厚い被削材も一発で貫通します
- 刃先はシンニング加工が施されており、正確な位置に穴あけ可能
- 18Vインパクトドライバー対応

製品番号	JAN	標準価格(¥)	重量(g)	仕様
ETD-1.5L	4975180887061	1,050	13	ドリル径:φ1.5mm / 全長L:95mm / 溝長:40mm
ETD-2.0L	4975180887078	1,050	13	ドリル径:φ2.0mm / 全長L:105mm / 溝長:50mm
ETD-2.5L	4975180887085	1,050	13	ドリル径:φ2.5mm / 全長L:105mm / 溝長:50mm
ETD-2.8L	4975180887221	1,150	14	ドリル径:φ2.8mm / 全長L:135mm / 溝長:75mm
ETD-3.0L	4975180887092	1,150	14	ドリル径:φ3.0mm / 全長L:135mm / 溝長:75mm
ETD-3.2L	4975180887238	1,150	14	ドリル径:φ3.2mm / 全長L:135mm / 溝長:75mm
ETD-3.5L	4975180887108	1,150	16	ドリル径:φ3.5mm / 全長L:135mm / 溝長:75mm
ETD-3.8L	4975180887245	1,250	18	ドリル径:φ3.8mm / 全長L:150mm / 溝長:90mm
ETD-4.0L	4975180887115	1,250	18	ドリル径:φ4.0mm / 全長L:150mm / 溝長:90mm
ETD-4.2L	4975180887252	1,350	19	ドリル径:φ4.2mm / 全長L:150mm / 溝長:90mm
ETD-4.5L	4975180887122	1,350	21	ドリル径:φ4.5mm / 全長L:150mm / 溝長:90mm
ETD-5.0L	4975180887139	1,450	23	ドリル径:φ5.0mm / 全長L:160mm / 溝長:100mm
ETD-5.5L	4975180887146	2,100	28	ドリル径:φ5.5mm / 全長L:180mm / 溝長:100mm
ETD-6.0L	4975180887160	2,300	32	ドリル径:φ6.0mm / 全長L:180mm / 溝長:100mm
ETD-6.5L	4975180887153	2,600	36	ドリル径:φ6.5mm / 全長L:180mm / 溝長:100mm

電動ドリル用  
六角シャンク薄板ドリルセット(12本組)



- 適応被削材:鉄板(3mm)・ステンレス板(2mm)・アルミ・プラスチック・木材など
- 刃先はローソク研ぎ形状のため、薄板でもバリが少ないです
- 保管に便利なケース付きの12本セット
- 刃先はシンニング加工が施されており、正確な位置に穴あけ可能
- 18Vインパクトドライバー対応

製品番号	JAN	標準価格(¥)	重量(g)	仕様
ERD-2060S	4975180881175	18,750	355	セット内容:ERD-2.0・2.5・2.8・3.0・3.2・3.5・3.8・4.0・4.5・5.0・5.5・6.0

電動ドリル用  
六角シャンク薄板ドリル

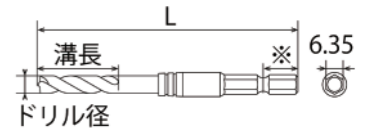

- 刃先はローソク研ぎ形状のため、薄板でもバリが少ないです
- 適応被削材:鉄板(3mm)・ステンレス板(2mm)・アルミ・プラスチック・木材など
- 刃先はシンニング加工が施されており、正確な位置に穴あけ可能
- 18Vインパクトドライバー対応

※ERD-2.0~6.5 シャンク部13  
ERD-7.0~10.0 シャンク部14

製品番号	JAN	標準価格(¥)	重量(g)	仕様
ERD-2.0	4975180881007	1,150	12	ドリル径:φ2.0mm / 全長L:76mm / 溝長:14mm
ERD-2.5	4975180881014	1,150	13	ドリル径:φ2.5mm / 全長L:76mm / 溝長:14mm
ERD-2.8	4975180881021	1,200	13	ドリル径:φ2.8mm / 全長L:81mm / 溝長:18mm
ERD-3.0	4975180881038	1,200	13	ドリル径:φ3.0mm / 全長L:81mm / 溝長:18mm
ERD-3.2	4975180881045	1,300	13	ドリル径:φ3.2mm / 全長L:81mm / 溝長:18mm
ERD-3.3	4975180881182	1,300	13	ドリル径:φ3.3mm / 全長L:81mm / 溝長:18mm
ERD-3.4	4975180881199	1,300	14	ドリル径:φ3.4mm / 全長L:84mm / 溝長:22mm
ERD-3.5	4975180881052	1,300	14	ドリル径:φ3.5mm / 全長L:84mm / 溝長:22mm
ERD-3.8	4975180881069	1,400	15	ドリル径:φ3.8mm / 全長L:84mm / 溝長:22mm
ERD-4.0	4975180881076	1,400	15	ドリル径:φ4.0mm / 全長L:84mm / 溝長:22mm
ERD-4.2	4975180881083	1,550	22	ドリル径:φ4.2mm / 全長L:90mm / 溝長:24mm
ERD-4.5	4975180881090	1,550	22	ドリル径:φ4.5mm / 全長L:90mm / 溝長:24mm
ERD-5.0	4975180881113	1,700	23	ドリル径:φ5.0mm / 全長L:93mm / 溝長:26mm
ERD-5.5	4975180881144	1,950	25	ドリル径:φ5.5mm / 全長L:97mm / 溝長:28mm
ERD-6.0	4975180881151	2,100	25	ドリル径:φ6.0mm / 全長L:97mm / 溝長:28mm
ERD-6.5	4975180881168	2,350	27	ドリル径:φ6.5mm / 全長L:100mm / 溝長:30mm
ERD-7.0	4975180881212	2,800	21	ドリル径:φ7.0mm / 全長L:90mm / 溝長:40mm
ERD-8.0	4975180881236	3,050	24	ドリル径:φ8.0mm / 全長L:90mm / 溝長:40mm
ERD-9.0	4975180881250	3,750	28	ドリル径:φ9.0mm / 全長L:90mm / 溝長:40mm
ERD-10.0	4975180881274	4,350	33	ドリル径:φ10.0mm / 全長L:90mm / 溝長:40mm

電動ドリル用  
六角シャンクコンクリートドリル5本セット



- モルタル、ブロック、石膏ボード、レンガ等の穴あけに最適です
- 良く使うサイズ5本を収納した六角シャンクコンクリートドリルセット
- インパクトドライバーにワンタッチで取付可能な六角シャンク軸
- 刃先は独自の特製チップをロウ付けしており、優れた切れ味を持続します
- 回転専用

製品番号	JAN	標準価格(¥)	重量(g)	仕様
ECD-3450	4975180886705	9,200	99	セット内容:ECD-3.4・3.5・4.3・4.8・5.0
ECD-3460	4975180886712	9,700	112	セット内容:ECD-3.4・4.3・4.8・5.0・6.0
ECD-3560	4975180886729	9,600	104	セット内容:ECD-3.5・4.0・4.5・5.0・6.0
ECD-3564	4975180886736	9,600	112	セット内容:ECD-3.5・4.3・4.5・4.8・6.4

電動ドリル用  
六角シャンクコンクリートドリル ケース付4本セット



- 持ち運びに便利なケース付きコンクリートドリルセット
- モルタル、ブロック、石膏ボード、レンガ等の穴あけに最適です
- 六角シャンクドリル類のドリル部分をしっかり収納できます
- 怪我や部材を傷つけるなどの心配がなく安全・安心です
- 刃先は独自の特製チップをロウ付けしており、優れた切れ味を持続します
- コンクリートドリル4本組セット
- 回転専用

製品番号	JAN	標準価格(¥)	重量(g)	仕様
ECD-3043DKS	4975180886750	10,300	119	セット内容:ECD-3.0・3.4・3.5・4.3

電動ドリル用  
六角シャンクコンクリートドリルセット(10本組)



- モルタル、ブロック、石膏ボード、レンガ等の穴あけに最適です
- 良く使うサイズ10本を収納した六角シャンクコンクリートドリルセット
- インパクトドライバーにワンタッチで取付可能な六角シャンク軸
- 刃先は独自の特許チップをロウ付けており、優れた切れ味を持続します
- 回転専用

製品番号	JAN	標準価格(¥)	重量(g)	仕様
ECD-2560S	4975180886743	20,050	340	セット内容:ECD-2.5・3.0・3.2・3.4・3.5・4.0・4.3・4.5・5.0・6.0

電動ドリル用  
六角シャンクコンクリートドリル

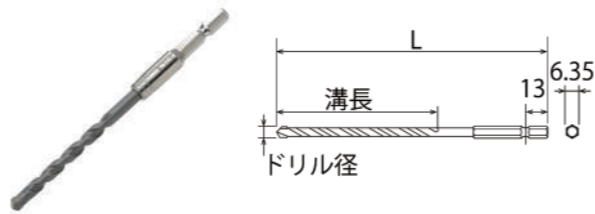

- モルタル、ブロック、石膏ボード、レンガ等の穴あけに最適です
- 刃先は独自の特許チップをロウ付けており、優れた切れ味を持続します
- 回転専用

製品番号	JAN	標準価格(¥)	重量(g)	仕様
ECD-2.5	4975180886927	1,800	14	ドリル径:φ2.5mm / 全長L:100mm / 溝長:40mm
ECD-3.0	4975180889669	1,750	14	ドリル径:φ3.0mm / 全長L:100mm / 溝長:40mm
ECD-3.2	4975180889676	1,750	14	ドリル径:φ3.2mm / 全長L:100mm / 溝長:40mm
ECD-3.4	4975180889683	1,750	15	ドリル径:φ3.4mm / 全長L:100mm / 溝長:40mm
ECD-3.5	4975180889690	1,750	15	ドリル径:φ3.5mm / 全長L:100mm / 溝長:40mm
ECD-3.8	4975180889706	1,750	15	ドリル径:φ3.8mm / 全長L:100mm / 溝長:40mm
ECD-4.0	4975180889713	1,750	15	ドリル径:φ4.0mm / 全長L:100mm / 溝長:40mm
ECD-4.3	4975180889720	1,900	22	ドリル径:φ4.3mm / 全長L:108mm / 溝長:45mm
ECD-4.4	4975180889737	1,900	22	ドリル径:φ4.4mm / 全長L:108mm / 溝長:45mm
ECD-4.5	4975180889744	1,900	22	ドリル径:φ4.5mm / 全長L:108mm / 溝長:45mm
ECD-4.8	4975180889751	1,900	23	ドリル径:φ4.8mm / 全長L:108mm / 溝長:45mm
ECD-5.0	4975180889768	2,100	24	ドリル径:φ5.0mm / 全長L:123mm / 溝長:60mm
ECD-5.3	4975180889775	2,300	27	ドリル径:φ5.3mm / 全長L:123mm / 溝長:60mm
ECD-5.5	4975180889782	2,300	27	ドリル径:φ5.5mm / 全長L:123mm / 溝長:60mm
ECD-6.0	4975180889799	2,300	28	ドリル径:φ6.0mm / 全長L:123mm / 溝長:60mm
ECD-6.4	4975180889805	2,350	30	ドリル径:φ6.4mm / 全長L:123mm / 溝長:60mm
ECD-6.5	4975180889812	2,350	30	ドリル径:φ6.5mm / 全長L:123mm / 溝長:60mm

電動ドリル用  
六角シャンクコンクリートロングドリル



- モルタル、ブロック、石膏ボード、レンガ等の穴あけに最適です
- 狭く、奥深い場所の作業に最適です
- 刃先は独自の特許チップをロウ付けており、優れた切れ味を持続します
- 回転専用

製品番号	JAN	標準価格(¥)	重量(g)	仕様
ECD-3.4L	4975180887498	2,400	17	ドリル径:φ3.4mm / 全長L:180mm / 溝長:100mm
ECD-3.5L	4975180887351	2,400	17	ドリル径:φ3.5mm / 全長L:180mm / 溝長:100mm
ECD-4.0L	4975180887368	2,450	17	ドリル径:φ4.0mm / 全長L:180mm / 溝長:100mm
ECD-4.3L	4975180887504	2,500	20	ドリル径:φ4.3mm / 全長L:180mm / 溝長:100mm
ECD-4.5L	4975180887375	2,500	21	ドリル径:φ4.5mm / 全長L:180mm / 溝長:100mm
ECD-4.8L	4975180887511	2,500	22	ドリル径:φ4.8mm / 全長L:180mm / 溝長:100mm
ECD-5.0L	4975180887382	2,700	24	ドリル径:φ5.0mm / 全長L:180mm / 溝長:100mm
ECD-5.3L	4975180887528	2,900	24	ドリル径:φ5.3mm / 全長L:180mm / 溝長:100mm
ECD-5.5L	4975180887399	2,900	24	ドリル径:φ5.5mm / 全長L:180mm / 溝長:100mm
ECD-6.0L	4975180887405	2,900	28	ドリル径:φ6.0mm / 全長L:180mm / 溝長:100mm
ECD-6.4L	4975180887535	3,000	28	ドリル径:φ6.4mm / 全長L:180mm / 溝長:100mm
ECD-6.5L	4975180887412	3,000	28	ドリル径:φ6.5mm / 全長L:180mm / 溝長:100mm

電動ドリル用  
六角シャンクコバルトドリル5本セット



- ステンレス・鉄の穴あけ作業に最適です
- 良く使うサイズ5本ケースに収納した六角シャンクコバルトドリルセット
- インパクトドライバーにワンタッチで取付可能な六角シャンク軸
- 刃先はシンニング加工が施されており、正確な位置に穴あけ可能
- 適応被削材:ステンレス・鉄・アルミ・銅・木材
- 18Vインパクトドライバー対応

製品番号	JAN	標準価格(¥)	重量(g)	仕様
EOD-2040	4975180886804	8,800	77	セット内容:EOD-2.0・2.5・3.0・3.5・4.0

電動ドリル用  
六角シャンクコバルトドリル ケース付4本セット



- 保管に便利なケース付きコバルトドリルセット
- ステンレス・鉄の穴あけ作業に最適です
- 六角シャンクドリル類のドリル部分をしっかり収納できます
- 怪我や部材を傷つけるなどの心配がなく安全・安心です
- 適応被削材:ステンレス・鉄・アルミ・銅・木材
- 18Vインパクトドライバー対応

製品番号	JAN	標準価格(¥)	重量(g)	仕様
EOD-3050DKS	4975180886828	10,900	132	セット内容:EOD-3.0・3.5・4.0・5.0

電動ドリル用  
六角シャンクコバルトドリルセット(10本組)



- ステンレス・鉄の穴あけ作業に最適です
- 良く使うサイズ10本ケースに収納した六角シャンクコバルトドリルセット
- インパクトドライバーにワンタッチで取付可能な六角シャンク(6.35mm)
- 刃先はシンニング加工が施されており、正確な位置に穴あけ可能
- 適応被削材:ステンレス・鉄・アルミ・銅・木材
- 18Vインパクトドライバー対応

製品番号	JAN	標準価格(¥)	重量(g)	仕様
EOD-2050S	4975180886811	20,250	310	セット内容:EOD-2.0・2.5・2.8・3.0・3.2・3.5・3.8・4.0・4.5・5.0

電動ドリル用  
六角シャンク大径コバルトドリルセット(10本組)



- ステンレス材の穴あけに
- 便利な専用ケース付きコバルトドリル10本セット
- 硬質なチタンでコーティングすることで、安定した切れ味を維持します
- 適応被削材:ステンレス・鉄・アルミ・銅・木材
- 刃先はシンニング加工が施されており、正確な位置に穴あけ可能
- 18Vインパクトドライバー対応

製品番号	JAN	標準価格(¥)	重量(g)	仕様
EOD-713S	4975180908391	62,000	505	セット内容:EOD-7.0G・7.5G・8.0G・8.5G・9.0G・10.0G・10.5G・11.0G・12.0G・13.0G

電動ドリル用  
六角シャンクコバルトドリル



- ステンレス・鉄の穴あけ作業に最適です
- 適応被削材: ステンレス・鉄・アルミ・銅・木材
- 刃先はシンニング加工が施されており、正確な位置に穴あけ可能
- 18Vインパクトドライバー対応

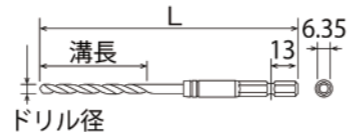

製品番号	JAN	標準価格(¥)	重量(g)	仕様
EOD-2.0	4975180889829	1,700	13	ドリル径:φ2.0mm / 全長L:79mm / 溝長:24mm
EOD-2.5	4975180889836	1,700	13	ドリル径:φ2.5mm / 全長L:87mm / 溝長:30mm
EOD-2.8	4975180889843	1,700	14	ドリル径:φ2.8mm / 全長L:91mm / 溝長:33mm
EOD-3.0	4975180889850	1,700	14	ドリル径:φ3.0mm / 全長L:91mm / 溝長:33mm
EOD-3.2	4975180889867	1,800	15	ドリル径:φ3.2mm / 全長L:95mm / 溝長:36mm
EOD-3.3	4975180889874	1,800	15	ドリル径:φ3.3mm / 全長L:95mm / 溝長:36mm
EOD-3.4	4975180889881	1,800	15	ドリル径:φ3.4mm / 全長L:100mm / 溝長:39mm
EOD-3.5	4975180889898	1,800	15	ドリル径:φ3.5mm / 全長L:100mm / 溝長:39mm
EOD-3.6	4975180889904	1,900	16	ドリル径:φ3.6mm / 全長L:100mm / 溝長:39mm
EOD-3.7	4975180889911	1,900	16	ドリル径:φ3.7mm / 全長L:100mm / 溝長:39mm
EOD-3.8	4975180889928	1,900	21	ドリル径:φ3.8mm / 全長L:108mm / 溝長:43mm
EOD-4.0	4975180889935	1,900	22	ドリル径:φ4.0mm / 全長L:108mm / 溝長:43mm
EOD-4.2	4975180889942	2,400	22	ドリル径:φ4.2mm / 全長L:108mm / 溝長:43mm
EOD-4.5	4975180889959	2,400	25	ドリル径:φ4.5mm / 全長L:113mm / 溝長:47mm
EOD-5.0	4975180889966	2,400	27	ドリル径:φ5.0mm / 全長L:119mm / 溝長:52mm
EOD-5.5	4975180889973	2,900	29	ドリル径:φ5.5mm / 全長L:126mm / 溝長:57mm
EOD-6.0	4975180889980	2,900	31	ドリル径:φ6.0mm / 全長L:126mm / 溝長:57mm
EOD-6.5	4975180889997	3,100	34	ドリル径:φ6.5mm / 全長L:134mm / 溝長:63mm

電動ドリル用  
六角シャンクコバルトドリル(チタンコーティング)



- ステンレス・鉄の穴あけ作業に最適です
- 硬質なチタンコーティングで切り屑の溶着を防止、安定した切れ味を維持します
- 適応被削材: ステンレス・鉄・アルミ・銅・木材
- 刃先はシンニング加工が施されており、正確な位置に穴あけ可能
- 18Vインパクトドライバー対応

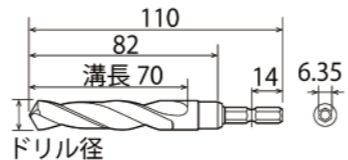

製品番号	JAN	標準価格(¥)	重量(g)	仕様
EOD-7.0G	4975180908407	3,850	23	ドリル径:φ7.0mm / 全長L:110mm / 溝長:70mm
EOD-7.5G	4975180908414	4,200	24	ドリル径:φ7.5mm / 全長L:110mm / 溝長:70mm
EOD-8.0G	4975180908421	4,350	28	ドリル径:φ8.0mm / 全長L:110mm / 溝長:70mm
EOD-8.5G	4975180908438	4,950	29	ドリル径:φ8.5mm / 全長L:110mm / 溝長:70mm
EOD-9.0G	4975180908445	5,250	31	ドリル径:φ9.0mm / 全長L:110mm / 溝長:70mm
EOD-9.5G	4975180908452	6,100	34	ドリル径:φ9.5mm / 全長L:110mm / 溝長:70mm
EOD-10.0G	4975180908469	6,250	37	ドリル径:φ10.0mm / 全長L:110mm / 溝長:70mm
EOD-10.5G	4975180908476	6,650	39	ドリル径:φ10.5mm / 全長L:110mm / 溝長:70mm
EOD-11.0G	4975180908483	7,250	43	ドリル径:φ11.0mm / 全長L:110mm / 溝長:70mm
EOD-12.0G	4975180908490	8,400	48	ドリル径:φ12.0mm / 全長L:110mm / 溝長:70mm
EOD-13.0G	4975180908506	9,650	57	ドリル径:φ13.0mm / 全長L:110mm / 溝長:70mm

電動ドリル用  
六角シャンクテーパードリル3本セット



- 木材・竹・アルミサッシ等の釘・木ネジの下穴あけ作業に最適です
- 独自の二条溝形状はかたい木材にも鋭く喰いこみ、抜群の切れ味です
- ハイス鋼をテーパードリル(先細)形状に加工し、広範囲の穴あけができます
- 適応被削材: 木材・竹・アルミ
- 18Vインパクトドライバー対応



製品番号	JAN	標準価格(¥)	重量(g)	仕様
ETK-3S	4975180582386	4,600	48	セット内容:ETK-3.0・4.0・5.0

電動ドリル用  
六角シャンクテーパードリル 同サイズ3本セット



- 木材・竹・アルミサッシ等の釘・木ネジの下穴あけ作業に最適です
- 独自の二条溝形状はかたい木材にも鋭く喰いこみ、抜群の切れ味です
- ハイス鋼をテーパードリル(先細)形状に加工し、広範囲の穴あけができます
- 適応被削材: 木材・竹・アルミ
- 18Vインパクトドライバー対応



製品番号	JAN	標準価格(¥)	重量(g)	仕様
ETK-3.0-3S	4975180582409	4,150	39	ETK-3.0の3本セット
ETK-4.0-3S	4975180582034	4,450	48	ETK-4.0の3本セット
ETK-5.0-3S	4975180582058	5,200	57	ETK-5.0の3本セット

電動ドリル用  
六角シャンクテーパードリル ケース付4本セット



- 木材・竹・アルミサッシ等の釘・木ネジの下穴あけ作業に最適です
- 持ち運びに便利なケース付きです
- 独自の二条溝形状はかたい木材にも鋭く喰いこみ、抜群の切れ味です
- ハイス鋼をテーパードリル(先細)形状に加工し、広範囲の穴あけができます
- 適応被削材: 木材・竹・アルミ
- 18Vインパクトドライバー対応



製品番号	JAN	標準価格(¥)	重量(g)	仕様
ETK-2050DKS	4975180582522	9,100	114	ETK-2.0・3.0・4.0・5.0・DK-4Y

電動ドリル用  
六角シャンクテーパードリルセット(8本組)



- 木材・竹・アルミサッシ等の釘・木ネジの下穴あけ作業に最適です
- 保管に便利なケース付きです
- 独自の二条溝形状はかたい木材にも鋭く喰いこみ、抜群の切れ味です
- ハイス鋼をテーパードリル(先細)形状に加工し、広範囲の穴あけができます
- 適応被削材: 木材・竹・アルミ
- 18Vインパクトドライバー対応



製品番号	JAN	標準価格(¥)	重量(g)	仕様
ETK-2060S	4975180582508	13,900	280	セット内容:ETK-2.0・2.5・3.0・3.5・4.0・4.5・5.0・6.0・EOD-2050S-K

電動ドリル用  
六角シャンクテーパードラッグ

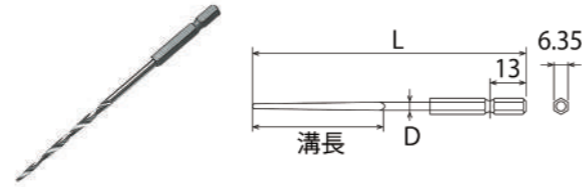

- 木材・竹・アルミサッシ等の釘・木ネジの下穴あけ作業に最適です
- 独自の二条溝形状はかたい木材にも鋭く喰いこみ、抜群の切れ味です
- ハイス鋼HSSをテーパードラッグ(先細)形状に加工し、広範囲の穴あけができます
- 18Vインパクトドライバー対応

製品番号	JAN	標準価格(¥)	重量(g)	仕様
ETK-2.0	4975180582188	1,400	12	ドリル径D:φ2.0mm / 全長L:95mm / ドリル溝長:28mm
ETK-2.5	4975180582195	1,400	13	ドリル径D:φ2.5mm / 全長L:105mm / ドリル溝長:35mm
ETK-3.0	4975180582201	1,400	13	ドリル径D:φ3.0mm / 全長L:110mm / ドリル溝長:42mm
ETK-3.5	4975180582232	1,500	15	ドリル径D:φ3.5mm / 全長L:120mm / ドリル溝長:49mm
ETK-4.0	4975180582218	1,500	16	ドリル径D:φ4.0mm / 全長L:125mm / ドリル溝長:56mm
ETK-4.5	4975180582249	1,750	17	ドリル径D:φ4.5mm / 全長L:130mm / ドリル溝長:63mm
ETK-5.0	4975180582225	1,750	19	ドリル径D:φ5.0mm / 全長L:135mm / ドリル溝長:70mm
ETK-6.0	4975180582256	1,950	21	ドリル径D:φ6.0mm / 全長L:135mm / ドリル溝長:84mm

電動ドリル用  
六角シャンクテーパードラッグミニタイプセット



- 全長の短い下穴ミニタイプ
- 独自の二条溝形状はかたい木材にも鋭く喰いこみ、抜群の切れ味です
- ハイス鋼HSSをテーパードラッグ(先細)形状に加工し、広範囲の穴あけができます
- 18Vインパクトドライバー対応
- 3本セット

製品番号	JAN	標準価格(¥)	重量(g)	仕様
ETK-3SS	4975180583703	4,050	32	セット内容:ETK-3.0S・4.0S・5.0S

電動ドリル用  
六角シャンクテーパードラッグミニタイプ

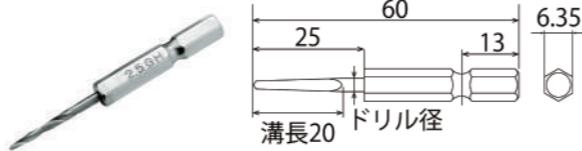

- 全長の短い下穴ミニタイプ
- 独自の二条溝形状はかたい木材にも鋭く喰いこみ、抜群の切れ味です
- ハイス鋼HSSをテーパードラッグ(先細)形状に加工し、広範囲の穴あけができます
- 適応被削材:木材・竹・アルミ
- 18Vインパクトドライバー対応

製品番号	JAN	標準価格(¥)	重量(g)	仕様
ETK-2.5S	4975180583604	1,300	10	ドリル径:φ2.5mm / 全長L:60mm / 溝長:20mm
ETK-3.0S	4975180583611	1,300	10	ドリル径:φ3.0mm / 全長L:60mm / 溝長:20mm
ETK-3.5S	4975180583628	1,350	11	ドリル径:φ3.5mm / 全長L:60mm / 溝長:20mm
ETK-4.0S	4975180583635	1,350	11	ドリル径:φ4.0mm / 全長L:60mm / 溝長:20mm
ETK-5.0S	4975180583659	1,450	12	ドリル径:φ5.0mm / 全長L:60mm / 溝長:20mm

電動ドリル用  
ワンタッチビットジョイント下穴ミニタイプセット

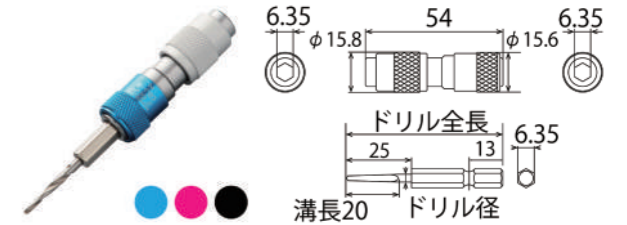

- プラスビットを付けたまま穴あけ・ネジ締めワンタッチ着脱
- ワンタッチビットジョイントと下穴ミニタイプのセット
- 18Vインパクトドライバー対応

製品番号	JAN	標準価格(¥)	重量(g)	仕様
EBJ-3.0S	4975180893154	3,600	55	ドリル径:φ3.0mm / ドリル全長:60mm / 溝長:20mm / スライド部カラー:ブルー
EBJ-4.0S	4975180893178	3,650	56	ドリル径:φ4.0mm / ドリル全長:60mm / 溝長:20mm / スライド部カラー:レッド
EBJ-5.0S	4975180893192	3,750	68	ドリル径:φ5.0mm / ドリル全長:60mm / 溝長:20mm / スライド部カラー:ブラック

電動ドリル用  
ワンタッチビットジョイント



- ワンタッチでドリルが素早く外せて作業効率アップ
- 6mmまでの六角シャンク下穴ミニタイプや鉄工ドリルに使用できます
- プラスビットを付けたまま穴あけ・ネジ締めワンタッチ着脱
- ビット側は白色(ロック式)反対側は別色(スライド式)とカラーで識別できます

製品番号	JAN	標準価格(¥)	重量(g)	仕様
EBJ-B	4975180893123	2,250	38	差込角6角軸(6.35mm) / 全長:54mm / スライド部カラー:ブルー
EBJ-R	4975180893130	2,250	38	差込角6角軸(6.35mm) / 全長:54mm / スライド部カラー:レッド
EBJ-BK	4975180893147	2,250	38	差込角6角軸(6.35mm) / 全長:54mm / スライド部カラー:ブラック

電動ドリル用  
丁番ドリル

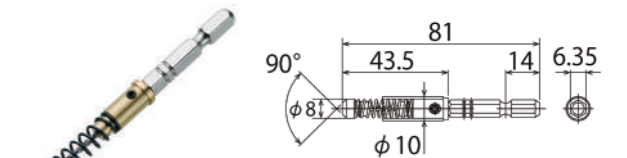

- 丁番・サッシ枠等の下穴あけに
- 丁番取付穴のセンターに穴があけられ綺麗に手早く取付ができます
- 18Vインパクトドライバー対応

製品番号	JAN	標準価格(¥)	重量(g)	仕様
EHD-1.5S	4975180584243	2,750	20	ドリル径:1.5mm / 適応ネジサイズ:2.1~2.7mm / 全長:81mm
EHD-2.0S	4975180584281	2,750	20	ドリル径:2.0mm / 適応ネジサイズ:3.1~4.8mm / 全長:81mm

丁番ドリル用交換ドリル



- 丁番ドリルEHD-1.5S専用の交換ドリル

製品番号	JAN	標準価格(¥)	重量(g)	仕様
EHD-1.5D	4975180584205	900	3	ドリルサイズ:φ1.5×48 / 2本組
EHD-2.0D	4975180584212	900	3	ドリルサイズ:φ2.0×49 / 2本組

モンキ  
レンチ類

スパナ・  
メガネ  
レンチ類

ラチェット  
レンチ類

ソケット  
レンチ類

トルク  
レンチ類

絶縁  
ソケット類

各種  
プライヤ類

ペンチ  
(刃物)類

ミニプライヤ  
ニッパ類

電材・管材  
カッター類

ドライバー・  
六角棒  
レンチ類

プーラー・  
クランプ類

その他

電動ドリル用  
先端工具類

インパクト  
レンチ用  
ソケット類

ダイヤモンド  
ホイール類

六角シャンク  
ドリル類

腰袋関連

セーフティ  
コード類

寸法表・  
交換部品等

工具差し



- 工具のこだわりから生まれた厳選腰袋シリーズ!
- リベット補強でプロ仕様の耐久性
- 適応ベルト幅60mm
- カラビナ・Dカン付

製品番号	JAN	標準価格(¥)	重量(g)	仕様
TPP-101	4975180950802	1,900	65	サイズ:高さ240mm×幅80mm×奥行40mm / 1丁差し
TPP-201	4975180950826	2,640	75	サイズ:高さ240mm×幅80mm×奥行60mm / 2丁差し
TPP-401	4975180950864	3,160	90	サイズ:高さ240mm×幅85mm×奥行60mm / 4丁差し
TPP-701	4975180950901	4,400	150	サイズ:高さ250mm×幅130mm×奥行70mm / 7丁差し

カッター差し



替刃も収納できる2段式!

- カッターの収納、持ち運びに
- フレキシブルに可動するヒンジタイプでしゃがんだ時も腰回りすっきり
- 便利な替刃ホルダー付
- 適応ベルト幅60mm
- カラビナ・Dカン付

製品番号	JAN	標準価格(¥)	重量(g)	仕様
TPC-101	4975180950956	2,740	100	サイズ:高さ240mm×幅75mm×奥行45mm

ペン型充電ドライバー差し



先端は貫通タイプ

- 電動ドリル等にソケットを付けたまま収納可能
- 予備バッテリー収納ポケット付き
- 適応ベルト幅70mm
- カラビナ・Dカン付

製品番号	JAN	標準価格(¥)	重量(g)	仕様
TPJ-101PN	4975180950970	3,680	100	サイズ:高さ250mm×幅85mm×奥行80mm

電工用腰袋2段タイプ(小)(中)



- コンパクトな2段タイプ
- 適応ベルト幅70mm
- カラビナ・Dカン付
- 斜め差し可能(バンド固定式)

製品番号	JAN	標準価格(¥)	重量(g)	仕様
TPD-201S	4975180951007	5,880	295	サイズ:高さ230mm×幅150mm×奥行110mm
TPD-201M	4975180951038	7,040	375	サイズ:高さ240mm×幅190mm×奥行120mm

電工用腰袋3段タイプ(小)(中)



- 収納性の高い3段タイプ
- 適応ベルト幅70mm
- カラビナ・テープホルダー付
- 斜め差し可能(バンド固定式)

製品番号	JAN	標準価格(¥)	重量(g)	仕様
TPD-301S	4975180951052	6,720	320	サイズ:高さ240mm×幅150mm×奥行120mm
TPD-301M	4975180951076	7,980	350	サイズ:高さ250mm×幅190mm×奥行150mm

ツールバッグ(中)(大)



- 出し入れしやすいフルオープンタイプ
- 持ち運びやすく握りやすいパイプハンドル
- ノコギリ収納専用ポケット
- コンベックスホルダー付

製品番号	JAN	標準価格(¥)	重量(g)	仕様
TB-3520	4975180951380	9,460	1160	サイズ:高さ320mm×幅380mm×奥行240mm
TB-4525	4975180951403	12,600	1985	サイズ:高さ340mm×幅470mm×奥行280mm

ツールバッグプラス(中)(大)



- 砂・ホコリから中身を守る!取り外し可能なカバー付き
- ハンドル部が180°稼働するのでフチまで下ろせて出し入れスムーズ!
- 外れにくく端までカバーできるみみ付

製品番号	JAN	標準価格(¥)	重量(g)	仕様
TBP-3520	4975180951397	13,660	1600	サイズ:高さ330mm×幅380mm×奥行240mm
TBP-4525	4975180951410	17,240	2000	サイズ:高さ350mm×幅470mm×奥行280mm

折りたたみ式ボックスバッグ



- ハードに使えてコンパクトに収納
- 丸ノコもすっぽり入る大容量
- A4サイズが入る透明ポケット付

製品番号	JAN	標準価格(¥)	重量(g)	仕様
TBB-3525	4975180951427	6,940	1200	サイズ:高さ220mm×幅350mm×奥行240mm

モンキ  
レンチ類

スパナ・  
メガネ  
レンチ類

ラチェット  
レンチ類

ソケット  
レンチ類

トルク  
レンチ類

絶縁  
ソケット類

各種  
プライヤ類

ペンチ  
(刃物)類

ミニプライヤ  
ニッパ類

電材・管材  
カッター類

ドライバー・  
六角棒  
レンチ類

プーラー・  
クランプ類

その他

電動ドリル用  
先端工具類

インパクト  
レンチ用  
ソケット類

ダイヤモンド  
ホイール類

六角シャンク  
ドリル類

腰袋関連

セーフティ  
コード類

寸法表・  
交換部品等

ロングバッグ(中)(大)



TBL-500

TBL-700

- 長尺物もスッキリ収納できるロングバッグ
- ベルク口付きでバッグの口がしっかり閉まる
- 充電式クリーナーの収納にもびったり

製品番号	JAN	標準価格(¥)	重量(g)	仕様
TBL-500	4975180951434	5,680	700	サイズ:高さ170mm×幅540mm×奥行170mm
TBL-700	4975180951441	6,520	900	サイズ:高さ170mm×幅730mm×奥行170mm



ツールバッグ用ショルダーストラップ

- 丈夫で安心、ツールバックが肩掛けできるストラップ
- クッション付で肩への負担を軽減します
- 各種トップツールバッグに装着可能

製品番号	JAN	標準価格(¥)	重量(g)	仕様
TB-S	4975180951458	1,580	130	サイズ:ベルト部全長:750~1,200mm、ベルト幅:40mm、クッション部全長:220mm、クッション部:幅80mm



テープホルダー(小)(大)

- テープを携帯できる便利なホルダーです
- 腰袋類やベルト通しなどのフックやリングに取り付け可能です
- ボタンタイプで片手でも簡単に取り外しができます

製品番号	JAN	標準価格(¥)	重量(g)	仕様
TPH-1	4975180951502	960	20	サイズ:高さ140mm×幅60mm×奥行10mm / ビニールテープ等 小径のテープに
TPH-2	4975180951526	1,260	30	サイズ:高さ240mm×幅150mm×奥行10mm / 養生テープ等 大径のテープに

コンパクトセーフティコードHidirect®

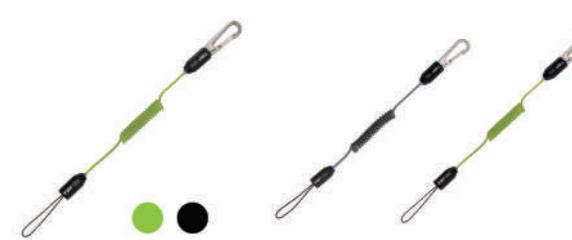

- ダイレクト接続コード仕様ですので小物類に直接接続できます
- ハンディターミナルやドライバー・カッター類等の小物落下防止や紛失防止に
- 取付可能重量0.5kg対応
- 自然長約260mm最大伸長約660mm
- コード径φ2mmワイヤー径φ0.54mm
- ステンレスワイヤー入

製品番号	JAN	標準価格(¥)	重量(g)	仕様
SFC-206YG	4975180947703	2,150	16.5	カラー:イエローグリーン / 取付可能重量:500g対応
SFC-206BK	4975180947710	2,150	16.5	カラー:ブラック / 取付可能重量:500g対応

スリムセーフティコード



- 高所作業などでの作業工具の落下防止用に・紛失防止に
- コード部は一体化成形なのでワイヤーが剥離しません
- 復元力・耐寒性・耐油性・耐摩耗性が高いポリウレタン樹脂を使用しています
- 取付可能重量0.5kg対応
- 自然長約320mm最大伸長約1,250mm
- コード径φ2mmワイヤー径φ0.54mm
- ステンレスワイヤー入

製品番号	JAN	標準価格(¥)	重量(g)	仕様
SFC-125R	4975180949356	2,350	21.5	カラー:レッド / 取付可能重量:500g対応
SFC-125OR	4975180949363	2,350	21.5	カラー:オレンジ / 取付可能重量:500g対応
SFC-125V	4975180949370	2,350	21.5	カラー:バイオレット / 取付可能重量:500g対応
SFC-125BK	4975180949387	2,350	21.5	カラー:ブラック / 取付可能重量:500g対応
SFC-125CL	4975180949394	2,350	21.5	カラー:クリア / 取付可能重量:500g対応
SFC-125YG	4975180949400	2,350	21.5	カラー:イエローグリーン / 取付可能重量:500g対応

スリム四角コイルセーフティコード Hisquare®



- コイルが四角形状ですのでコイル巻き部に隙間がなく2本掛けでも絡みにくいです
- 取付可能重量0.5kg対応
- 自然長約330mm最大伸長約1,250mm
- コード径□2.5mmワイヤー径φ0.54mm
- ステンレスワイヤー入

製品番号	JAN	標準価格(¥)	重量(g)	仕様
SFC-212SYG	4975180947611	2,900	26.5	カラー:イエローグリーン / 取付可能重量:500g対応
SFC-212SBK	4975180947628	2,900	26.5	カラー:ブラック / 取付可能重量:500g対応
SFC-212SB	4975180947635	2,900	26.5	カラー:蛍光ブルー / 取付可能重量:500g対応
SFC-212SP	4975180947642	2,900	26.5	カラー:蛍光ピンク / 取付可能重量:500g対応
SFC-212SCL	4975180947659	2,900	26.5	カラー:クリア / 取付可能重量:500g対応

モンキ  
レンチ類スパナ・  
メガネ  
レンチ類ラチェット  
レンチ類ソケット  
レンチ類トルク  
レンチ類絶縁  
ソケット類各種  
プライヤ類ペンチ  
(刃物)類ミニプライヤ・  
ニッパ類電材・管材  
カッター類ドライバー・  
六角棒  
レンチ類プーラー・  
クランプ類

その他

電動ドリル用  
先端工具類インパクト  
レンチ用  
ソケット類ダイヤモンド  
ホイール類六角シャンク  
ドリル類

腰袋関連

セーフティ  
コード類寸法表・  
交換部品等

## ゴム製スリムセーフティコード



- スリムでかさばらない! 普段使いから軽量工具まで
- コード径φ2.5mmとスリム形状でかさばらず腰廻りもすっきり
- ダイレクトに接続可能な二重リング付
- 落下時の衝撃1/3(当社ワイヤー入りコード比)でゴム製のコードが衝撃を吸収
- 取付可能重量0.5kg対応
- 自然長約410mm最大伸長約880mm

製品番号	JAN	標準価格(¥)	重量(g)	仕様
SFC-250R	4975180948618	2,450	25	カラー:レッド / 取付可能重量:500g対応
SFC-250B	4975180948625	2,450	25	カラー:ブルー / 取付可能重量:500g対応
SFC-250BK	4975180948632	2,450	25	カラー:ブラック / 取付可能重量:500g対応
SFC-250GR	4975180948649	2,450	25	カラー:グレー / 取付可能重量:500g対応
SFC-250MW	4975180948656	2,450	25	カラー:迷彩ホワイト / 取付可能重量:500g対応
SFC-250MV	4975180948663	2,450	25	カラー:迷彩バイオレット / 取付可能重量:500g対応
SFC-250MP	4975180948670	2,450	25	カラー:迷彩ピンク / 取付可能重量:500g対応

絶縁  
ソケット類各種  
プライヤ類ペンチ  
(刃物)類ミニプライヤ・  
ニッパ類電材・管材  
カッター類ドライバー・  
六角棒  
レンチ類プーラー・  
クランプ類

その他

電動ドリル用  
先端工具類インパクト  
レンチ用  
ソケット類ダイヤモンド  
ホイール類六角シャンク  
ドリル類

腰袋関連

セーフティ  
コード類寸法表・  
交換部品等

## セーフティコード(ワイヤー芯なしタイプ)



- 高所作業などでの作業工具の落下防止用に・紛失防止に
- コード部の芯にワイヤーが入っていないので、工具落下時に衝撃が吸収されます
- カラー:レッド
- 二重リング付
- 取付可能重量1kg対応
- 自然長約490mm 最大伸長:静荷重約1,520mm、衝撃荷重約2,000mm

製品番号	JAN	標準価格(¥)	重量(g)	仕様
SFC-500R	4975180941251	3,300	61	コード径:φ4mm / 取付可能重量:1kg対応

ドライバー・  
六角棒  
レンチ類プーラー・  
クランプ類

その他

電動ドリル用  
先端工具類インパクト  
レンチ用  
ソケット類ダイヤモンド  
ホイール類六角シャンク  
ドリル類

腰袋関連

セーフティ  
コード類寸法表・  
交換部品等

## セーフティコード



- 高所作業での工具の落下防止に
- 取付可能重量1kg対応
- 二重リング付
- 自然長約410mm 最大伸長約1,350mm
- コード径φ4mm
- ワイヤー径φ0.81mm
- ステンレスワイヤー入

製品番号	JAN	標準価格(¥)	重量(g)	仕様
SFC-451W	4975180949004	2,700	53.5	カラー:レッド(クリア) / 取付可能重量:1kg対応
SFC-452W	4975180949011	2,700	53.5	カラー:イエローグリーン(クリア) / 取付可能重量:1kg対応
SFC-453W	4975180949028	2,700	53.5	カラー:バイオレット(クリア) / 取付可能重量:1kg対応
SFC-454W	4975180949035	2,700	53.5	カラー:ブルー(クリア) / 取付可能重量:1kg対応
SFC-455W	4975180949042	2,700	53.5	カラー:クリアー / 取付可能重量:1kg対応
SFC-456W	4975180942777	2,700	53.5	カラー:ブラック / 取付可能重量:1kg対応
SFC-457W	4975180942784	2,700	53.5	カラー:ホワイト / 取付可能重量:1kg対応

ダイヤモンド  
ホイール類六角シャンク  
ドリル類

腰袋関連

セーフティ  
コード類寸法表・  
交換部品等

## 蓄光セーフティコードHiluminous®



- ステンレスワイヤーに組み込んだ蓄光材が暗所で光ります
- 高所作業での工具の落下防止に
- 取付可能重量1kg対応
- 自然長約380mm最大伸長約1,300mm
- コード径φ4mm
- ワイヤー径φ0.81mm
- ステンレスワイヤー入、二重リング付

製品番号	JAN	標準価格(¥)	重量(g)	仕様
SFC-413LG	4975180947758	3,300	53.5	カラー:グリーン / 取付可能重量:1kg対応
SFC-413LP	4975180947765	3,300	53.5	カラー:ピンク / 取付可能重量:1kg対応

## 四角コイルセーフティコードHisquare®



- コイルが四角形状なので隙間がなく2本掛けでも絡みにくいです
- 丸コイルに比べて容積率が高く、復元力が増します
- 取付可能重量1kg対応
- 自然長約380mm 最大伸長約1,300mm
- コード径□4.0mm ワイヤー径φ0.81mm
- ステンレスワイヤー入

製品番号	JAN	標準価格(¥)	重量(g)	仕様
SFC-412SYG	4975180947819	3,200	54.5	カラー:イエローグリーン / 取付可能重量:1kg対応
SFC-412SBK	4975180947826	3,200	54.5	カラー:ブラック / 取付可能重量:1kg対応
SFC-412SB	4975180947833	3,200	54.5	カラー:ブルー / 取付可能重量:1kg対応
SFC-412SP	4975180947840	3,200	54.5	カラー:ピンク / 取付可能重量:1kg対応

## ゴム製セーフティコードHiflat®



- コイル形状がない為、コード同士が絡み合いません
- 作業性がよく、収納時に邪魔にならない長さを追求しました(伸長率2.4倍)
- 落下時の衝撃1/3(当社ワイヤー入りコード比)、ゴム製のコードが衝撃を吸収します
- 取付可能重量1kg対応
- 自然長約550mm 最大伸長約1,300mm
- コード幅16mm

製品番号	JAN	標準価格(¥)	重量(g)	仕様
SFC-801	4975180948205	3,000	47	カラー:ブルー / 取付可能重量:1kg対応
SFC-802	4975180948212	3,000	47	カラー:ブラック / 取付可能重量:1kg対応

## ゴム製セーフティコードHislim®



- コイル形状がない為、コード同士が絡み合いません
- 作業性がよく、収納時に邪魔にならない長さを追求しました(伸長率2.4倍)
- 落下時の衝撃1/3(当社ワイヤー入りコード比)、ゴム製のコードが衝撃を吸収します
- 取付可能重量1kg対応
- コード径φ4mm
- 自然長約550mm 最大伸長約1300mm

製品番号	JAN	標準価格(¥)	重量(g)	仕様
SFC-901	4975180948380	3,000	48	カラー:ブルー / 取付可能重量:1kg対応
SFC-902	4975180948397	3,000	48	カラー:ブラック / 取付可能重量:1kg対応

モンキ  
レンチ類スパナ・  
メガネ  
レンチ類ラチェット  
レンチ類ソケット  
レンチ類トルク  
レンチ類絶縁  
ソケット類各種  
プライヤ類ペンチ  
(刃物)類ミニプライヤ・  
ニッパ類電材・管材  
カッター類ドライバー・  
六角棒  
レンチ類プーラー・  
クランプ類

その他

電動ドリル用  
先端工具類インパクト  
レンチ用  
ソケット類ダイヤモンド  
ホイール類六角シャンク  
ドリル類

腰袋関連

セーフティ  
コード類寸法表・  
交換部品等

## ゴム製反射セーフティコードHireflect

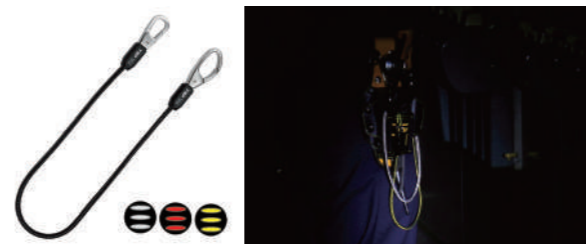

- 反射材を織り込んであり、ライトを反射して夜間作業の安全を守ります
- コイル形状がないため、コード同士が絡み合いません
- ジョイントが360°回転する為、コードがよじれずからまりません
- 取付可能重量1kg対応
- コード径φ4mm
- 自然長約550mm 最大伸長約1,300mm

製品番号	JAN	標準価格(¥)	重量(g)	仕様
SFC-911SV	4975180948540	3,300	50	カラー:シルバー / 取付可能重量:1kg対応
SFC-912R	4975180948557	3,300	50	カラー:レッド / 取付可能重量:1kg対応
SFC-913Y	4975180948564	3,300	50	カラー:イエロー / 取付可能重量:1kg対応

絶縁  
ソケット類各種  
プライヤ類ペンチ  
(刃物)類ミニプライヤ・  
ニッパ類電材・管材  
カッター類ドライバー・  
六角棒  
レンチ類プーラー・  
クランプ類

その他

電動ドリル用  
先端工具類インパクト  
レンチ用  
ソケット類ダイヤモンド  
ホイール類六角シャンク  
ドリル類

腰袋関連

セーフティ  
コード類寸法表・  
交換部品等

## 超太セーフティコードHistrong®



- 高所作業などでの作業工具の落下防止用に・紛失防止に
- 肉厚・両引っ掛け式ナスカンで強度抜群です
- 電動工具類の落下防止に最適
- 取付可能重量2kg対応
- 自然長約600mm最大伸長約830mm
- コード径φ6.0mmワイヤー径φ1.0mm
- ステンレスワイヤー入

製品番号	JAN	標準価格(¥)	重量(g)	仕様
SFC-610R	4975180947901	4,200	80	カラー:レッド / 取付可能重量:2kg対応
SFC-610YG	4975180947918	4,200	80	カラー:イエローグリーン / 取付可能重量:2kg対応
SFC-610BK	4975180947925	4,200	80	カラー:ブラック / 取付可能重量:2kg対応

ドライバー・  
六角棒  
レンチ類プーラー・  
クランプ類

その他

電動ドリル用  
先端工具類インパクト  
レンチ用  
ソケット類ダイヤモンド  
ホイール類六角シャンク  
ドリル類

腰袋関連

セーフティ  
コード類寸法表・  
交換部品等

## 電動ドリル用落下防止コード



- 電動ドリルの落下防止専用コード
- コード径が6mmと太径なので重量物を下けても安心
- 芯なしなので取り廻しやすく軽快に作業できます
- 取付可能重量3kg対応
- コード径φ6mm
- 自然長約380mm最大伸長約830mm

製品番号	JAN	標準価格(¥)	重量(g)	仕様
SFC-601S	4975180941701	4,550	68	カラー:ブラック / 取付可能重量:3kg対応

インパクト  
レンチ用  
ソケット類ダイヤモンド  
ホイール類六角シャンク  
ドリル類

腰袋関連

セーフティ  
コード類寸法表・  
交換部品等セーフティコード用延長ゴムコード  
ちよい足しクッションコード

- セーフティコードの長さが足りない時に接続延長することができます
- いろいろなナスカンに接続可能
- 取付可能重量1kg対応
- ※延長先コードの取り付け可能重量が基準となります
- 自然長約355mm最大伸長約580mm
- コード径φ4mm

製品番号	JAN	標準価格(¥)	重量(g)	仕様
SFE-200B	4975180948465	1,750	12	カラー:ブルー
SFE-200BK	4975180948472	1,750	12	カラー:ブラック

寸法表・  
交換部品等

## ゴム製セーフティストラップ



- 工具や軽量小物の落下防止に
- カメラや釣り具などのレジャー用品の紛失・落下防止に
- 安全・便利・取り付け簡単 手首に繋げて落とさない!
- 取り付け可能重量1kg対応
- 自然長約170mm最大伸長約420mm
- コード径約φ4mm

製品番号	JAN	標準価格(¥)	重量(g)	仕様
SFS-250R	4975180948892	2,550	12	カラー:レッド / 取付可能重量:1kg対応
SFS-250B	4975180948908	2,550	12	カラー:ブルー / 取付可能重量:1kg対応
SFS-250BK	4975180948915	2,550	12	カラー:ブラック / 取付可能重量:1kg対応
SFS-250GR	4975180948922	2,550	12	カラー:グレー / 取付可能重量:1kg対応
SFS-250MW	4975180948939	2,550	12	カラー:迷彩ホワイト / 取付可能重量:1kg対応
SFS-250MV	4975180948946	2,550	12	カラー:迷彩バイオレット / 取付可能重量:1kg対応
SFS-250MP	4975180948953	2,550	12	カラー:迷彩ピンク / 取付可能重量:1kg対応

絶縁  
ソケット類各種  
プライヤ類ペンチ  
(刃物)類ミニプライヤ・  
ニッパ類電材・管材  
カッター類ドライバー・  
六角棒  
レンチ類プーラー・  
クランプ類

その他

電動ドリル用  
先端工具類インパクト  
レンチ用  
ソケット類ダイヤモンド  
ホイール類六角シャンク  
ドリル類

腰袋関連

セーフティ  
コード類寸法表・  
交換部品等

## ベルト通し



- 各種落下防止コードの取付に
- ベルトに装着してセーフティコードの装着ができます
- 取り付け可能重量1kg対応

製品番号	JAN	標準価格(¥)	重量(g)	仕様
SFC-B	4975180941459	1,100	29.5	製品サイズ:高さ92mm×幅82mm / ベルト通し穴:長さ56mm×幅5mm / カラー:ベージュ
SFC-BK	4975180942937	1,600	29.5	製品サイズ:高さ92mm×幅82mm / ベルト通し穴:長さ56mm×幅5mm / カラー:ブラック

ドライバー・  
六角棒  
レンチ類プーラー・  
クランプ類

その他

電動ドリル用  
先端工具類インパクト  
レンチ用  
ソケット類ダイヤモンド  
ホイール類六角シャンク  
ドリル類

腰袋関連

セーフティ  
コード類寸法表・  
交換部品等

## 工具接続コード

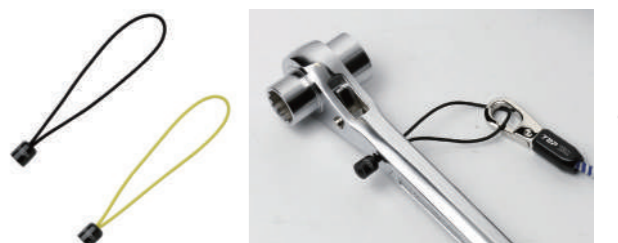

- 作業工具への落下防止コードの接続に
- 芯の部分にバラ型アラミド繊維を使用し、ワイヤーに勝る引張強度を実現
- ワイヤーに比べて反発が少なく、小さな穴にも通しやすいです
- 毛羽だっても刺さらない
- 取り付け可能重量2kg対応

製品番号	JAN	標準価格(¥)	重量(g)	仕様
SFC-CSBK	4975180943835	550	0.8	カラー:ブラック / 全長:50mm / コード径:φ1.6mm / 取付可能重量:2kg対応
SFC-CSY	4975180943828	550	0.8	カラー:イエロー / 全長:50mm / コード径:φ1.6mm / 取付可能重量:2kg対応
SFC-CMBK	4975180943873	550	1	カラー:ブラック / 全長:100mm / コード径:φ1.6mm / 取付可能重量:2kg対応
SFC-CMY	4975180943866	550	1	カラー:イエロー / 全長:100mm / コード径:φ1.6mm / 取付可能重量:2kg対応
SFC-CLBK	4975180943859	550	1.3	カラー:ブラック / 全長:180mm / コード径:φ1.6mm / 取付可能重量:2kg対応
SFC-CLY	4975180943842	550	1.3	カラー:イエロー / 全長:180mm / コード径:φ1.6mm / 取付可能重量:2kg対応

ダイヤモンド  
ホイール類六角シャンク  
ドリル類

腰袋関連

セーフティ  
コード類寸法表・  
交換部品等

## 工具接続ワイヤ



- 工具に直接接続し、セーフティコードを接続して使用します
- ステンレスワイヤーを使用し強靱です
- 取り付け可能重量1kg対応

製品番号	JAN	標準価格 (¥)	重量 (g)	仕様
SFC-WS	4975180943316	600	3.5	全長:約30mm / ワイヤー径:φ1mm / 取付可能重量:1kg対応
SFC-WM	4975180943330	600	4	全長:約100mm / ワイヤー径:φ1mm / 取付可能重量:1kg対応
SFC-WL	4975180943323	600	4.3	全長:約170mm / ワイヤー径:φ1mm / 取付可能重量:1kg対応

モンキ  
レンチ類スパナ・  
メガネ  
レンチ類ラチェット  
レンチ類ソケット  
レンチ類トルク  
レンチ類絶縁  
ソケット類各種  
プライヤ類ペンチ  
(刃物)類ミニプライヤ・  
ニッパ類電材・管材  
カッター類ドライバ―  
六角棒  
レンチ類プーラー・  
クランプ類

その他

電動ドリル用  
先端工具類インパクト  
レンチ用  
ソケット類ダイヤモンド  
ホイール類六角シャンク  
ドリル類

腰袋関連

セーフティ  
コード類寸法表・  
交換部品等モンキ  
レンチ類スパナ・  
メガネ  
レンチ類ラチェット  
レンチ類ソケット  
レンチ類トルク  
レンチ類絶縁  
ソケット類各種  
プライヤ類ペンチ  
(刃物)類ミニプライヤ・  
ニッパ類電材・管材  
カッター類ドライバ―  
六角棒  
レンチ類プーラー・  
クランプ類

その他

電動ドリル用  
先端工具類インパクト  
レンチ用  
ソケット類ダイヤモンド  
ホイール類六角シャンク  
ドリル類

腰袋関連

セーフティ  
コード類寸法表・  
交換部品等

六角ボルト・ナットの二面幅

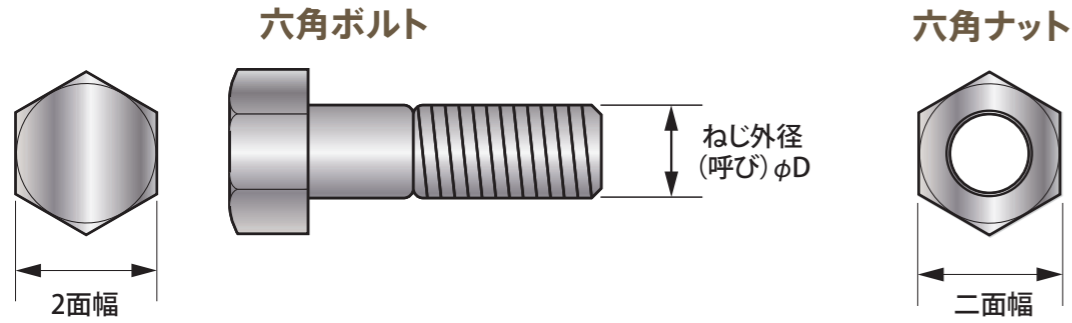

六角ボルト・ナットはねじの外径寸法で呼ばれることがありますが、呼び寸法は同じでも六角部の二面幅(対辺寸法)が異なる場合があります。締付用工具は二面幅の数値に合ったものを正しくご使用ください。

例:呼びM16ボルト(ねじ外径16mm)

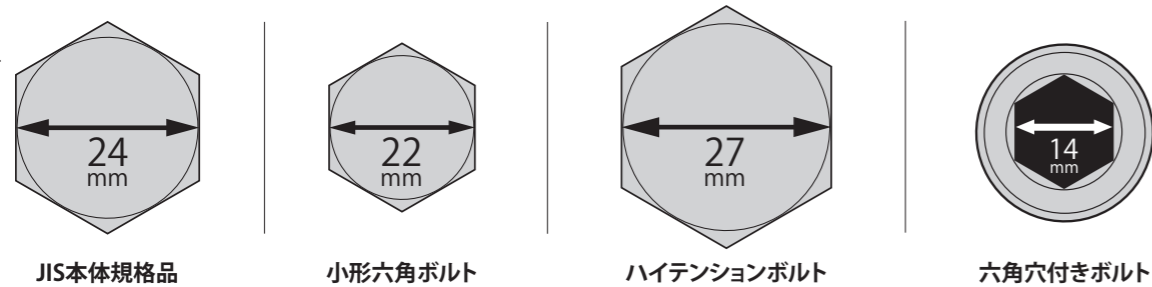

六角ボルト・ナット本体規格品・附属書品

① 本体規格品とは

国際規格(ISO)に準拠して定められたJIS B 1180(六角ボルト)及びJIS B 1181(六角ナット)の規格に従い製造された六角ボルト・ナットのことで、これらの規格は、下記附属書に対して本体規格と呼び区別されています。

② 附属書品とは

1985年のJIS改定で、それまで使用されていた六角ボルト・ナットの規格は「附属書」となりました。その附属書の規定に従って製造された六角ボルト・ナットのことで、

◎寸法違い早わかり表

並目(D)ねじの呼び	基準寸法二面幅S		頭の高さK基準寸法	
	附属書	本体規格品	附属書	本体規格品
M10	17	16	7	6.4
M12	19	18	8	7.5
M14	22	21	9	8.8
M18	27	27	12	11.5
M20	30	30	13	12.5

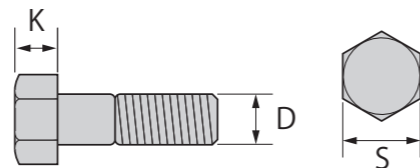

ボルト・ナット対辺寸法表



※( )内はJIS B 1180 附属書品の二面幅です。

メートルネジ呼び(D)	二面幅(S)							メートルネジ呼び(D)	二面幅(S)
	六角ボルト・ナット	小形六角ボルト・ナット	ハイテンションボルト・ナット	六角穴付きボルト	ボタンボルト	六角穴付き止めネジ	旧規格メートルネジ		
M1.6				1.5				W1/8	6
M2	4			1.5				W3/16	8
M2.2	4.5							W1/4	10
M2.5	5			2				W5/16	14
M3	5.5			2.5	2	1.5	6	W3/8	17
M3.5	6							W7/16	19
M4	7			3	2.5	2	8	W1/2	21
M4.5	8							W5/8	26
M5	8			4	3	2.5	9	W3/4	32
M6	10			5	4	3	10	W7/8	35
M7	11							W1	41
M8	13	12		6	5	4	14	W1 1/8	46
M10	16(17)	14		8	6	5	17	W1 1/4	50
M12	18(19)	17	22	10	8	6	21	W1 3/8	54
M14	21(22)	19		12			23	W1 1/2	58
M16	24	22	27	14	10	8	26	W1 5/8	63
M18	27	24		14			29	W1 3/4	67
M20	30	27	32	17		10	32	W1 7/8	71
M22	34(32)	30	36	17			35	W2	77
M24	36	32	41	19		12	38	W2 1/4	85
M27	41	36	46	19			41	W2 1/2	95
M30	46	41	50	22			46	W2 3/4	105
M33	50	46		24			50	W3	110
M36	55	50		27			54	W3 1/4	120
M39	60	55		27			58		
M42	65			32			63		
M45	70			32			67		
M48	75			36			71		
M52	80			36			77		
M56	85			41					
M60	90								
M64	95			46					
M68	100								
M72	105								
M76	110								
M80	115								
M85	120								

ボルト・スパナ早見表

W 対辺	ネジ径	JIS (ISO) 対辺
2		4
2.2		4.5
2.5		5
3	1/8	5.5
3.5		6
4	3/16	7
5		8
6	1/4	10
7		11
8	5/16	13
10	3/8	16-17
11		18-19
12	1/2	21-22
14		24
16	5/8	27
17		30
18	3/4	32
20		36
21	7/8	41
22		46
24	1	50
27	1 1/8	54
28		58
30	1 1/4	63
33	1 3/8	67
36	1 1/2	71
39	1 5/8	77
42		85
45	1 3/4	95
48	1 7/8	105
52	2	110
56	2 1/4	120
60		
64	2 1/2	
68	2 3/4	
72		
76	3	
80		
85	3 1/4	
90		
95		
100		
105		
110		
115		
120		

当社カタログのトルクモーメントは国際単位(SI)に基づき表示しております。  
1kgf・m=9.8N・m(ニュートンメートル)  
1N・m=0.102kgf・m

製品使用材料化学成分表

名称	JIS番号	C	Si	Mn	P	S	Cu	Ni	Cr	Mo	V
S45C	G4051	0.42~0.48	0.15~0.35	0.60~0.90	0.03以下	0.035以下	-	-	-	-	-
S50C	G4051	0.47~0.53	〃	〃	〃	〃	-	-	-	-	-
S55C	G4051	0.52~0.58	〃	〃	〃	〃	-	-	-	-	-
SCrV	-	0.38~0.43	0.20~0.35	〃	〃	0.03以下	0.30以下	0.20以下	0.50~0.70	-	0.07~0.15
SCrV	-	0.65~0.75	0.15~0.35	〃	〃	〃	0.15以下	0.15以下	0.15以下	-	0.10~0.20
SUS420J2	G4303	0.26~0.40	1.00以下	1.00以下	0.04以下	〃	-	0.60以下	12.00~14.00	-	-
SCM435	G4105	0.33~0.38	0.15~0.35	0.60~0.85	〃	〃	-	-	0.90~1.20	0.15~0.30	-
SCM440	G4105	0.38~0.43	〃	〃	〃	〃	-	-	〃	〃	-
SK5	G4401	0.80~0.90	0.35以下	0.50以下	〃	〃	-	-	-	-	-
DSR1K6	-	0.55~0.65	1.00以下	1.00以下	0.03以下	0.015以下	-	-	12.50~13.50	0.10~0.20	0.10~0.20

■ ラチェットハンドル部品 RH-3・RH-3S・RH-3SF/RH-4・RH-4S・RH-4SF/SR-3・SR-4

No.	部品名	型番	標準価格(¥)	JANコード	仕様等
1	ハートバネ	RH-3-B	450	938152	RH-3・RH-3S・RH-3SF用
		RH-4-B	450	938169	RH-4・RH-4S・RH-4SF・SR-4用
		SR-3-B	450	938206	SR-3用
2	爪	RH-3-C	950	938237	RH-3・RH-3S・RH-3SF用
		RH-4-C	950	938244	RH-4・RH-4S・RH-4SF・SR-4用
		SR-3-C	950	938251	SR-3用

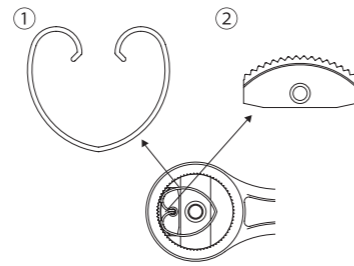

■ エンビパイプカッター部品 TVP-34

No.	部品名	型番	標準価格(¥)	JANコード
1	カッター(替刃)	TVP-34K	3,400	296450
2	本体	-	オープン	-
3	ハンドル	-	オープン	-
4	リンク	-	オープン	-
5	ラチェット爪	-	オープン	-
6	フック	-	オープン	-
7	ステイブルナット 薄型	-	オープン	-
8	カッターボルト	-	オープン	-
9	スプリングロールピン	-	オープン	-
10	リンクバネ	-	オープン	-
11	カッターバネ	-	オープン	-
12	ハンドルピン	-	オープン	-
13	Eリング	-	オープン	-
14	爪バネ	-	オープン	-

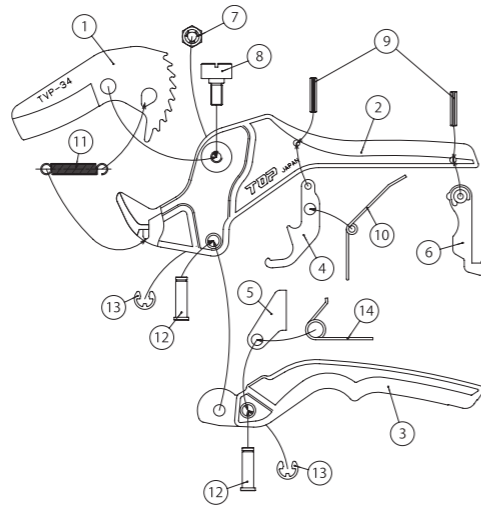

■ エンビパイプカッター部品 TVP-42

No.	部品名	型番	標準価格(¥)	JANコード
1	カッター(替刃)	TVP-42K	3,850	295132
2	本体	-	オープン	-
3	ハンドル	-	オープン	-
4	リンク	-	オープン	-
5	ラチェット爪	-	オープン	-
6	フック	-	オープン	-
7	ナット	-	オープン	-
8	バネ座金	-	オープン	-
9	カッターボルト	-	オープン	-
10	スプリングロールピン	-	オープン	-
11	スプリングロールピン	-	オープン	-
12	リンクバネ	-	オープン	-
13	カッターバネ	-	オープン	-
14	ハンドルピン	-	オープン	-
15	Eリング	-	オープン	-
16	爪バネ	-	オープン	-
17	アタッチメント	-	オープン	-

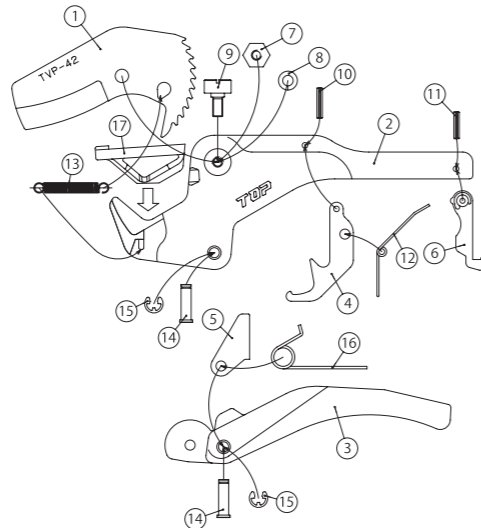

■ エンビパイプカッター部品 TVP-63

No.	部品名	型番	標準価格(¥)	JANコード
1	カッター(替刃)	TVP-63K	6,550	296702
2	本体	-	オープン	-
3	ハンドル	-	オープン	-
4	リンク	-	オープン	-
5	ラチェット爪	-	オープン	-
6	フック	-	オープン	-
7	ステイブルナット 薄型	-	オープン	-
8	カッターボルト	-	オープン	-
9	スプリングロールピン	-	オープン	-
10	リンクバネ	-	オープン	-
11	カッターバネ	-	オープン	-
12	ハンドルピン	-	オープン	-
13	Eリング	-	オープン	-
14	爪バネ	-	オープン	-

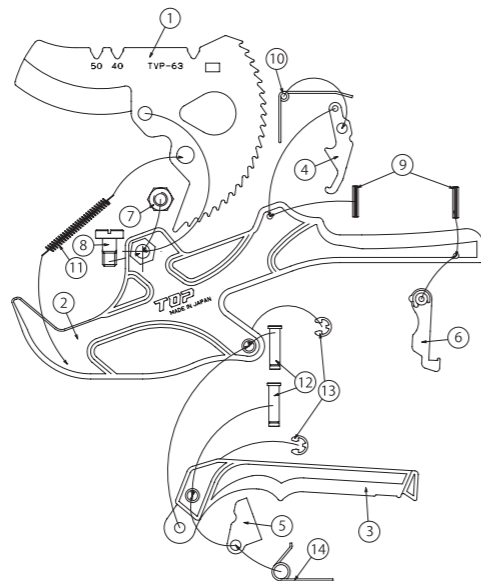

■ エアコン用ダクトカッター部品 DC-100M

No.	部品名	型番	標準価格(¥)	JANコード
1	カッター(替刃)	DC-100MK	5,700	296108
2	本体	-	オープン	-
3	ハンドル	-	オープン	-
4	リンク	-	オープン	-
5	ラチェット爪	-	オープン	-
6	フック	-	オープン	-
7	ステイブルナット	-	オープン	-
8	カッターボルト	-	オープン	-
9	リンク止めロールピン	-	オープン	-
10	フック引掛用ロールピン	-	オープン	-
11	リンクバネ	-	オープン	-
12	カッターバネ	-	オープン	-
13	ハンドルピン(2ヶ)	-	オープン	-
14	Eリング(2ヶ)	-	オープン	-
15	爪バネ	-	オープン	-
16	安全フック	-	オープン	-
17	安全フックバネ	-	オープン	-
18	六角穴付ボルトM4×14(2ヶ)	-	オープン	-
19	バネ座金(2ヶ)	-	オープン	-
20	ダクト受け	-	オープン	-
21	六角穴付ボルトM4×15(2ヶ)	-	オープン	-

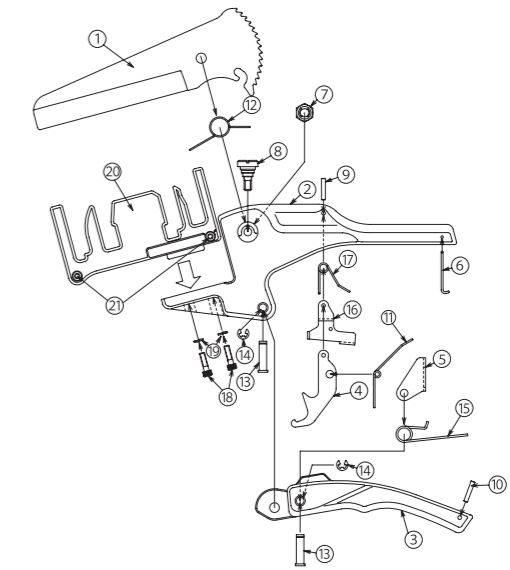

■ PD・JD用ダクトカッター部品 DC-120PJ

No.	部品名	型番	標準価格(¥)	JANコード
1	カッター(替刃)	DC-120PJK	6,000	296528
2	本体	-	オープン	-
3	ハンドル	-	オープン	-
4	リンク	-	オープン	-
5	ラチェット爪	-	オープン	-
6	フック	-	オープン	-
7	ステイブルナット	-	オープン	-
8	カッターボルト	-	オープン	-
9	リンク止めロールピン	-	オープン	-
10	フック引掛用ロールピン	-	オープン	-
11	リンクバネ	-	オープン	-
12	カッターバネ	-	オープン	-
13	ハンドルピン(2ヶ)	-	オープン	-
14	Eリング(2ヶ)	-	オープン	-
15	爪バネ	-	オープン	-
16	安全フック	-	オープン	-
17	安全フックバネ	-	オープン	-
18	六角穴付ボルトM4×14(2ヶ)	-	オープン	-
19	バネ座金(2ヶ)	-	オープン	-
20	ダクト受け	-	オープン	-
21	六角穴付ボルトM4×15(2ヶ)	-	オープン	-

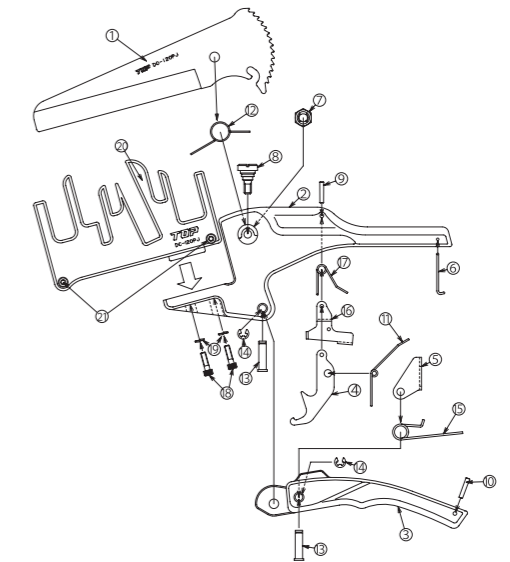

■ ギャブラー補修部品

No.	部品名	型番	標準価格(¥)	JANコード	仕様等
1	爪(1本)	GP-75-N	2,550	937001	GP-75・GP3-75用
		GP-100-N	3,300	937018	GP-100・GP3-100用
		GP-150-N	5,400	937025	GP-150・GP3-150用
		GP-200-N	11,300	937032	GP-200用
		GP-250-N	17,500	937049	GP-250用
2	連結板(2枚セット)	GP-300-N	24,050	937056	GP-300用
		GP-75-C	550	937186	GP-75・GP3-75用
		GP-100-C	600	937193	GP-100・GP3-100用
		GP-150-C	1,000	937209	GP-150・GP3-150用
		GP-200-C	2,200	937216	GP-200用
3	押しネジ・中板アダプター・止め輪セット(4点 各1ヶセット)	GP-250-C	3,050	937223	GP-250用
		GP-300-C	3,900	937230	GP-300用
		GP-75-S	5,650	937346	GP-75用 アダプターは付属しません(2点セット)
		GP-100-S	8,900	937353	GP-100用
		GP-150-S	13,300	937360	GP-150用
		GP-200-S	26,850	937377	GP-200用
		GP-250-S	38,100	937384	GP-250用
		GP-300-S	47,500	937391	GP-300用
4	ボルト・ナット・座金セット(3点 各1ヶセット)	GP3-75-S	9,450	937407	GP3-75用 アダプターは付属しません(2点セット)
		GP3-100-S	13,300	937414	GP3-100用
		GP3-150-S	18,550	937421	GP3-150用
		GP-75-W	400	937438	GP-75・GP3-75用
		GP-100-W	450	937445	GP-100・GP3-100用
		GP-150-W	750	937452	GP-150・GP3-150用
		GP-200-W	1,250	937469	GP-200用

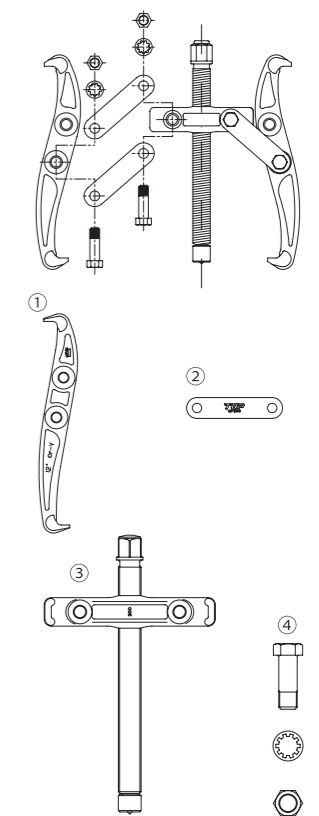

■ ネジ修正アダプター部品

部品名	型番	標準価格(¥)	JANコード	仕様等
NA-25用9.5ダイス	D-3	3,900	895424	W3/8・ダイス外径25mm
NA-38用16ダイス	D-M16	5,650	895509	M16×2.0・ダイス外径38mm

■ ナットブレイカー部品

部品名	型番	標準価格(¥)	JANコード	仕様等
替刃・ボルトセット (小ボルト付)	NB-1K	2,550	366689	NB-1用
	NB-2K	3,150	366696	NB-2用
	NB-3K	3,500	366702	NB-3用
	NB-4K	4,300	366719	NB-4用
	NB-5K	14,250	366726	NB-5用
小ボルト	-	オープン	-	NB-1用(M3ネジ・六角穴対辺2.5mm)
	-	オープン	-	NB-2用(M3ネジ・六角穴対辺2.5mm)
	-	オープン	-	NB-3用(M3ネジ・六角穴対辺2.5mm)
	-	オープン	-	NB-4用(M3ネジ・六角穴対辺2.5mm)
	-	オープン	-	NB-5用(M4ネジ・六角穴対辺3.5mm)

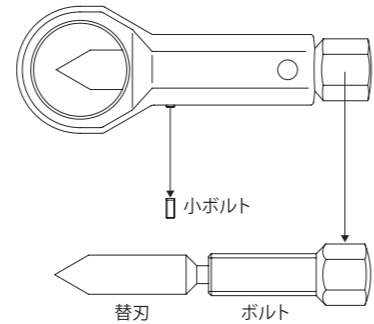

■ ハンドパンチ部品

No.	部品名	型番	標準価格(¥)	JANコード	適応ダイス	適応ボンチ
1	ローハンドル	-	オープン	-	-	-
2	アッパーハンドル	-	オープン	-	-	-
3	アーム	-	オープン	-	-	-
4	ボンチ	PU-5.5P	1,500	937933	PU-5.7D	-
		PU-6.5P	1,500	937940	PU-6.7D	-
		PU-7.5P	1,500	937957	PU-7.7D	-
		PU-8.5P	1,500	937964	PU-8.7D	-
		PU-10.5P	1,500	937971	PU-10.7D	-
5	ダイス	PU-5.7D	1,900	937988	-	PU-5.5P
		PU-6.7D	1,900	937995	-	PU-6.5P
		PU-7.7D	1,900	938008	-	PU-7.5P
		PU-8.7D	1,900	938015	-	PU-8.5P
		PU-10.7D	1,900	938022	-	PU-10.5P
6	連結板(2ケ)	-	オープン	-	-	-
7	ゲージ	-	オープン	-	-	-
8	アームネジ	-	オープン	-	-	-
9	ゲージネジ	-	オープン	-	-	-
10	連結ピン(2ケ)	-	オープン	-	-	-
11	カムピン	-	オープン	-	-	-
12	Eリング呼び7(4ケ)	-	オープン	-	-	-
13	ダイスドライバー	-	オープン	-	-	-

PU-105部品

【分解図】

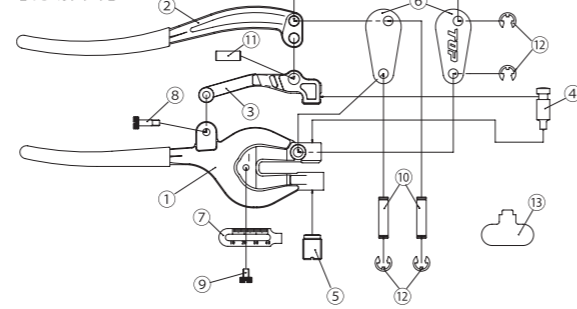

【組立図】

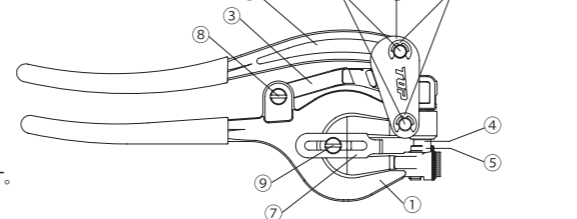

※セット以外にブラインドリベット用に2.5・3.3・4.1・4.9mmのボンチと2.7・3.5・4.3・5.1mmサイズのダイスもあります。その他特殊サイズのご希望は、10.5mm以下のサイズのみ製作可能です。

■ 電動ドリル用αアルファユニバーサルシリーズ部品 EUS-17SX・EUS-19SX・EUS-24SX

No.	部品名	型番	標準価格(¥)	JANコード	仕様等
1	αEUS用 替えシャンク	EUS-17SX-SH	2,750	936967	EUS-17SX用 17キャップ(ブルー)付
		EUS-19SX-SH	2,750	936974	EUS-19SX用 19キャップ(レッド)付
		EUS-24SX-SH	2,750	936998	EUS-24SX用 24キャップ(ブラック)付
		EUS-17SX-S	オープン	-	EUS-17SX用
2	αEUS用 替えソケット	EUS-19SX-S	オープン	-	EUS-19SX用
		EUS-24SX-S	オープン	-	EUS-24SX用
3	EUS用連結ピン(大)	EUS-B-RP	オープン	-	EUS-17~24・17S~24S・17SX~24SX用
4	EUS用板バネ(大)	EUS-B-PB	オープン	-	EUS-17~24・17S~24S・17SX~24SX用
5	EUS用テーパーバネ(大)	EUS-B-TB	オープン	-	EUS-17~24・17S~24S・17SX~24SX用
6	EUS用血バネ(大)	EUS-B-SB	オープン	-	EUS-17~24・17S~24S・17SX~24SX用

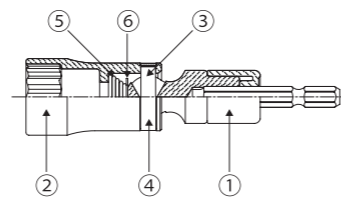

■ 電動ドリル用α(アルファ)ユニバーサルソケットアダプター部品 EUA-3DX・EUA-4DX

No.	部品名	型番	標準価格(¥)	JANコード	仕様等
1	シャンク部(圧入式)	EUA-3DX-SH	2,600	936660	EUA-3DX専用 9.5キャップ(レッド)付
		EUA-4DX-SH	2,600	936653	EUA-4DX専用 12.7キャップ(ブルー)付
2	角ドライブ部	EUA-3DX-KD	オープン	-	EUA-3DX用
3	連結ピン(大)	EUA-4-RP	オープン	-	EUA-4・4DX用
4	ピン用板バネ(大)	EUA-4-PB	オープン	-	EUA-4・4P・3DX・4DX用
5	テーパーバネ(大)	EUA-4-TB	オープン	-	EUA-4・4P・3DX・4DX用
6	血バネ(大)	EUA-4-SB	オープン	-	EUA-4・4P・3DX・4DX用

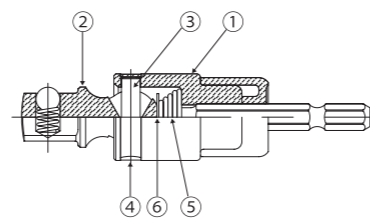

■ 電動ドリル用ユニバーサルショートソケット部品

EUS-7S・8S・10S・12S・13S・14S・17S・19S・21S・24S

No.	部品名	型番	標準価格(¥)	JANコード	仕様等
1	EUS用替えシャンク(小)	EUS-S-SH	2,150	936721	EUS-7S~14S・EUS-8~14用
	EUS用替えシャンク(大)	EUS-B-SH	2,150	936738	EUS-17S~24S・EUS-17~24用
	EUS-5用替えショートソケット7mm	EUS-7S-S	オープン	-	EUS-7S用
	EUS-5用替えショートソケット8mm	EUS-8S-S	オープン	-	EUS-8S用
	EUS-5用替えショートソケット10mm	EUS-10S-S	オープン	-	EUS-10S用
2	EUS-5用替えショートソケット12mm	EUS-12S-S	オープン	-	EUS-12S用
	EUS-5用替えショートソケット13mm	EUS-13S-S	オープン	-	EUS-13S用
	EUS-5用替えショートソケット14mm	EUS-14S-S	オープン	-	EUS-14S用
	EUS-5用替えショートソケット17mm	EUS-17S-S	オープン	-	EUS-17S用
	EUS-5用替えショートソケット19mm	EUS-19S-S	オープン	-	EUS-19S用
3	EUS-5用替えショートソケット21mm	EUS-21S-S	オープン	-	EUS-21S用
	EUS-5用替えショートソケット24mm	EUS-24S-S	オープン	-	EUS-24S用
	EUS用連結ピン(小)	EUS-S-RP	オープン	-	EUS-7S~14S・8~14用
	EUS用連結ピン(大)	EUS-B-RP	オープン	-	EUS-17S~24S・17~24用
	EUS用板バネ(小)	EUS-S-PB	オープン	-	EUS-7S~14S・8~14用
4	EUS用板バネ(大)	EUS-B-PB	オープン	-	EUS-17S~24S・17~24用
	EUS用テーパーバネ(小)	EUS-S-TB	オープン	-	EUS-7S~14S・8~14用
5	EUS用テーパーバネ(大)	EUS-B-TB	オープン	-	EUS-17S~24S・17~24用
	EUS用血バネ(小)	EUS-S-SB	オープン	-	EUS-7S~14S・8~14用
6	EUS用血バネ(大)	EUS-B-SB	オープン	-	EUS-17S~24S・17~24用

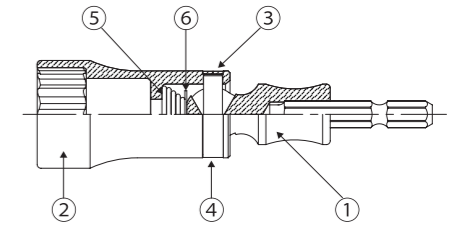

■ 電動ドリル用ユニバーサルソケット部品 EUS-8・10・12・13・14・17・19・21・24

No.	部品名	型番	標準価格(¥)	JANコード	仕様等
1	EUS用替えシャンク(小)	EUS-S-SH	2,150	936721	EUS-8~14・7S~14S用
	EUS用替えシャンク(大)	EUS-B-SH	2,150	936738	EUS-17~24・17S~24S用
2	EUS用替えソケット8mm	EUS-8-S	オープン	-	EUS-8用
	EUS用替えソケット10mm	EUS-10-S	オープン	-	EUS-10用
	EUS用替えソケット12mm	EUS-12-S	オープン	-	EUS-12用
	EUS用替えソケット13mm	EUS-13-S	オープン	-	EUS-13用
	EUS用替えソケット14mm	EUS-14-S	オープン	-	EUS-14用
3	EUS用替えソケット17mm	EUS-17-S	オープン	-	EUS-17用
	EUS用替えソケット19mm	EUS-19-S	オープン	-	EUS-19用
	EUS用替えソケット21mm	EUS-21-S	オープン	-	EUS-21用
	EUS用替えソケット24mm	EUS-24-S	オープン	-	EUS-24用
	EUS用連結ピン(小)	EUS-S-RP	オープン	-	EUS-8~14・7S~14S用
4	EUS用板バネ(小)	EUS-S-PB	オープン	-	EUS-8~14・7S~14S用
	EUS用板バネ(大)	EUS-B-PB	オープン	-	EUS-17~24・17S~24S用
5	EUS用テーパーバネ(小)	EUS-S-TB	オープン	-	EUS-8~14・7S~14S用
	EUS用テーパーバネ(大)	EUS-B-TB	オープン	-	EUS-17~24・17S~24S用
6	EUS用血バネ(小)	EUS-S-SB	オープン	-	EUS-8~14・7S~14S用
	EUS用血バネ(大)	EUS-B-SB	オープン	-	EUS-17~24・17S~24S用

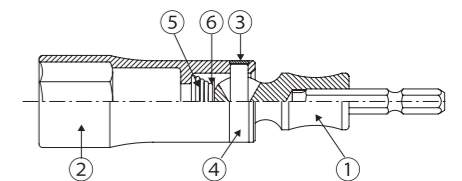

■ 電動ドリル用全ネジソケット部品 ZNS-2.5・ZNS-3・ZNS-3L・ZNS-M10・ZNS-M12・ZNS-4

No.	部品名	型番	標準価格(¥)	JANコード	仕様等
1	コロ(3本入)	ZNS-C-2.5	700	-	ZNS-2.5用
		ZNS-C-3	700	-	ZNS-3・ZNS-3L用
		ZNS-C-M10	700	-	ZNS-M10用
		ZNS-C-M12	700	-	ZNS-M12用
		ZNS-C-4	700	-	ZNS-4用
2	コロケース(小)	ZNS-KS-2.5	1,050	-	ZNS-2.5用
		ZNS-KS-3	1,050	-	ZNS-3・3L・M10用
3	リング・座金セット	ZNS-KB-4	1,350	-	ZNS-M12・ZNS-4用
		ZNS-RW-2.5	250	-	ZNS-2.5用
		ZNS-RW-3	250	-	ZNS-3・ZNS-3L用
		ZNS-RW-M10	250	-	ZNS-M10用
		ZNS-RW-M12	250	-	ZNS-M12用
ZNS-RW-4	250	-	ZNS-4用		

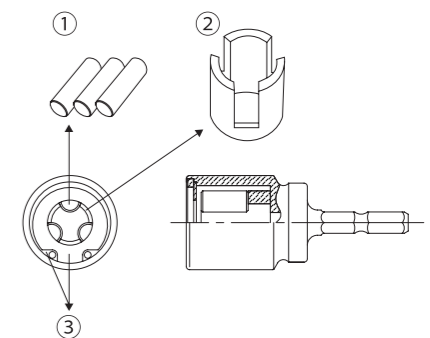

■ 全ネジソケットアダプター部品 ZSA-3

No.	部品名	型番	標準価格(¥)	JANコード	仕様等
1	コロ(3本入)	ZNS-C-3	700	-	ZSA-3兼用
2	コロケース(アダプター)	ZSA-KS	1,050	-	ZSA-3専用
3	リング・座金セット	ZNS-RW-3	250	-	ZSA-3兼用

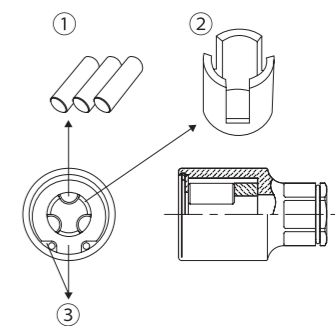

電動ドリル用ユニバーサルソケットアダプター  
電動ドリル用ユニバーサルインパクトソケットアダプター 部品  
EUA-3・EUA-3P

No.	部品名	型番	標準価格(¥)	JANコード	仕様等
1	シャンク部(一体式)	EUA-3-SH	2,150	936615	EUA-3用
		EUA-3P-SH	2,150	936639	EUA-3P用
2	角ドライブ部	EUA-3-KD	オープン	-	EUA-3専用
		EUA-3P-KD	オープン	-	EUA-3P専用
3	連結ピン(小)	EUA-3-RP	オープン	-	EUA-3・EUA-3P用
4	ピン用板バネ(小)	EUA-3-PB	オープン	-	EUA-3・EUA-3P用
5	テーパーバネ(小)	EUA-3-TB	オープン	-	EUA-3・EUA-3P用
6	皿バネ(小)	EUA-3-SB	オープン	-	EUA-3・EUA-3P用

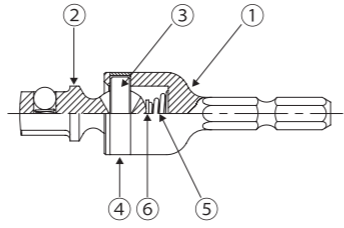

EUA-4・EUA-4P

No.	部品名	型番	標準価格(¥)	JANコード	仕様等
1	シャンク部(圧入式)	EUA-4-SH	2,450	936622	EUA-4用
		EUA-4P-SH	2,450	936646	EUA-4P用
2	角ドライブ部	EUA-4-KD	オープン	-	EUA-4・EUA-4DX用
		EUA-4P-KD	オープン	-	EUA-4P専用
3	連結ピン(大)	EUA-4-RP	オープン	-	EUS-17~24/EUA-4・EUA-4P・EUA-4DX用
4	ピン用板バネ(大)	EUA-4-PB	オープン	-	EUS-17~24/EUA-4・EUA-4P・EUA-4DX用
5	テーパーバネ(大)	EUA-4-TB	オープン	-	EUS-17~24/EUA-4・EUA-4P・EUA-4DX用
6	皿バネ(大)	EUA-4-SB	オープン	-	EUS-17~24/EUA-4・EUA-4P・EUA-4DX用

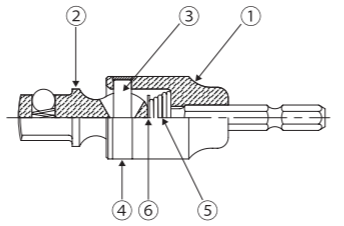

電動ドリル用ユニバーサルジョイント  
電動ドリル用ユニバーサルジョイントL型 部品  
EUN-635

No.	部品名	型番	標準価格(¥)	JANコード	仕様等
1	シャンク部(オス)	EUN-635-SH	2,150	936684	
2	本体部(メス)	EUN-635-H	オープン	-	⑧・⑨・⑩が含まれます※カラーは別売り
3	カラー	EUN-635-C	オープン	-	本体部(メス)には含まれません。
4	連結ピン(小)	EUN-635-RP	オープン	-	EUN-635・EUN-635L・EUN-635N用
5	ピン用板バネ(小)	EUN-635-PB	オープン	-	EUN-635・EUN-635L・EUN-635N用
6	テーパーバネ(小)	EUN-635-TB	オープン	-	EUN-635・EUN-635L・EUN-635N用
7	皿バネ(小)	EUN-635-SB	オープン	-	EUN-635・EUN-635L・EUN-635N用
8	リングバネ	EUN-635-RB	オープン	-	2ヶ1組
9	鋼球用板バネ	EUN-635-KS	オープン	-	EUN-635・EUN-635L用
10	鋼球	EUN-635-K	オープン	-	9/64" (3.57mm) EUN-635・EUN-635L用

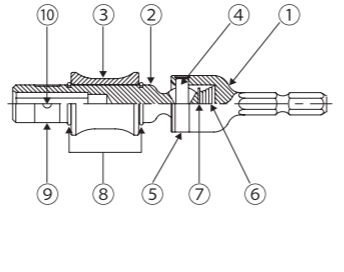

EUN-635L

No.	部品名	型番	標準価格(¥)	JANコード	仕様等
1	シャンク部(オス)	EUN-635L-SH	2,150	936691	
2	本体部(メス)	EUN-635L-H	オープン	-	⑧・⑨・⑩・⑪・⑫が含まれます※カラーは別売り
3	カラー	EUN-635L-C	オープン	-	本体部(メス)には含まれません。
4	連結ピン(小)	EUN-635L-RP	オープン	-	EUN-635・EUN-635L・EUN-635N用
5	ピン用板バネ(小)	EUN-635L-PB	オープン	-	EUN-635・EUN-635L・EUN-635N用
6	テーパーバネ(小)	EUN-635L-TB	オープン	-	EUN-635・EUN-635L・EUN-635N用
7	皿バネ(小)	EUN-635L-SB	オープン	-	EUN-635・EUN-635L・EUN-635N用
8	リングバネ	EUN-635L-RB	オープン	-	
9	鋼球用板バネ	EUN-635L-KS	オープン	-	EUN-635・EUN-635L/EEX-100・150用
10	鋼球	EUN-635L-K	オープン	-	9/64" (3.57mm) EUN-635・EUN-635L/EEX-100・150用

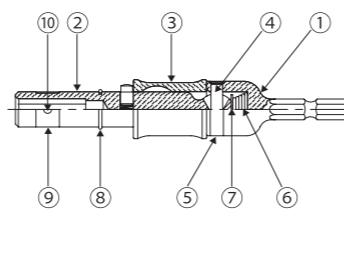

EUN-635N

No.	部品名	型番	標準価格(¥)	JANコード	仕様等
1	シャンク部(オス)	EUN-635N-SH	2,150	936677	
2	本体部(メス)	-	オープン	-	③・⑧・⑨・⑩・⑪が含まれます。
3	スライドカラー	-	オープン	-	
4	連結ピン(小)	-	オープン	-	UN-635・635L・635N用
5	ピン用板バネ(小)	-	オープン	-	EUN-635・635L・635N用
6	テーパーバネ(小)	-	オープン	-	EUN-635・635L・635N用
7	皿バネ(小)	-	オープン	-	EUN-635・635L・635N用
8	リングバネ	-	オープン	-	
9	鋼球	-	オープン	-	
10	ワッシャー	-	オープン	-	
11	圧縮バネ	-	オープン	-	

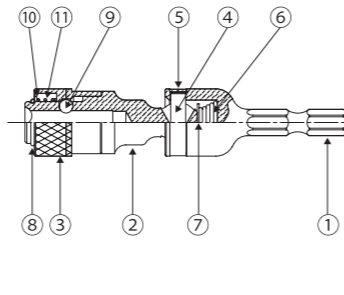

シャンクアダプター EPW-3N・EPW-4N部品

No.	部品名	型番	標準価格(¥)
1	スライドカラー	EPW-3N-SC	オープン
		EPW-4N-SC	オープン
2	圧縮バネ	EPW-3N-AB	オープン
		EPW-4N-AB	オープン
3	止め輪	EPW-3N-TW	オープン
		EPW-4N-TW	オープン
4	鋼球	EPW-3N-SB	オープン
		EPW-4N-SB	オープン

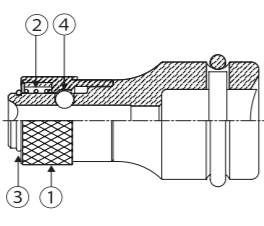

アジャストピンレンチ 部品 AP-1030S・AP-1030LS・(AP-1030・AP-1030L)

部品名	型番	標準価格(¥)	JANコード
板スパナ	AP-12×14	450	936745

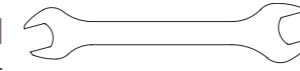

塩ビ管内径カッターシリーズ 部品

No.	部品名	型番	標準価格(¥)	JANコード	仕様等
1	塩ビ管内径カッター 本体	TNC-40-H	6,700	886163	
2	塩ビ管内径カッター用 延長アダプター 本体	TNC-40A-H	3,600	886323	
3	塩ビ管内径カッター用 延長ロングアダプター 本体	TNC-40AL-H	5,850	886316	
4	塩ビ管内径カッター用 ナット	TNC-N	200	886293	
5	塩ビ管内径カッター用 カラー S	TNC-KS	1,250	886279	外径φ24.5mm 厚肉管専用ガイドカラー (VP-50~100)
6	塩ビ管内径カッター用 カラー L	TNC-KL	1,250	886286	外径φ32mm 薄肉管専用ガイドカラー (VU-40~200)
7	塩ビ管内径カッター用 ガイド板 本体	TNC-40G-H	2,000	886217	イモネジ付 ※2.5mm六角棒レンチは付属しません。

⑧ガイド板付属のイモネジもお取り寄せできます。

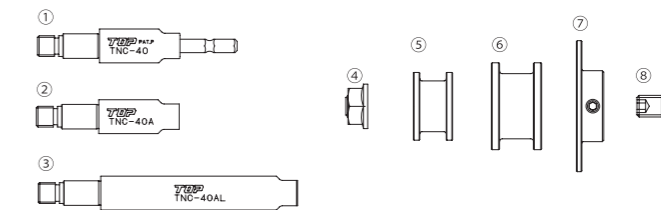

収納ケース・ホルダー

部品名	型番	標準価格(¥)	JANコード	仕様等
RCW用布ケース	RCW-10S-K	オープン	815606	RCW-10000S/FRC-10000S/(ISO) TM-V/CW-10000S用
PRW用布ケース	PRW-3S-K	オープン	815651	PRW-1475S用
トルクレンチ用ケース(小)	DT030-60-K	オープン	814500	プリセット形(45)/デジタル(030-060)用
トルクレンチ用ケース(中)	DT085-135-K	オープン	814517	プリセット形(100)/デジタル(085-135)用
トルクレンチ用ケース(大)	DT200-340-K	オープン	814524	プリセット形(180)/デジタル(200-340)用
TMW形トルクレンチ用ケース	TMW-K	オープン	814470	TMW-200NTH/TMW-50NT・100NT・200NT用
配管継手/分水栓用トルクレンチケース	THR4V-K	オープン	814487	配管継手/分水栓用 トルクレンチシリーズ用
RM-LST用ケース	RM-LST-K	オープン	811172	RM-24・30LST、LSTS用
L-6000用ホルダー	L-6000-H	オープン	810946	L-6000用 製品番号・サイズが印刷されています。
SS-6000A用ホルダー	SS-6000A-H	オープン	810892	SS-6000A用 製品番号・サイズが印刷されています。
SS-6000B用ホルダー	SS-6000B-H	オープン	810908	SS-6000B用 製品番号・サイズが印刷されています。
LI-6000用ホルダー	LI-6000-H	オープン	810915	LI-6000用 製品番号・サイズが印刷されています。
CW-6000用ホルダー	CW-6000-H	オープン	810939	CW-6000用 製品番号・サイズが印刷されています。
TM-B用ケース	TM-B-K	オープン	811165	TM-B・ISO-TM-V用
SWS-310用ケース	SWS-310M-K	オープン	811592	SWS-310M・310S用
SWS-410用ケース	SWS-410M-K	オープン	811424	SWS-408S・408M・410M/PT-1736XUS用(黒トレイ付き)
SWS-413用ケース	SWS-413-K	オープン	811356	SWS-413/PT-1736SL/PUS-1724S・2632S用(黒トレイ付き)
SWS-609M用ケース	SWS-609M-K	オープン	805430	SWS-609M用
SWS-611M用ケース	SWS-611M-K	オープン	805447	SWS-611M用
SSS-310用ケース	SSS-310-K	オープン	812131	SSS-310/SR-3S用
SSS-413用ケース	SSS-413-K	オープン	812216	SSS-413・413F用(黒トレイ付き)
SSS-417用ケース	SSS-417-K	オープン	812230	SSS-417S用(黒トレイ付き)
DWS-308RS用ケース	DWS-308-K	オープン	812308	DWS-308RS用
DS4-1024S用ケース	DS4-1024S-K	オープン	812414	DS4-1024S用
ZSWS用ケース	ZSWS-K	オープン	814425	ZSWS-318R・418R用
HES-9000用ホルダー	HES-9000-H	オープン	931733	HES-9000/HEL-9000/HBS-9000/HBL-9000用 サイズが印刷されています。
MBP-510用ケース	MBP-510-K	オープン	811080	MBP-510用
PU-105用ケース	PU-105-K	オープン	810861	PU-105用
TTS-500用ケース	TTS-500-K	オープン	810274	TTS-500用
TTS-1000用ケース	TTS-1000-K	オープン	811677	TTS-1000・2000用(中吊ケース・黒トレイ付き)
TTS-1000用中吊ケース	TTS-1000N-K	オープン	815408	TTS-1000・2000用(黒トレイ付き)
ETS-824S用ケース	ETS-824S-K	オープン	229113	ETS-824S用
EDX-824AS用ケース	EDX-824AS-K	オープン	813923	EDX-824AS用
EHS-5524AS用ケース	EHS-5524AS-K	オープン	813909	EHS-5524AS用
EDS-719CS用ケース	EDS-719CS-K	オープン	813701	PHW-6LS/PRW-6LS/EDS-719CS用
EDS-824CS用ケース	EDS-824CS-K	オープン	813893	EDS-824CS用
EUS-7245S用ケース	EUS-7245S-K	オープン	813930	EUS-7245S用
EUS-1024S用ケース	EUS-1024S-K	オープン	813916	EUS-1024S用
EHB-10000S用ケース	EHB-10000S-K	オープン	814333	EHB-10000S用
BH-6用ホルダー	BH-6	オープン	931740	ビットホルダー(6本用)
BH-10用ホルダー	BH-10	オープン	931757	ビットホルダー(10本用)
TNC-40AGS用ケース	TNC-40AGS-K	オープン	810601	TNC-40AGS用
TNC-4014S用ケース	TNC-4014S-K	オープン	810663	TNC-4013S・4014S/TNC-4012DS
TNC-510S用ケース	TNC-50S-K	オープン	810625	TNC-510S用
ETD-2060S用ケース	ETD-2060S-K	オープン	814265	ETD-2060S/ERD-2060S用
ETD-715S用ケース	ETD-715S-K	オープン	814289	ETD-715S/EOD-713S用
EOD-2050S用ケース	EOD-2050S-K	オープン	814272	ETD-2050LS/ECD-2560S/EOD-2050S/ETK-2060S用

## 特注品等のご注文を承ります

当社ではカタログ製品以外に、規格にない形状、及び、寸法に加工する特注品の製作を承ります。長年の生産技術と新製品の開発ノウハウを駆使して、お客様のご要望にお応えいたします。

### 機械加工による切断

① 口径修正 ※1mm単位



●RS-24を利用して  
1mm二面幅拡大

二面幅25mmの片口スパナ

② 頭部面切削



●RS-24 (厚み9mm)  
5mm平面カット

頭部厚さ4mmの片口スパナ

③ ソケット部カット



頭部の厚みだけの薄型ラチェット

### 溶接による接合

④ ソケット部の延長



超ロングソケットラチェット  
(ソケット継ぎ足し)

⑤ ハンドル部延長

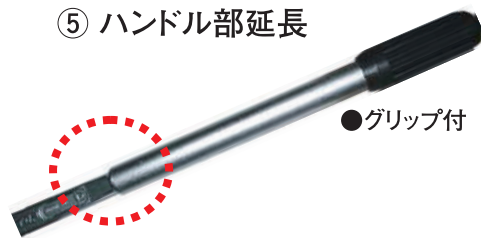

●グリップ付

長く・軽い製品 (パイプ溶接)

⑥ 2ヶの製品を合体



全ネジソケット (インパクト用)

### 熱間曲げ加工

⑦ 障害物避ける形状



爪交換レンチを曲げ加工

### 特殊トルクレンチヘッド

⑧ トルクレンチ用各種ヘッド作製

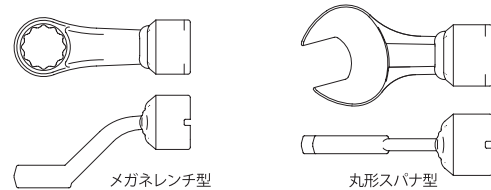

用途に合った機能のトルクレンチ用ヘッド

### ソケット部の加工



マグネット付に加工

※ 既存品を利用した特注品以外に、レーザー切断による自由な形状を少量生産することもできますが、形状・条件によっては製作できかねる場合と、一部寸法の変更をお願いすることがあります。一部製品を除き1個から対応可能です。

恐れ入りますがこのページのコピーをとって必要事項をご記入いただき、お近くの当社取扱店様(販売店様)までFAXをしてください。

つくるよこび

TOP

## 特注品 見積り依頼書

記入日 年 月 日

貴社名	フリガナ	お名前 (ご担当者名)	フリガナ
住所	〒		
TEL	( )	FAX	( )
E-Mail			

製品仕様(略図・用途などなるべく詳しく)をご記入ください。  
※寸法など指示の無い場合は、当社規格に順じて製作させていただきます。

数量	材質	硬さ	表面処理	図面	サンプル品
		HRC		有・無	有・無

【当社記入欄】